

# EWU C-TURNIER DIESTEDDE 21.-22.05.2022

PRÜFUNG	SEITE
WT TH	2
4/5 TH	3
3 TH	4
WT WHS	5
5 WHS	6
4 WHS	6
3 WHS	7
ZIRKELFLITZER	8
4/5 B RR	9
5 A RR	9
4 A RR	9
3 RR	10
1-3 WR	11
3 RN	12
1-3 SSH	13
1/2 TH	14
Z 3 TH	15
2 WHS	7
1 WHS	7
Z 3 WHS	16
2 RR	17
1 RR	17
Z 3 RR	18
1/2 RN	19
1/2 SUHO	20

# EWU C-TURNIER DIESTEDDE 21.-22.05.2022

WT TH

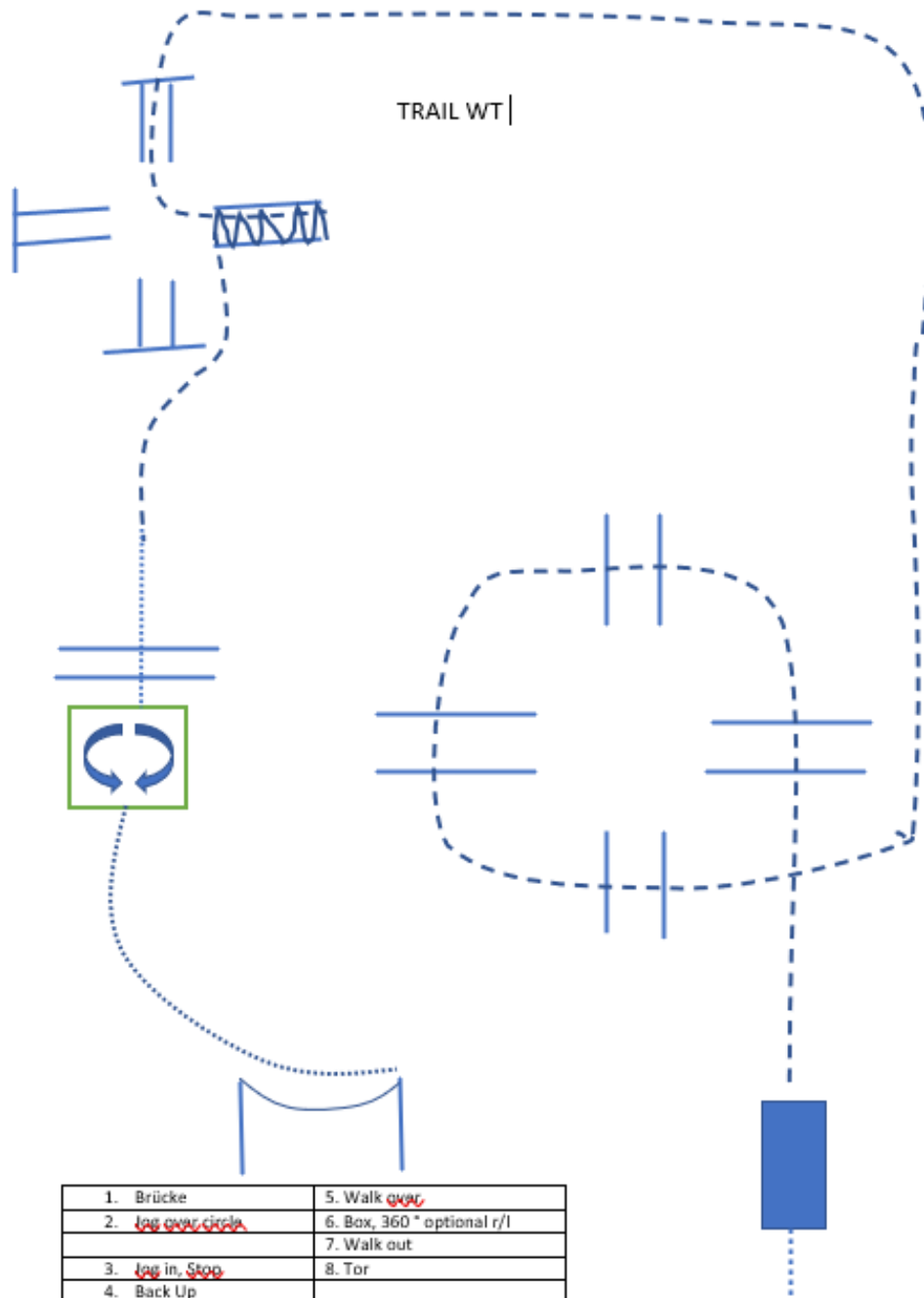

# EWU C-TURNIER DIESTEDDE 21.-22.05.2022

LK 4/5 TH

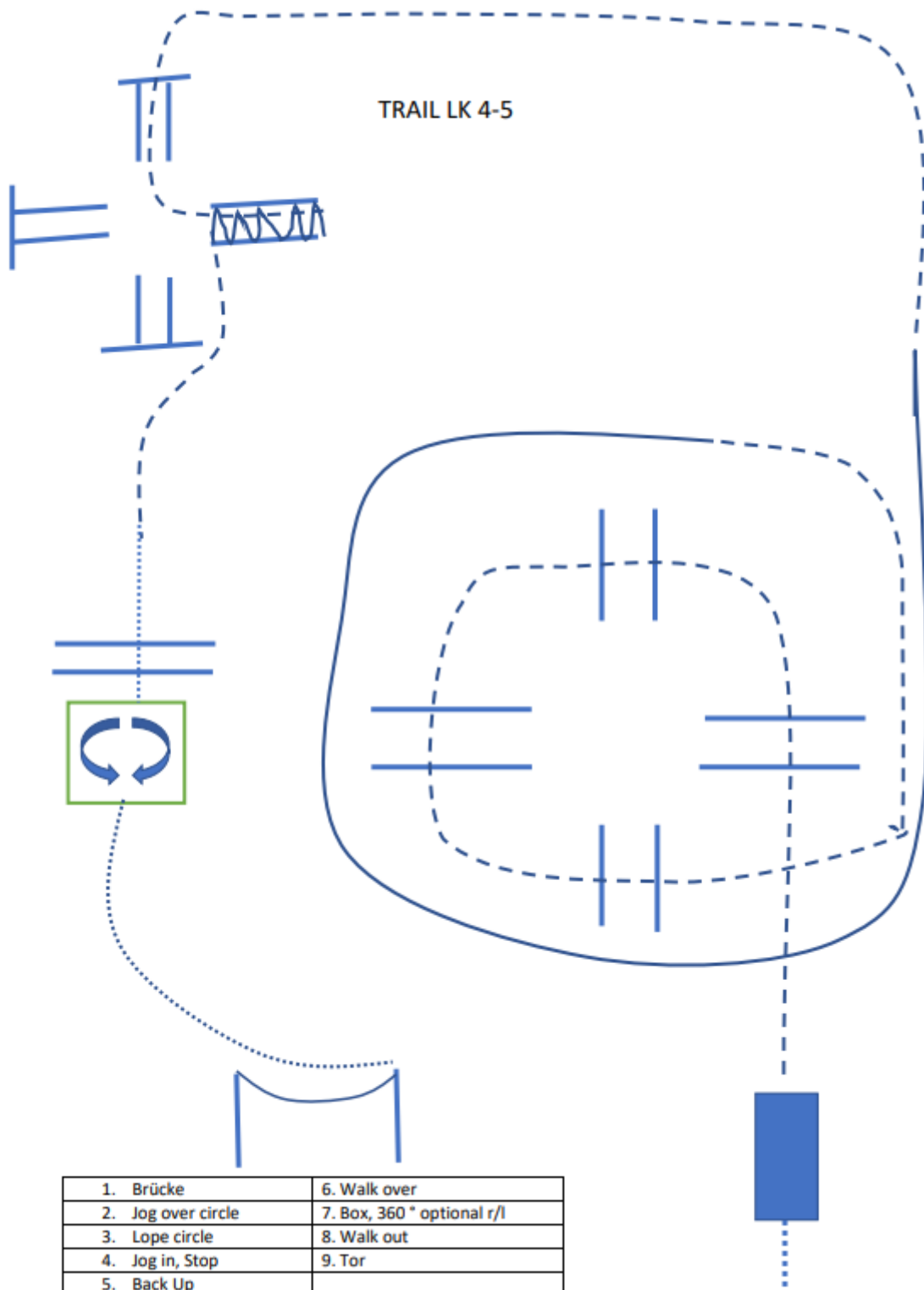

# EWU C-TURNIER DIESTEDDE 21.-22.05.2022

LK 1 & 2 & 3 TH

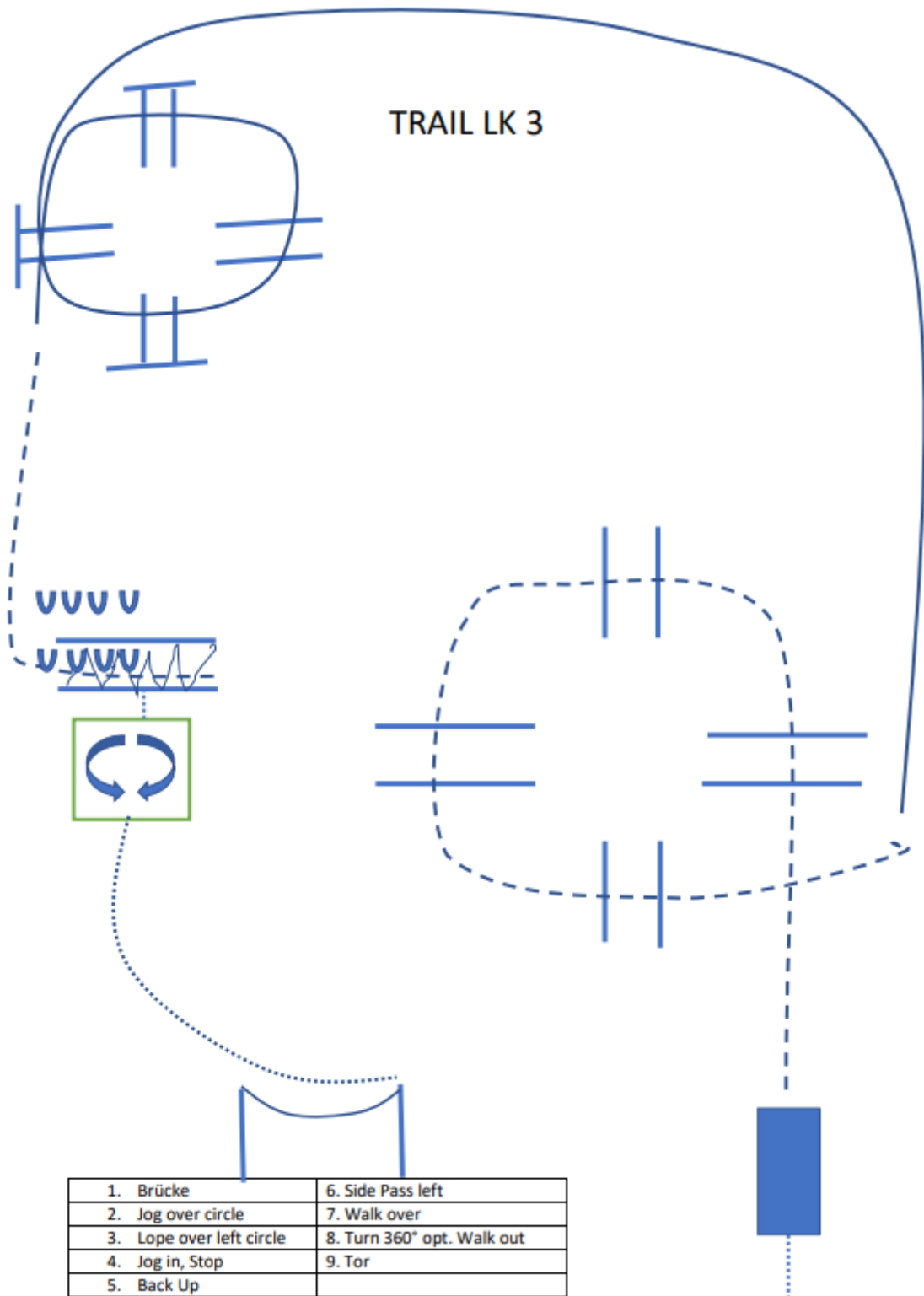

# EWU C-TURNIER DIESTEDDE 21.-22.05.2022

WT WHS

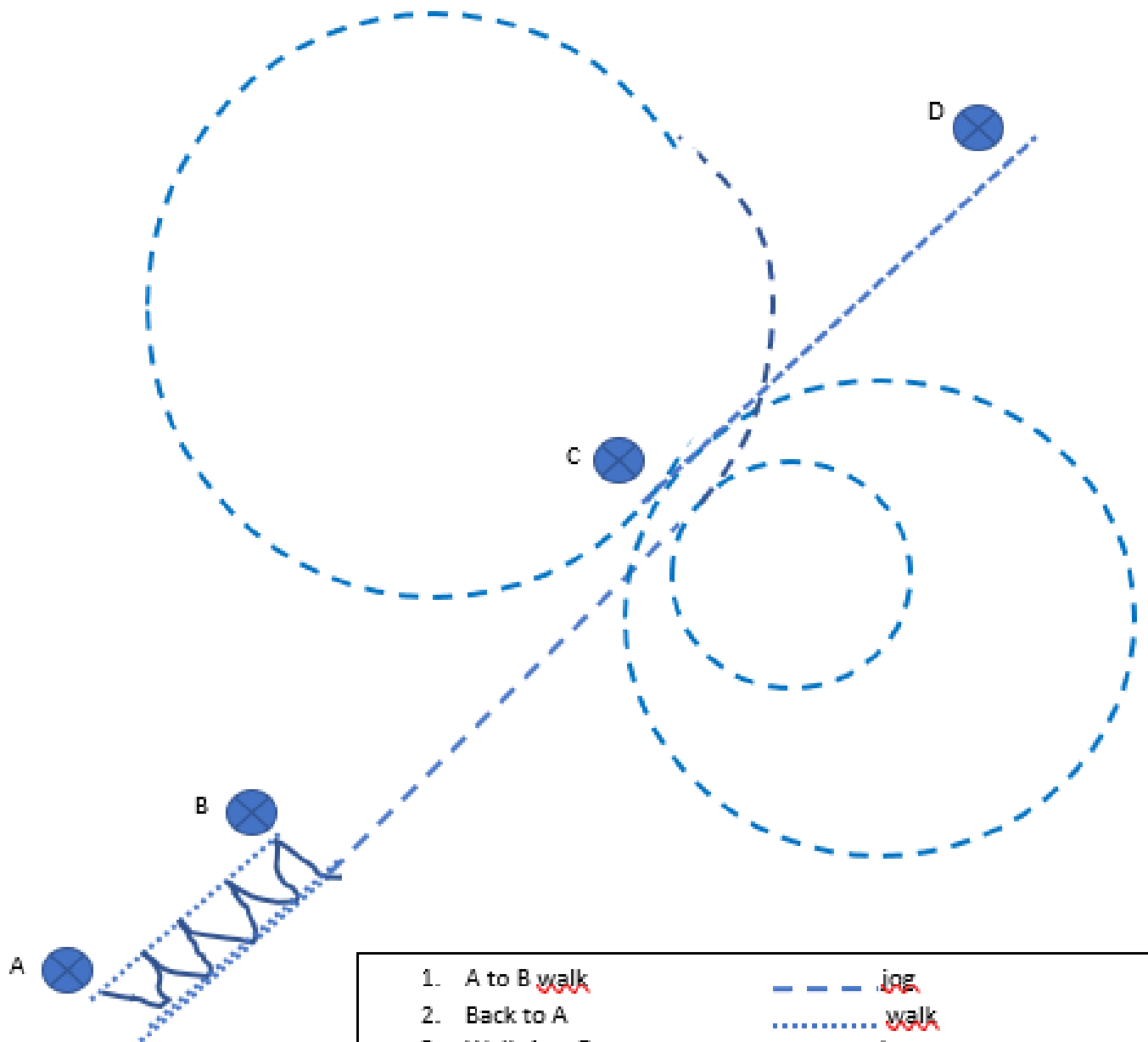

- |                           |                     |
|---------------------------|---------------------|
| 1. A to B walk            | ----- jog           |
| 2. Back to A              | ..... walk          |
| 3. Walk A to B            | _____ lope          |
| 4. Jog circle small right | - . - . . extd. jog |
| 5. Jog big circle right   |                     |
| 6. Left big Jog Circle    |                     |
| 7. jog C to D, Stop       |                     |

LK 4/5 WHS

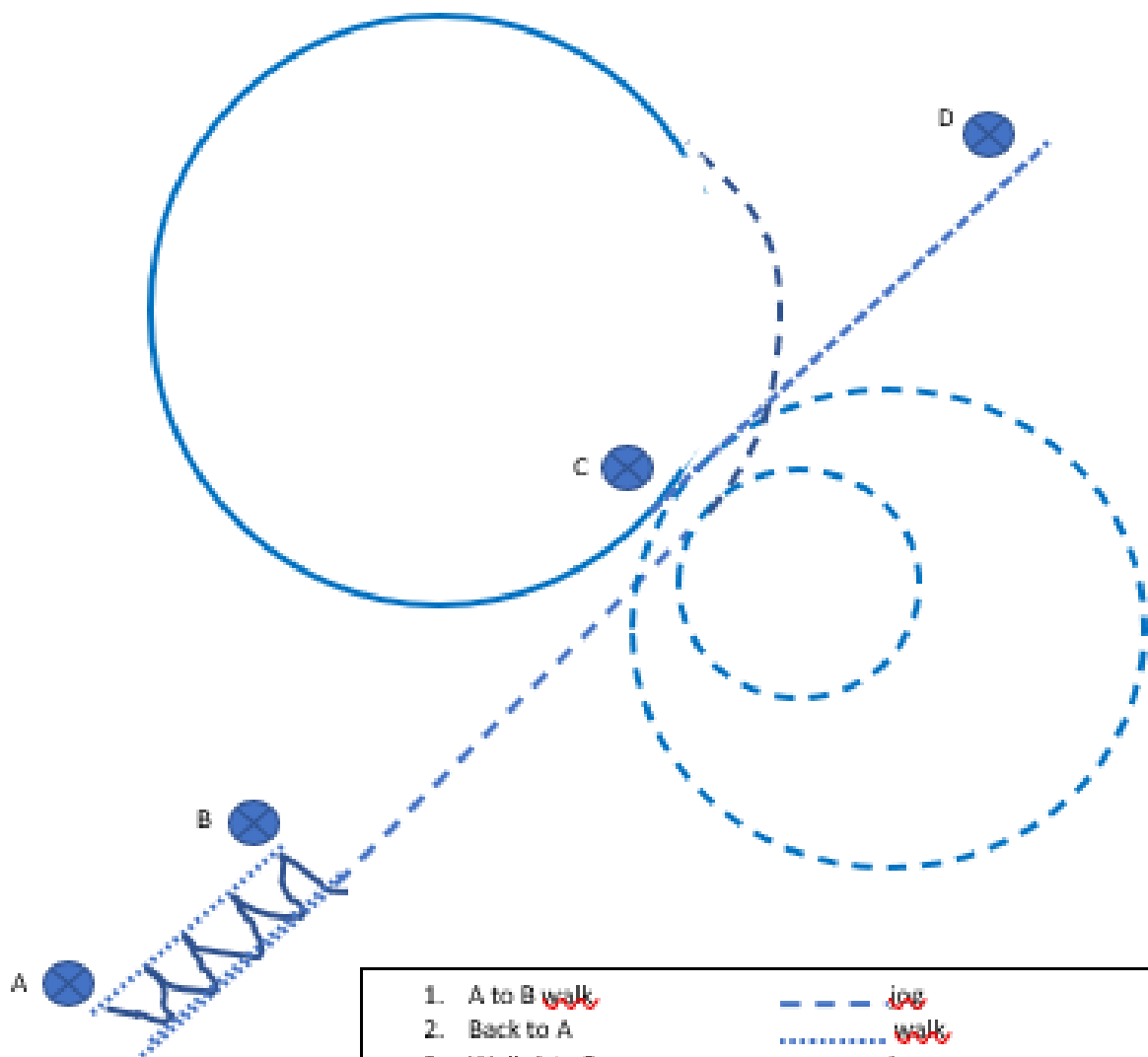

- |                           |         |          |
|---------------------------|---------|----------|
| 1. A to B walk            | ---     | jog      |
| 2. Back to A              | .....   | walk     |
| 3. Walk A to B            | ————    | jog      |
| 4. jog circle small right | — · — · | ext. jog |
| 5. jog big circle right   | — · — · | ext. jog |
| 6. Left jog big Circle    | — · — · | ext. jog |
| 7. jog C to D, Stop       | ---     | jog      |

# EWU C-TURNIER DIESTEDDE 21.-22.05.2022

LK 3 WHS / LK 2 WHS / LK 1 WHS

## WESTERN HORSEMANSHIP LK 3

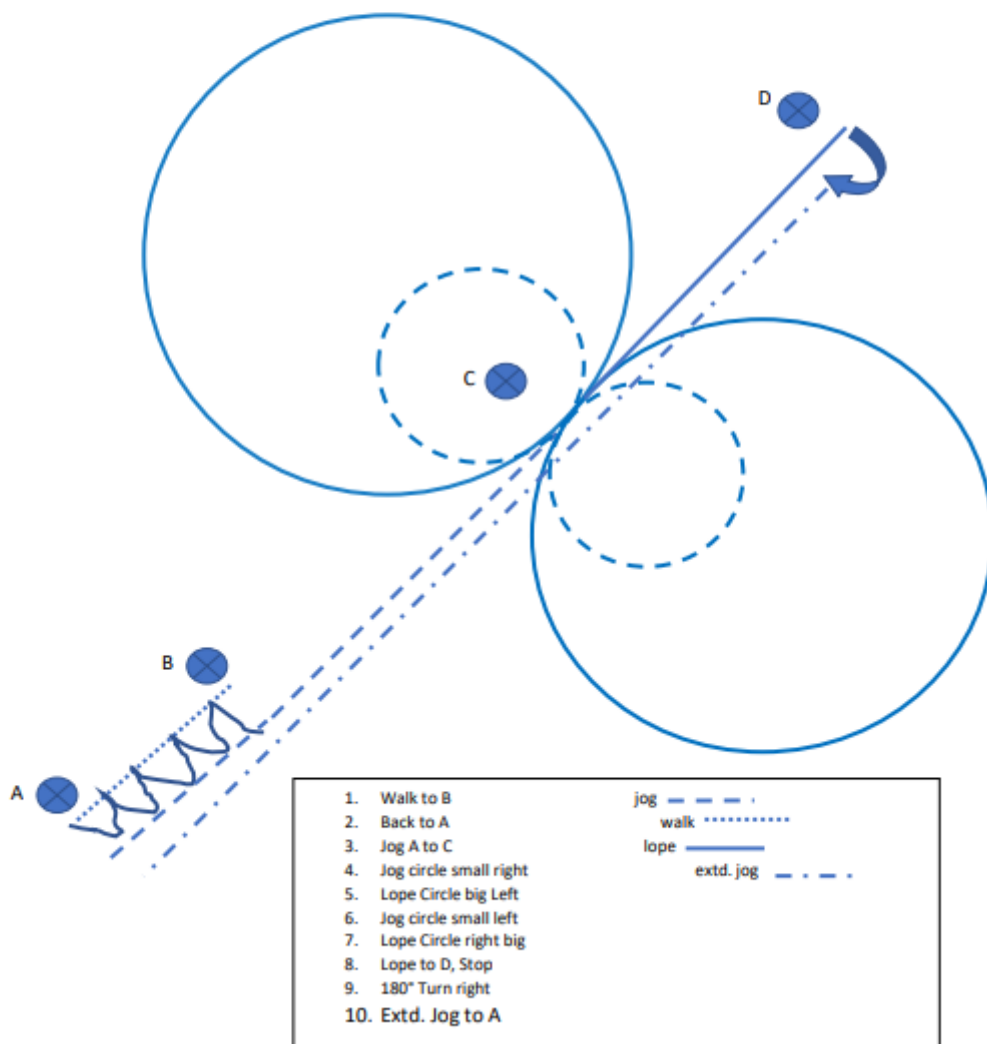

# EWU C-TURNIER DIESTEDDE 21.-22.05.2022

## ZIRKELFLITZER MEETS ZIRKELDIVA

Zirkelflitzer meets Zirkeldiva

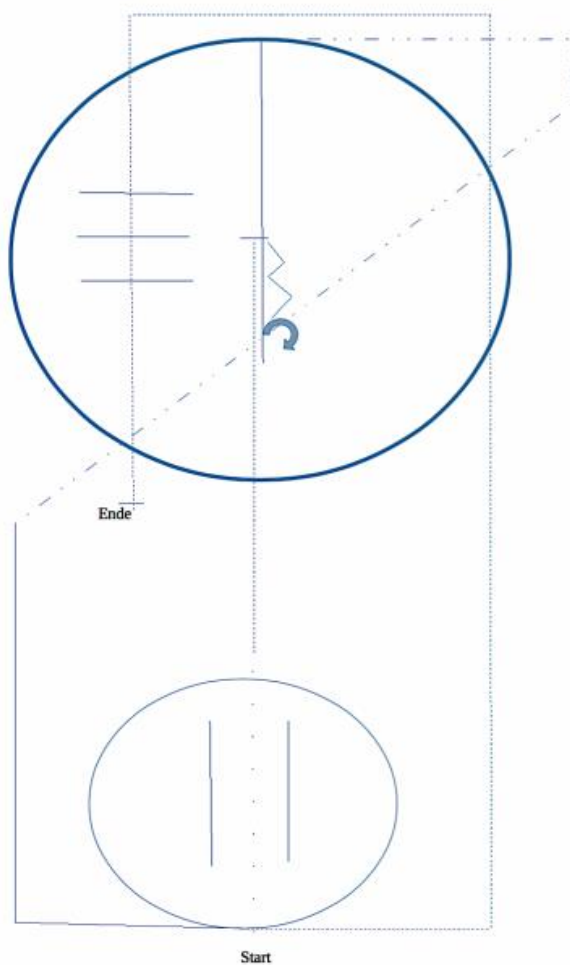

### Zirkelflitzer meets Zirkeldiva

1. Walk
2. Brücke
3. Jog
4. Stop, Back up, 360 Grad turn right
5. Lope right
6. Rechtszirkel und extended lope
7. Extended Trot
8. Lope, Volte
9. Jog ganze Bahn
10. Walk, Walk over, Stop



# EWU C-TURNIER DIESTEDDE 21.-22.05.2022

LK 4/5 RR

## LK 4/5 A/B Ranch Riding

Arenagröße:  
Mind. 20 x 40 m

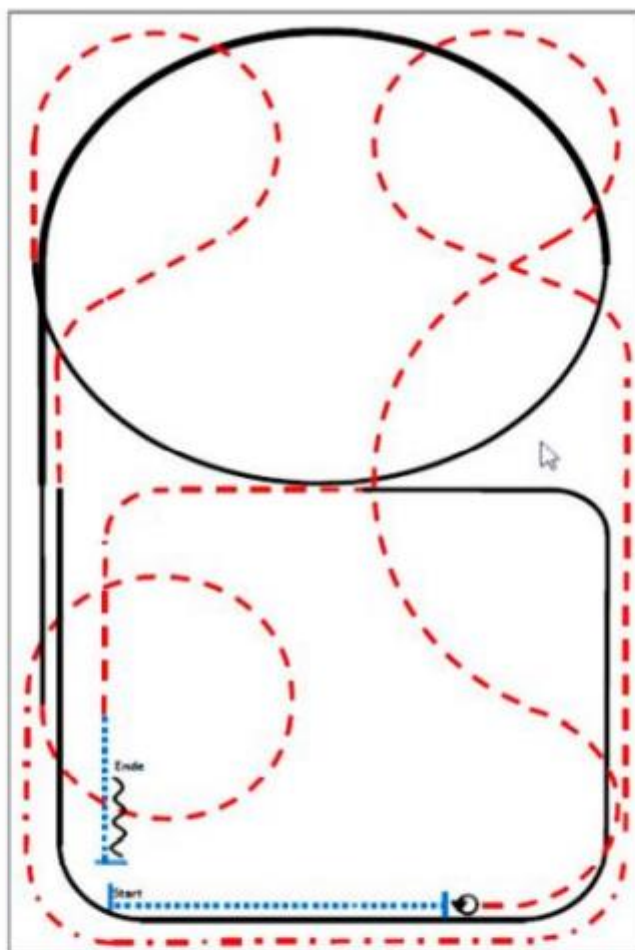

- (1) Walk
- (2) Stop, Turn 360° (beide Richtungen)
- (3) Trot
- (4) Extended Trot, Trot kleiner Zirkel
- (5) Rechtsgalopp, Extended Lope, Lope
- (6) Trot
- (7) Linksgalopp
- (8) Trot, Walk
- (9) Stop, Back up

ERSTE WESTERNREITER UNION  
PFERDESPORTVERBAND WESTERNREITER

# EWU C-TURNIER DIESTEDDE 21.-22.05.2022

LK 3 RR

## LK 3 A/B Ranch Riding

Arenagröße:  
Mind. 20 x 40 m

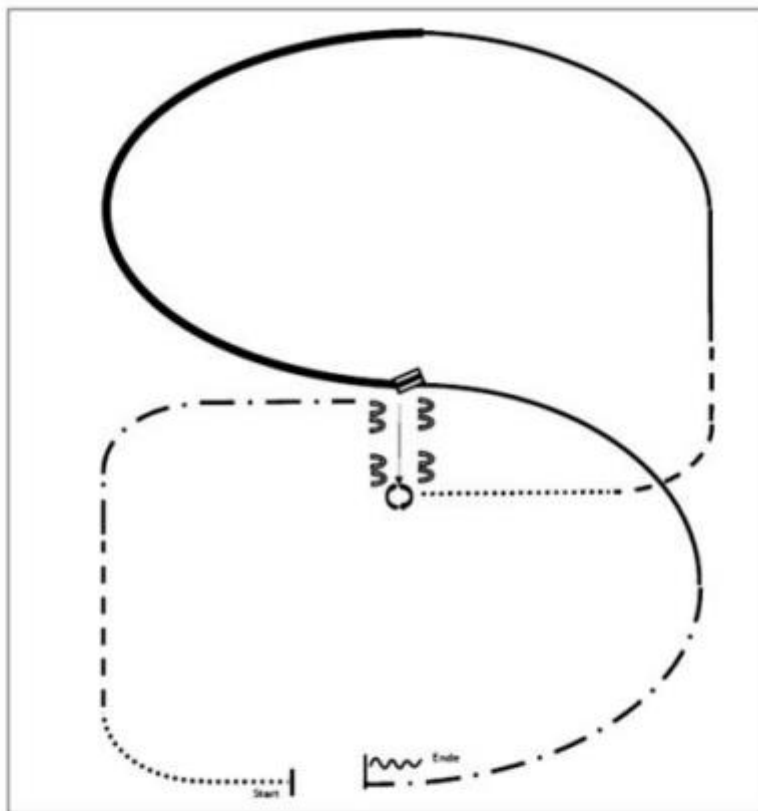

- (1) Walk
- (2) Trot
- (3) Extended Trot zur Mitte der Arena
- (4) Stop, Sidepass rechts
- (5) Turn 360° Turns (beide Richtungen)
- (6) Walk
- (7) Trot
- (8) Linksgalopp
- (9) Extended Lope links
- (10) Galoppwechsel (fliegend oder einfach)
- (11) Rechtsgalopp
- (12) Extended Trot
- (13) Stop, Back up

ERSTE WESTERNREITER UNION  
OVERLAPSPORTVERBAND WESTERNREITEN

# EWU C-TURNIER DIESTEDDE 21.-22.05.2022

LK 1-3 WR



## Western Riding Pattern 6 (für Junior-Pferde)

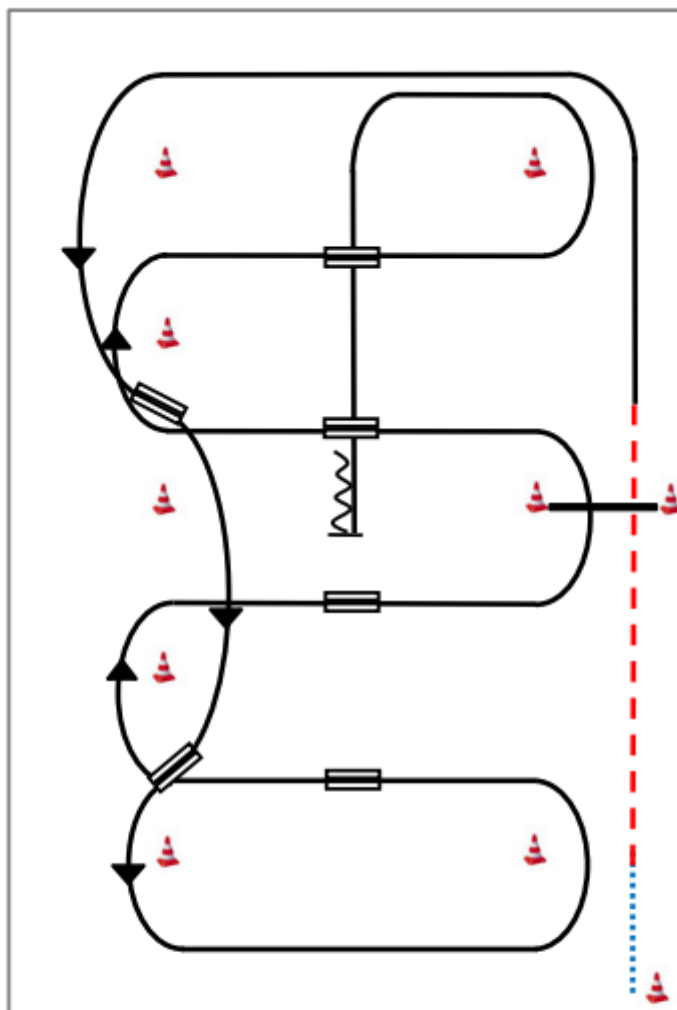

- 1) Schritt vom Start-Pylon zum ersten Marker, Übergang zum Trab, Trab über die Stange
- 2) Übergang zum Linksgalopp, Galopp an der kurzen Seite
- 3) 1. Galoppwechsel auf der Linie
- 4) 2. Galoppwechsel auf der Linie
- 5) 1. Galoppwechsel mit Seitenwechsel
- 6) 2. Galoppwechsel mit Seitenwechsel
- 7) Galopp über die Stange
- 8) 3. Galoppwechsel mit Seitenwechsel
- 9) 4. Galoppwechsel mit Seitenwechsel
- 10) Mitte der kurzen Seite abwenden, Stop auf Höhe des Mittelmarkers, Rückwärtsrichten

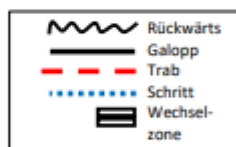

# EWU C-TURNIER DIESTEDDE 21.-22.05.2022

## LK 1 & 2 & 3 RN



### Reining Pattern 6

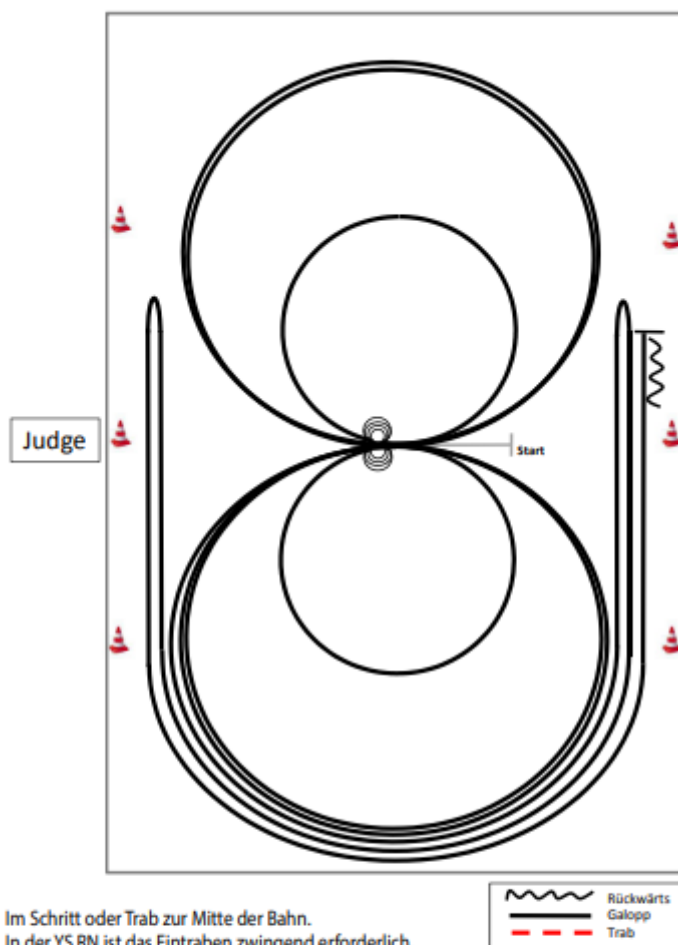

Im Schritt oder Trab zur Mitte der Bahn.  
In der YS RN ist das Eintraben zwingend erforderlich.  
Beginn der Aufgabe aus dem Schritt oder aus dem Stand.

- 1) 4 Spins **rechts**, Verharren
- 2) 4 Spins **links**, Verharren
- 3) 3 Zirkel Galopp (**links**), 1. + 2. groß und schnell, **3. klein** und langsam, Galoppwechsel bei X
- 4) 3 Zirkel Galopp (**rechts**), 1. + 2. groß und schnell, **3. klein** und langsam, Galoppwechsel bei X
- 5) Galopp (**links**) auf dem Zirkel, der nicht geschlossen wird, Run Down entlang der langen Seite, Sliding Stop mind. 6,00 m von der Bande entfernt hinter dem **Mittelmarker**, Rollback **rechts**, kein Verharren
- 6) Galopp (**rechts**) auf dem Zirkel, der nicht geschlossen wird, Run Down entlang der langen Seite, Sliding Stop mind. 6,00 m von der Bande entfernt hinter dem **Mittelmarker**, Rollback **links**, kein Verharren
- 7) Galopp (**links**) auf dem Zirkel, der nicht geschlossen wird, Run Down entlang der langen Seite, Sliding Stop mind. 6,00 m von der Bande entfernt hinter dem **Mittelmarker**, Rückwärtsrichten mind. 3,00 m, Verharren

Der Reiter muss das Kopfstück zur Gebisskontrolle vor dem Richter abnehmen.

# EWU C-TURNIER DIESTEDDE 21.-22.05.2022

LK 1-3 SSH

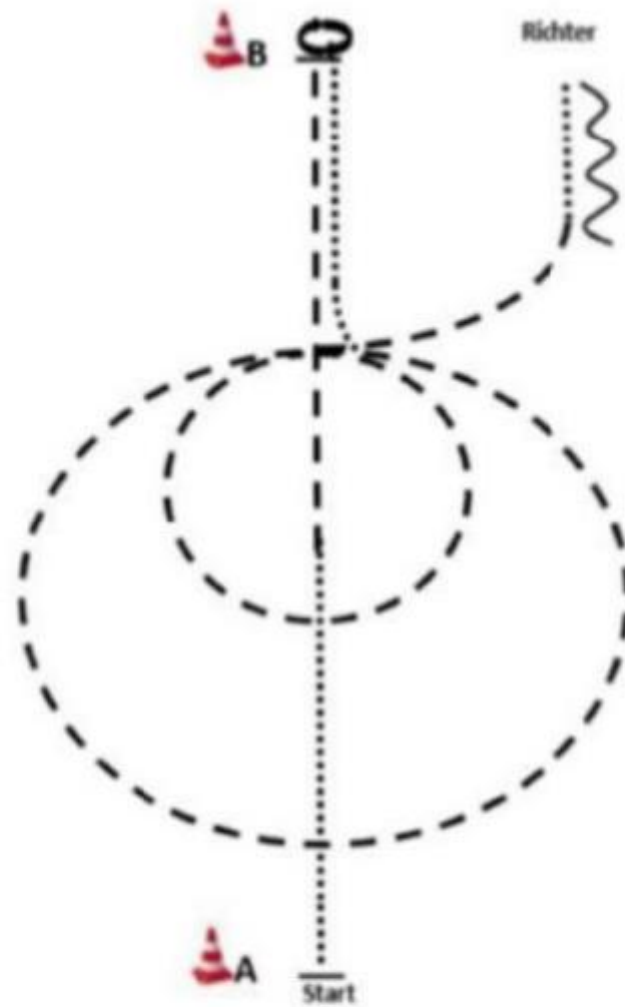

## WARM UP AREA

1. Aufstellung bei A, Walk, Jog bis B, Stop.
  2. H9W 180 re., Walk
  3. Jog small circle (re.), Jog big circle (re.), weiter Jog, Walk zum Richter
  4. Set up.
  5. Back.
- [beliebig abwenden] Im Jog oder Walk zur warm up area durchlaufen

	Back
	Jog
	Ext. Jog
	Walk

# EWU C-TURNIER DIESTEDDE 21.-22.05.2022

LK 1/2 TH

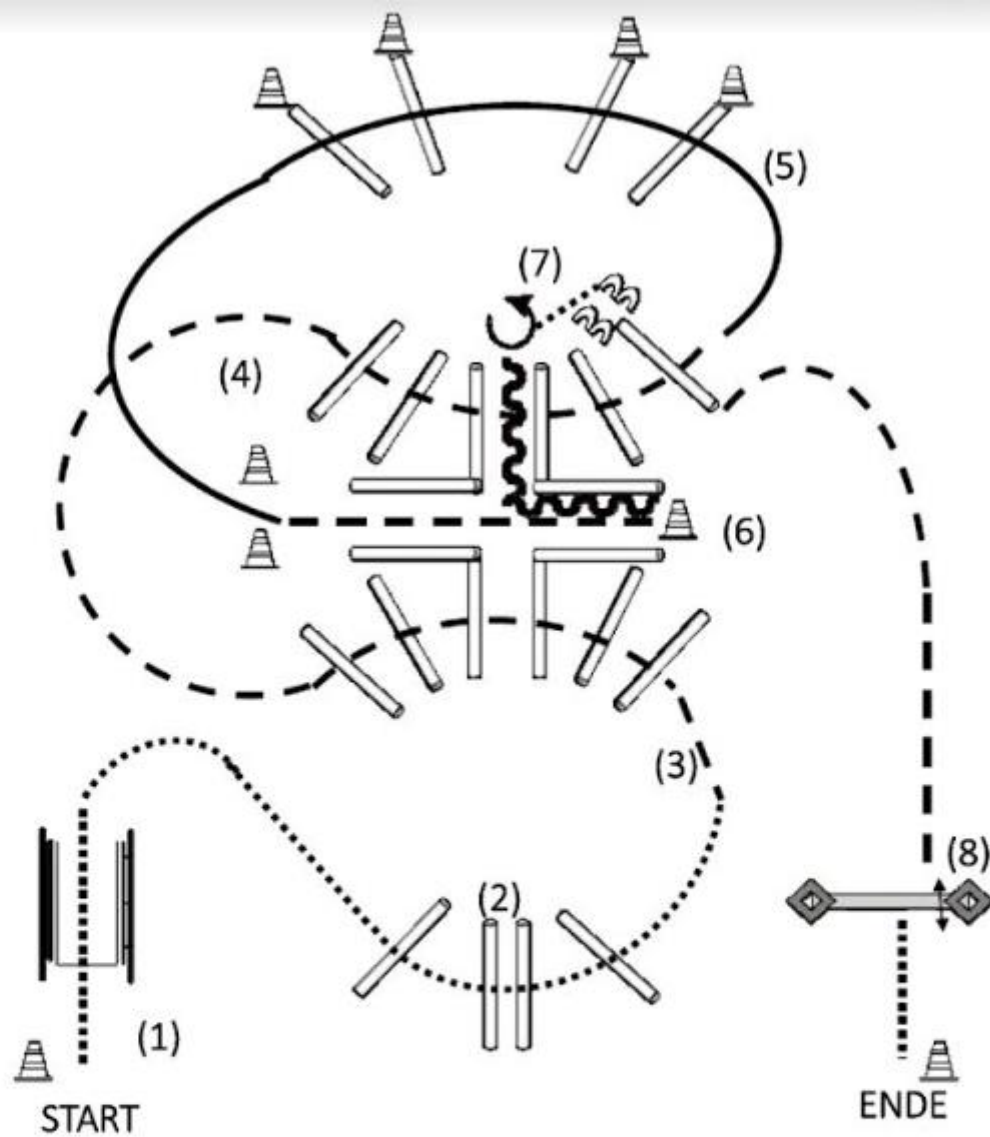

- (1) Brücke
- (2) Walk over
- (3) Jog over
- (4) Jog over
- (5) Lope over
- (6) Jog in, Back up, 90° Turn links
- (7) Sidepass rechts
- (8) Tor

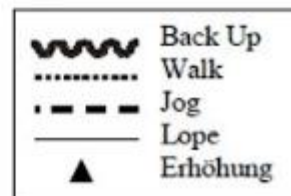

# EWU C-TURNIER DIESTEDDE 21.-22.05.2022

Z LK 3 TH

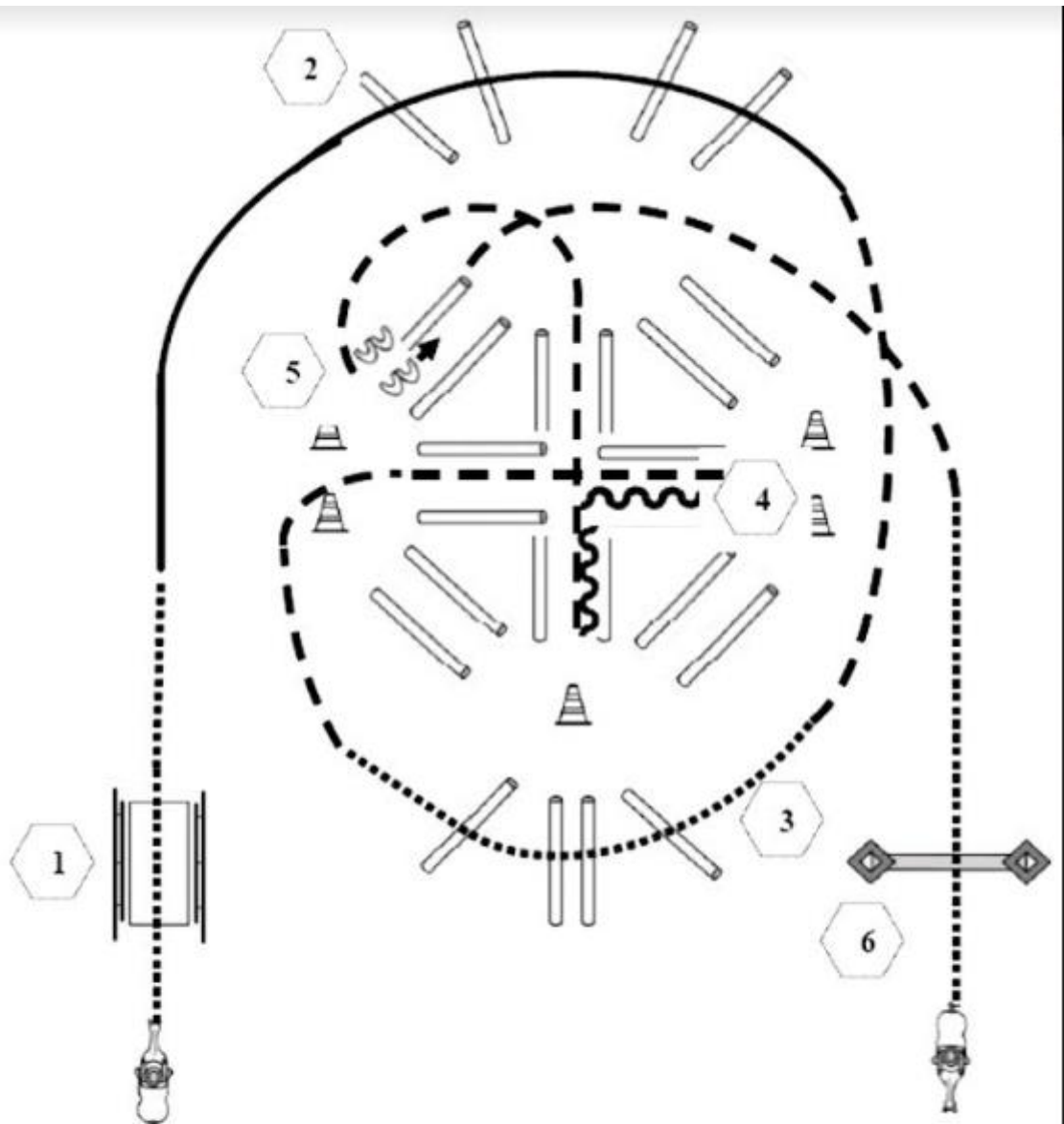

- (1) Brücke
- (2) Lope over
- (3) Walk over
- (4) Jog in, Back up, Jog out
- (5) Sidepass links
- (6) Tor

1

# EWU C-TURNIER DIESTEDDE 21.-22.05.2022

Z LK 3 WHS

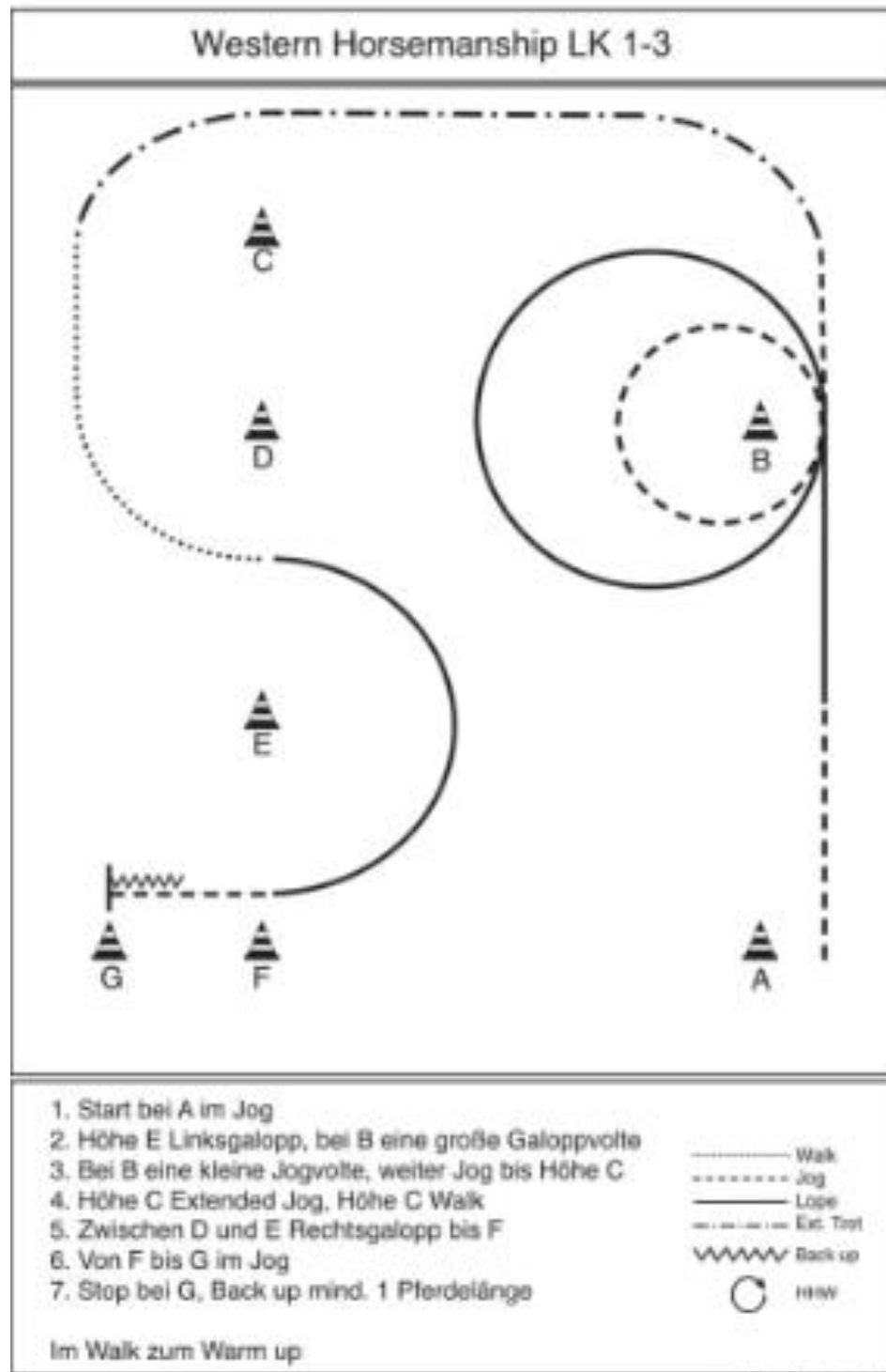



# EWU C-TURNIER DIESTEDDE 21.-22.05.2022

## LK 2 RR / LK 1 RR

Arenagröße:  
Mind. 20 x 40 m

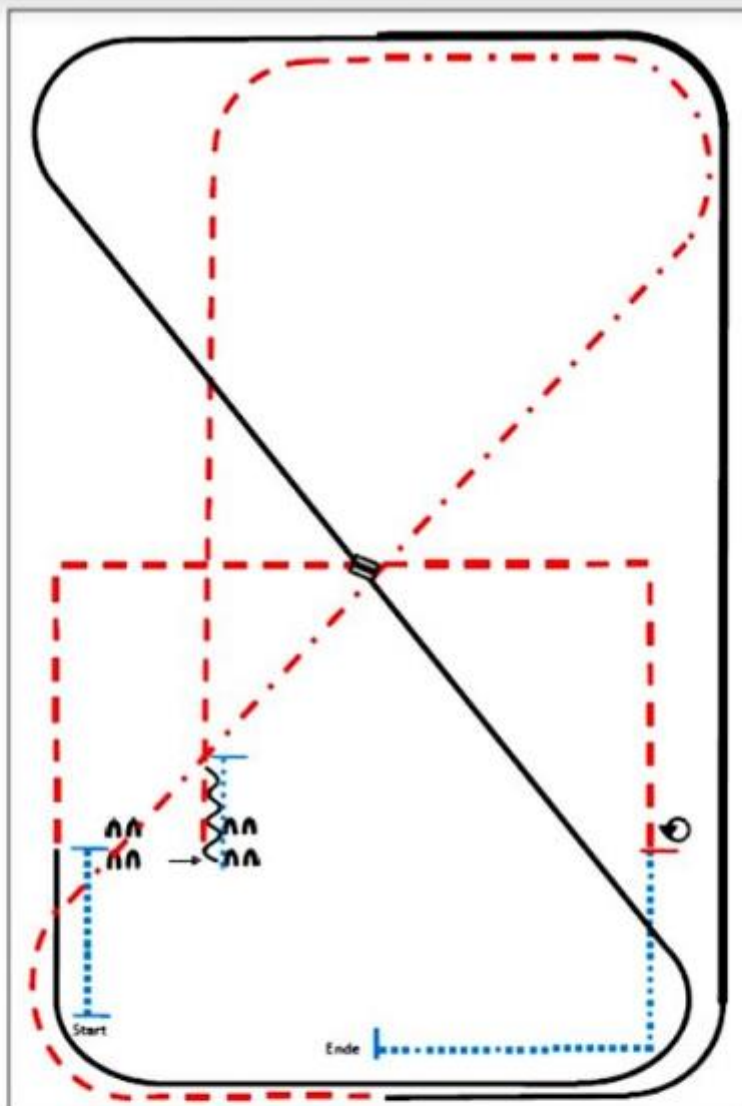

- (1) Walk, Stop
- (2) Sidepass rechts
- (3) Walk, Stop, Back up
- (4) Trot
- (5) Extended Trot, Trot
- (6) Linksgalopp
- (7) Extended Lope, Lope
- (8) Galoppwechsel (fliegend oder einfach)
- (9) Rechtsgalopp
- (10) Trot corners
- (11) Stop, 360° Turn (rechts oder links)
- (12) Walk, Stop

ERSTE WESTERNREITER UNION  
PERDESORTVERBAND WESTERNREITEN

# EWU C-TURNIER DIESTEDDE 21.-22.05.2022

Z LK 3 RR

## Pattern Ranch Riding #15 – Q Jun. LK 1/2 LK 3



Arenagröße:  
Mind. 20 x 40 m

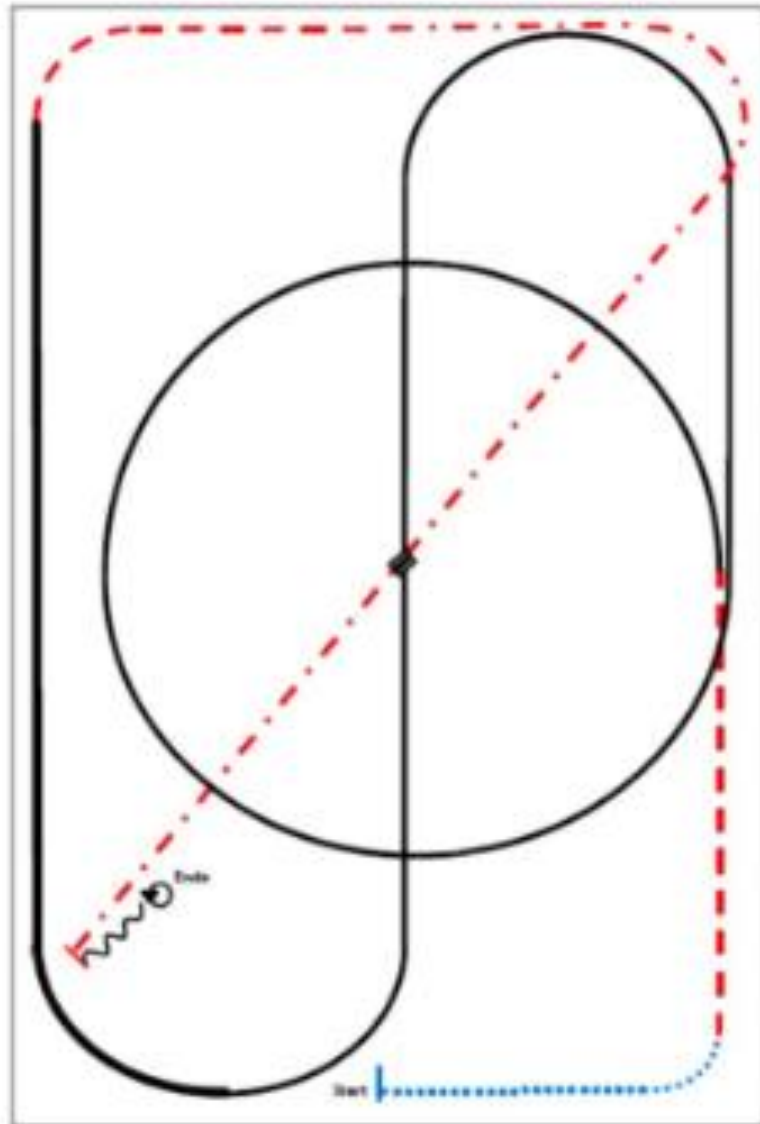

- (1) Walk
- (2) Trot
- (3) Zirkel Linksgalopp, Lope
- (4) Galoppwechsel in der Mitte der Arena  
(fliegend oder einfach)
- (5) Rechtsgalopp
- (6) Extended Lope
- (7) Trot
- (8) Extended Trot
- (9) Stop, Back up
- (10) 360° Turns (beide Richtungen)

ERSTE ■  
WESTERN  
UNION ■  
HALLSPORTH

LK 2/1 RN

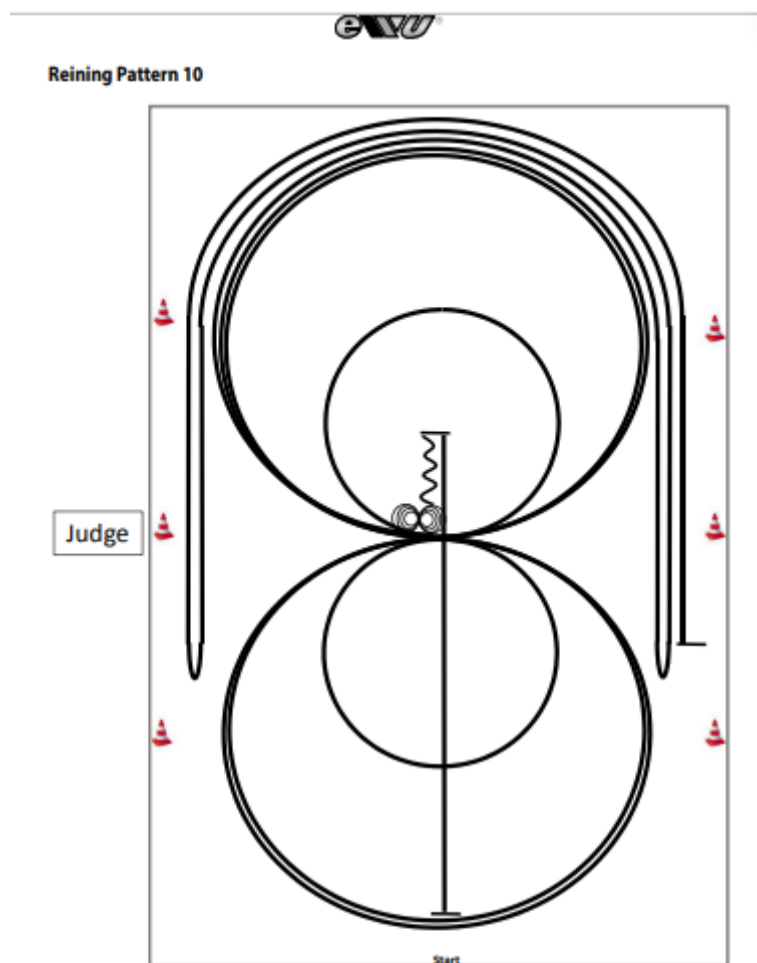

- 1) Run Down auf der Mittellinie, Sliding Stop hinter dem **Mittelmarker**, Rückwärtsrichten bis zur Mitte der Bahn oder mind. 3,00 m, Verharren
- 2) 4 Spins **rechts**, Verharren
- 3) 4¼ Spins **links**, Verharren
- 4) 3 Zirkel Galopp (**rechts**), 1. + 2. groß und schnell, **3. klein** und langsam, Galoppwechsel bei X
- 5) 3 Zirkel Galopp (**links**), **1. klein** und langsam, 2. + 3. groß und schnell, Galoppwechsel bei X
- 6) Galopp (**rechts**) auf dem Zirkel, der nicht geschlossen wird, Run Down entlang der langen Seite, Sliding Stop mind. 6,00 m von der Bande entfernt hinter dem **Mittelmarker**, Rollback **links**, kein Verharren
- 7) Galopp (**links**) auf dem Zirkel, der nicht geschlossen wird, Run Down entlang der langen Seite, Sliding Stop mind. 6,00 m von der Bande entfernt hinter dem **Mittelmarker**, Rollback **rechts**, kein Verharren
- 8) Galopp (**rechts**) auf dem Zirkel, der nicht geschlossen wird, Run Down entlang der langen Seite, Sliding Stop mind. 6,00 m von der Bande entfernt hinter dem **Mittelmarker**, Verharren

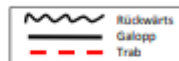

Der Reiter muss das Kopfstück zur Gebisskontrolle vor dem Richter abnehmen.

# EWU C-TURNIER DIESTEDDE 21.-22.05.2022

LK 2/1 SUHO



## Superhorse Pattern 1 (Empfohlen für Hallen oder Plätze ab 20x40m)

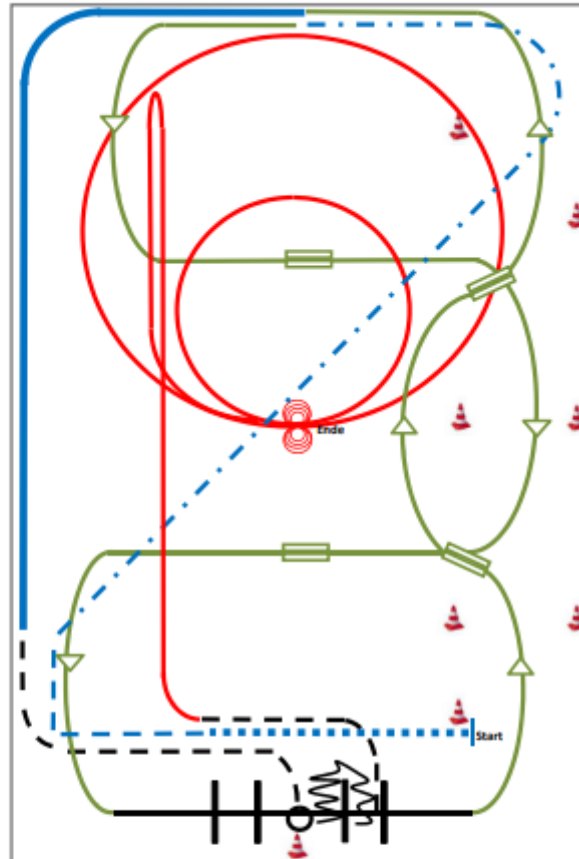

- 1) Extended Walk (RR)
- 2) Trot, Extended Trot (RR)
- 3) Galoppwechsel mit Seitenwechsel (WR)
- 4) Galoppwechsel mit Seitenwechsel (WR)
- 5) Lope over Linksgalopp (TH)
- 6) 2 Galoppwechsel auf der Linie (WR)
- 7) Extended Lope (RR)
- 8) Jog, Jog in, 360° Turn either way (TH)
- 9) Back up, Jog out (TH)
- 10) Rechtsgalopp, Run Down entlang der langen Seite, Sliding Stop mind. 6,00 m von der Bande entfernt hinter dem Mittelmarker, Rollback **links**, kein Verharren (RN)
- 11) 2 Zirkel Galopp (**links**), 1. groß und schnell, 2. **klein** und langsam, Stop bei X (RN)
- 12) 4 Spins **links**, 4 Spins **rechts** (RN)