

Jungpferde Basis Pattern 2

4 + 5 jährig

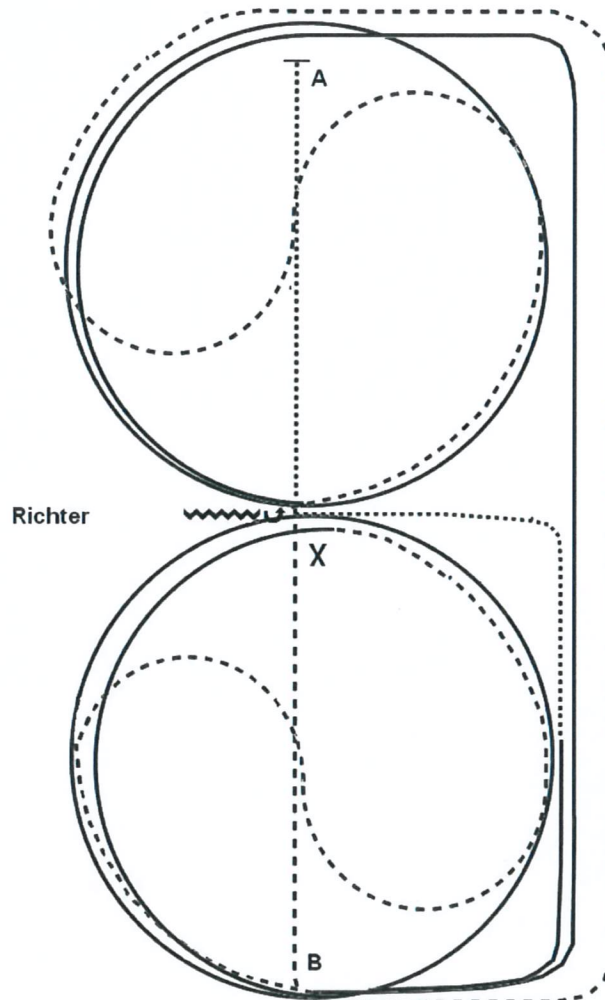

- 1) Bei A im Schritt anreiten, bei X antraben, linke Hand, an der langen Seite Tritte verlängern (leichttraben erlaubt). Bei A auf dem Zirkel geritten, durch den Zirkel wechseln
- 2) Bei X im Rechtsgalopp 1 1/2 Zirkel, bei A ganze Bahn
- 3) Mitte der kurzen Seite Trab, auf dem Zirkel geritten, durch den Zirkel wechseln
- 4) Bei X im Linksgalopp 1 1/2 Zirkel, bei B ganze Bahn
- 5) Nach der Ecke Schritt, Mitte der langen Seite abwenden, hinter X anhalten, Rückwärtsrichten bis X., 360°- Hinterhandwendung links.
Verharren um das Ende der Prüfung anzuzeigen.

Jungpferde Reining 4 + 5 jährig

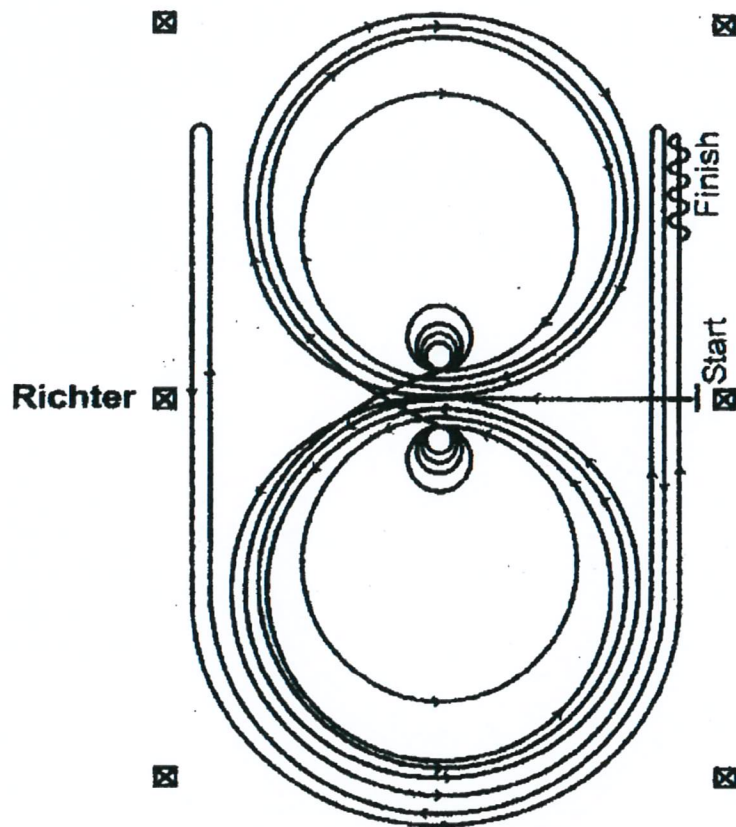

Im Schritt oder Trab zur Mitte der Bahn. Beginn der Aufgabe aus dem Schritt oder aus dem Halten.

Beginnend in der Mitte der Bahn mit Blickrichtung auf die linke Bande.

1. Beginnend im Linksgalopp, 3 vollständige Zirkel nach links, die beiden ersten Zirkel groß und schnell, der 3. Zirkel klein und langsam. Stop im Mittelpunkt der Bahn.
2. Volle 4 Spins nach links – verharren.
3. Beginnend im Rechtsgalopp, 3 vollständige Zirkel nach rechts, die beiden ersten Zirkel groß und schnell, der 3. Zirkel klein und langsam. Stop im Mittelpunkt der Bahn.
4. Volle 4 Spins nach rechts – verharren.
5. Beginnend im Linksgalopp mit einem großen, schnellen Zirkel nach links, einfacher oder fliegender Galoppwechsel im Mittelpunkt der Bahn – weiter mit einem großen, schnellen Zirkel nach rechts, einfacher oder fliegender Galoppwechsel im Mittelpunkt der Bahn.
6. Weiter mit einem großen, schnellen Zirkel auf der linken Hand, der nicht geschlossen wird – Galopp entlang der rechten Seite bis hinter den Mittelmarker – Rollback nach rechts – mind. 6 m von der Bande entfernt – kein Verharren.
7. Weiter auf dem vorherigen Zirkel – nun auf der rechten Hand, der Zirkel wird nicht geschlossen. Galopp entlang der linken Seite bis hinter den Mittelmarker – Rollback nach links – mind. 6 m von der Bande entfernt – kein Verharren.
8. Zurück auf den vorherigen Zirkel – nun wieder auf der linken Hand, der Zirkel wird nicht geschlossen. Galopp entlang der rechten Seite bis hinter den Mittelmarker – Sliding stop – mind. 6 m von der Bande entfernt. Rückwärts richten von mind. 3 m. Verharren, um das Ende der Prüfung anzuzeigen.

Jungpferde Trail 4 jährig Pattern 2

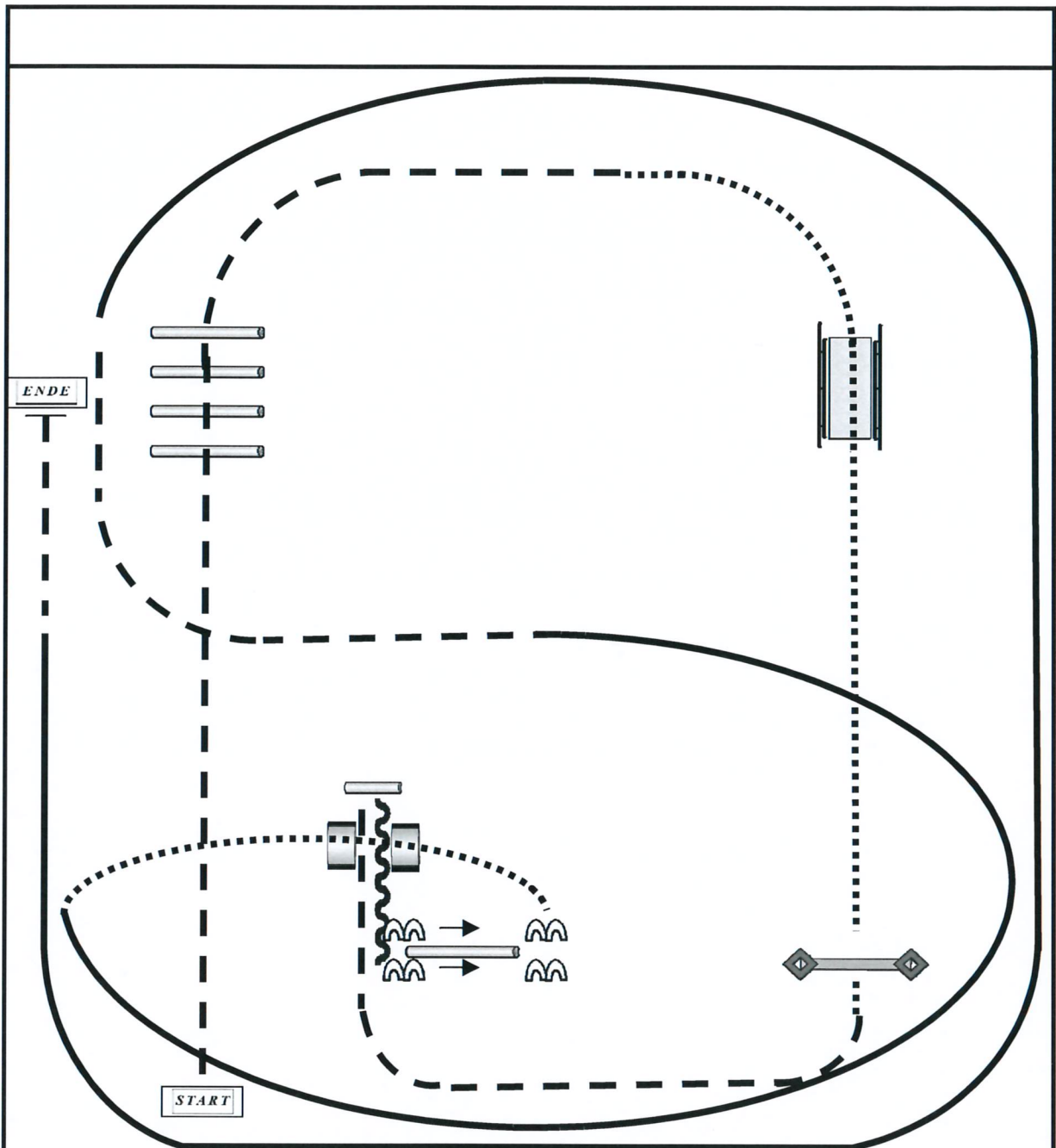

1. Trab über die Stangen
2. bei A Übergang zum Schritt und über die Brücke
3. weiter im Schritt zum Tor
4. Antraben, Trab in die Sackgasse, rückwärts raus
5. Seitwärts rechts über die Stange, im Schritt über die Sackgasse
6. auf dem Hufschlag zum Zirkelpunkt, dann Linksgalopp und bei C auf den Zirkel geritten bei X Übergang in den Trab und aus dem Zirkel wechseln, beim Zirkelpunkt Rechtsgalopp und ganze Bahn, auf Höhe des Richters in den Trab, am Zirkelpunkt anhalten und abnicken.

Jungpferde – Trail 5 jährig Pattern 3

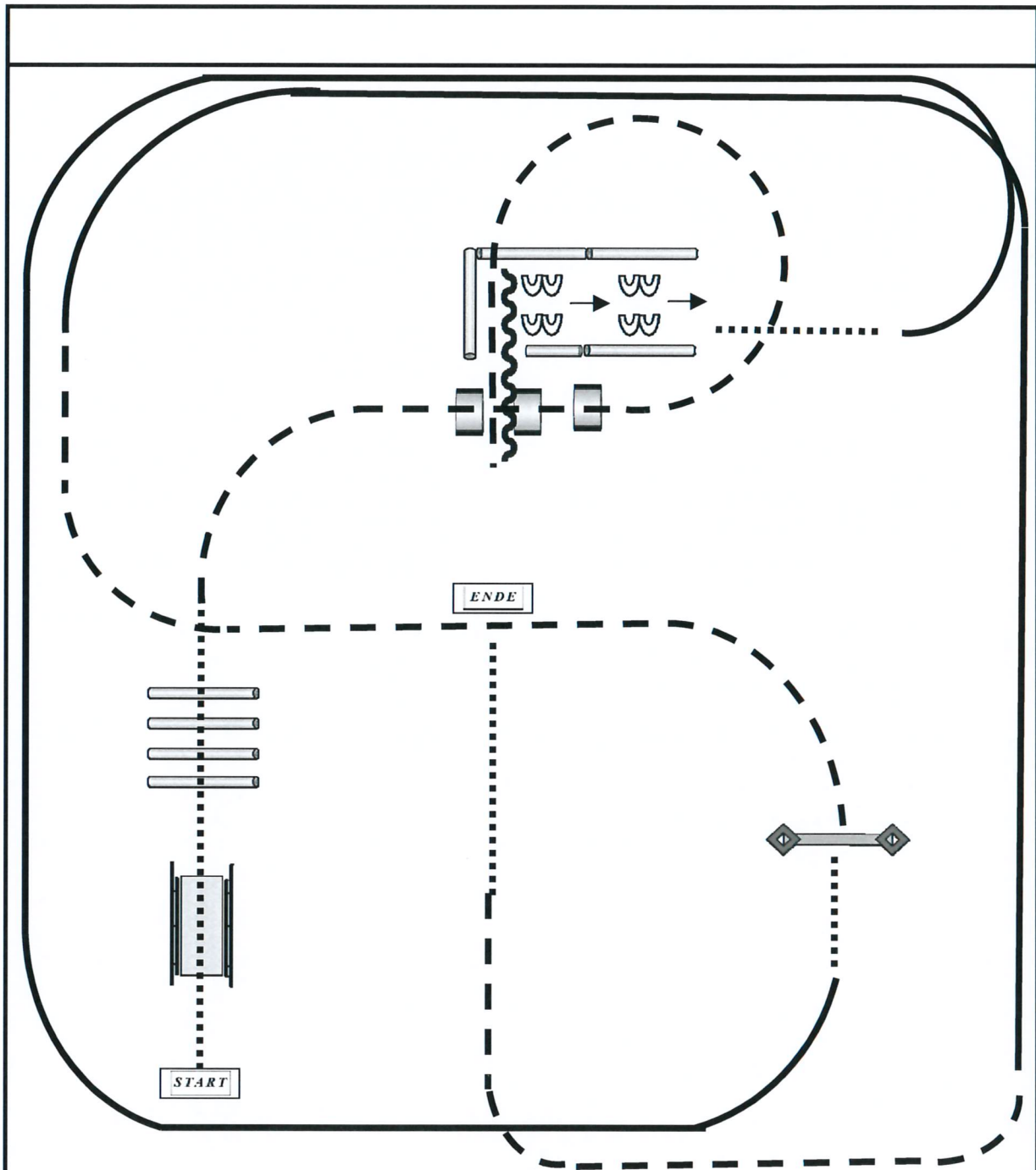

1. Schritt über die Brücke und über die 4 Stangen
2. Antraben und über die 3 Stangen, Volte links und ins Stangen L traben, Anhalten
3. Rückwärts dann Sidepass links
4. Schritt zum Hufschlag und dann links angaloppieren, ganze Bahn bis vor das Tor Schritt zum Tor
5. Tor (Seiltor mit Stange auf dem Boden)
6. Trab über X nach rechts zum Zirkelpunkt, dann rechts angaloppieren, ganze Bahn, vor der Ecke Übergang Trab, auf die Mittellinie abwenden, auf Höhe der Brücke Übergang Schritt, Schritt bis X, anhalten und abnicken.

Pattern 1

Horse & Dog Trail Championat LK 1 / 2

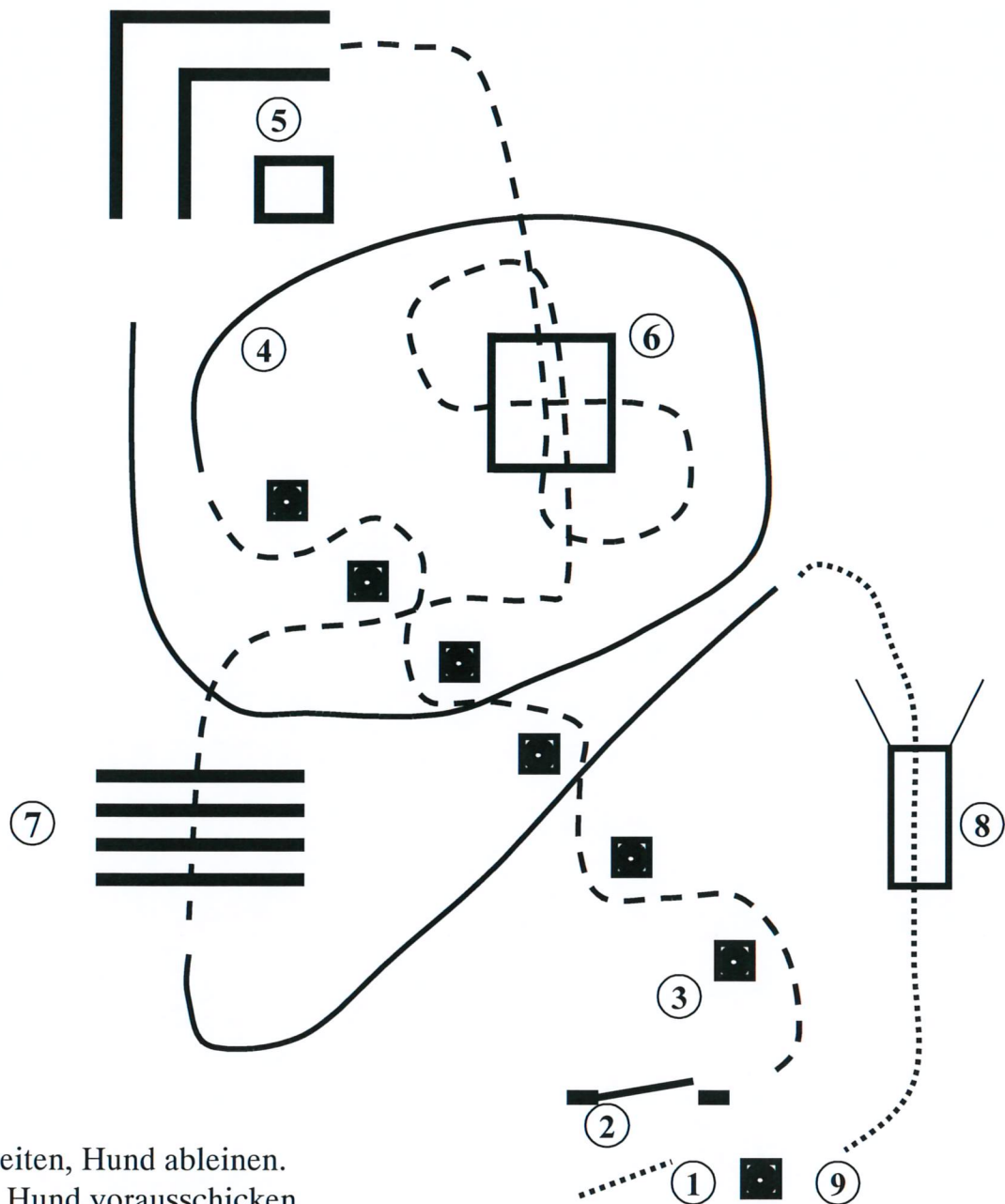

- 1) Einreiten, Hund ableinen.
- 2) Tor, Hund vorausschicken.
- 3) Jog Slalom, Hund bei Fuß
- 4) Rechtsgalopp, Hund bei Fuß
- 5) Back, Hund vorher im Quadrat ablegen.
- 6) Jog over, Hund bei Fuß (Hund mit durch das Quadrat).
- 7) Jog over, Hund bei Fuß
- 8) Linksgalopp, Walk, Brücke Hund vorausschicken.
- 9) Absteigen und Hund anleinen.

Horse & Dog Trail Championat LK 3 - 5

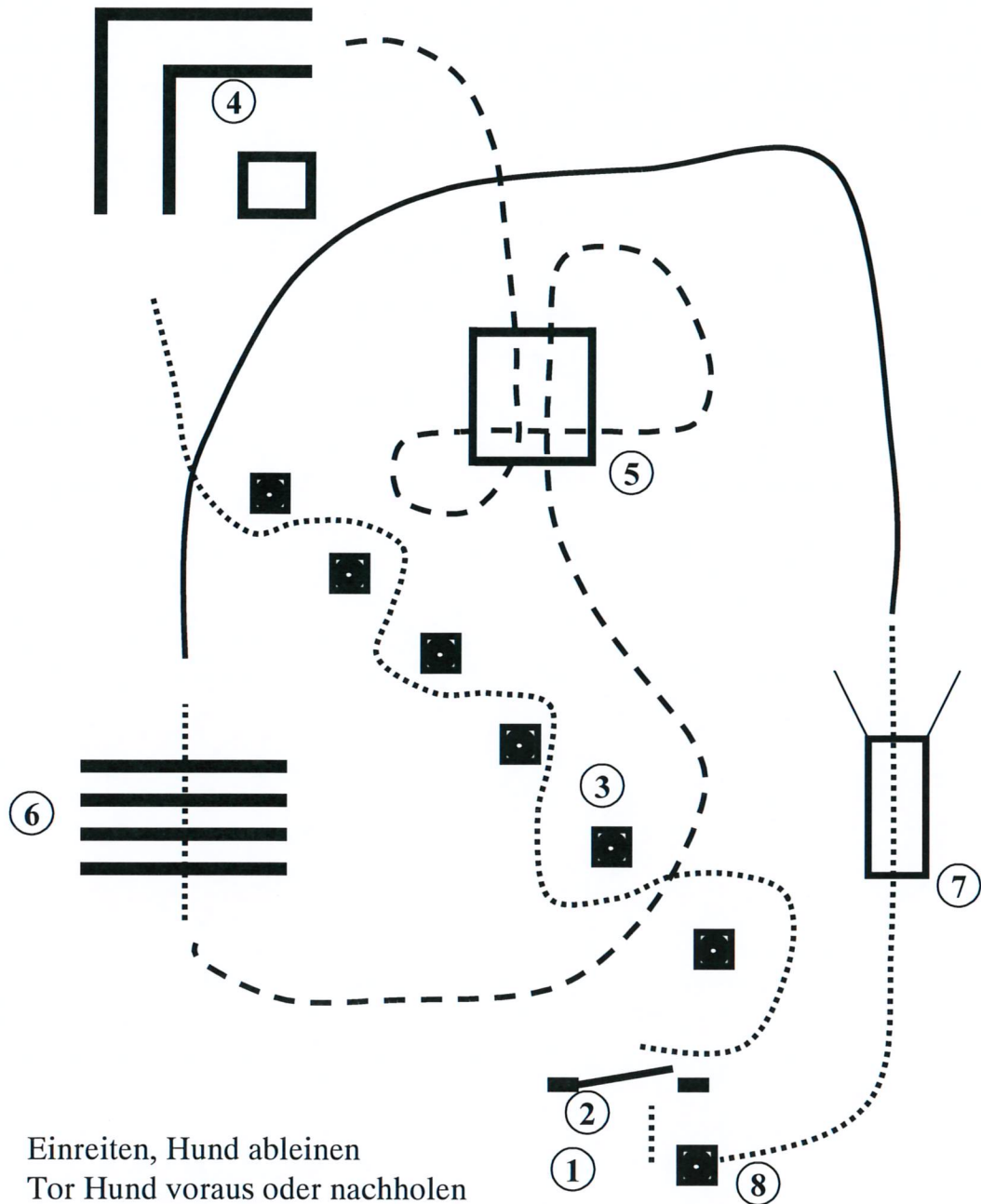

- 1) Einreiten, Hund ableinen
- 2) Tor Hund voraus oder nachholen
- 3) Slalom Hund bei Fuß
- 4) Back Up Hund vorher im Quadrat ablegen danach Hund abrufen
- 5) Jog over, Hund bei Fuß (Hund mit durch das Quadrat)
- 6) Walk over, Hund bei Fuß
- 7) Rechtsgalopp zur Brücke Hund bei Fuß, Brücke Hund vorausschicken oder Nachkommen lassen.
- 8) Absteigen und Hund anleinen.

Reining Pattern 5

LK 3A --- LK 1/2 jun --- M-LK 2/1 jun

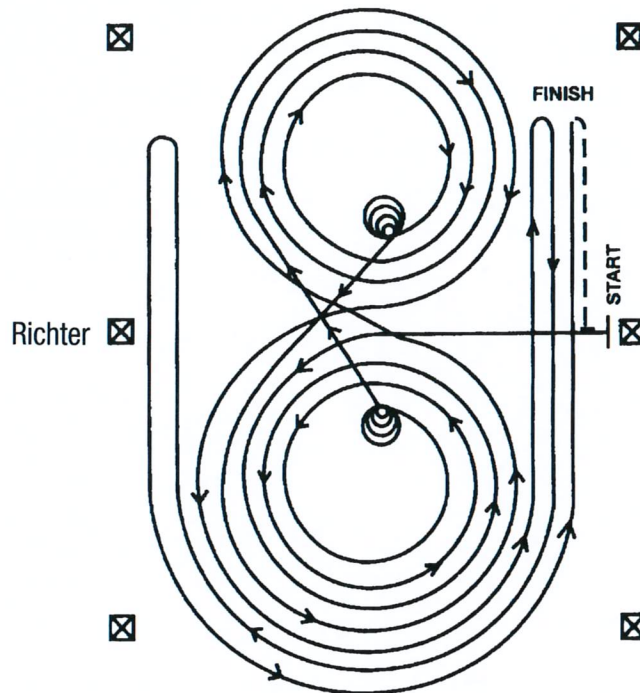

Im Schritt oder Trab zur Mitte der Bahn. Beginn der Aufgabe aus dem Schritt oder aus dem Halten.

Beginnend in der Mitte der Bahn mit Blickrichtung auf die linke Bande.

1. Beginnend im Linksgalopp, 3 vollständige Zirkel nach links, die beiden ersten Zirkel groß und schnell, den 3. Zirkel klein und langsam. Stopp im Mittelpunkt der Bahn.
2. Volle 4 Spins nach links – verharren.
3. Beginnend im Rechtsgalopp, 3 vollständige Zirkel nach rechts, die ersten beiden Zirkel groß und schnell, den 3. Zirkel klein und langsam. Stopp im Mittelpunkt der Bahn.
4. Volle 4 Spins nach rechts – verharren.
5. Beginnend im Linksgalopp mit einem großen, schnellen Zirkel nach links, Galoppwechsel im Mittelpunkt der Bahn – weiter mit einem großen, schnellen Zirkel nach rechts, Galoppwechsel in der Mitte der Bahn.
6. Weiter mit einem großen, schnellen Zirkel auf der linken Hand, der nicht geschlossen wird – Galopp entlang der rechten Seite bis hinter den Mittelmarker – Rollback nach rechts – mind. 6 m von der Bande entfernt – kein Verharren.
7. Weiter auf dem vorherigen Zirkel – nun auf der rechten Hand, der Zirkel wird nicht geschlossen. Galopp entlang der linken Seite bis hinter den Mittelmarker – Rollback nach links – mind. 6 m von der Bande entfernt – kein Verharren.
8. Zurück auf den vorherigen Zirkel – nun wieder auf der linken Hand, der Zirkel wird nicht geschlossen. Galopp entlang der rechten Seite bis hinter den Mittelmarker – Sliding stop – mind. 6 m von der Bande entfernt. Rückwärtsrichten von mind. 3 m. Verharren, um das Ende der Prüfung anzuzeigen.

Der Reiter muss Zaumzeug und Gebiss (Bridle) vor dem Richter abnehmen.

Reining Pattern 6a

LK 3 B --- LK 4 A+B

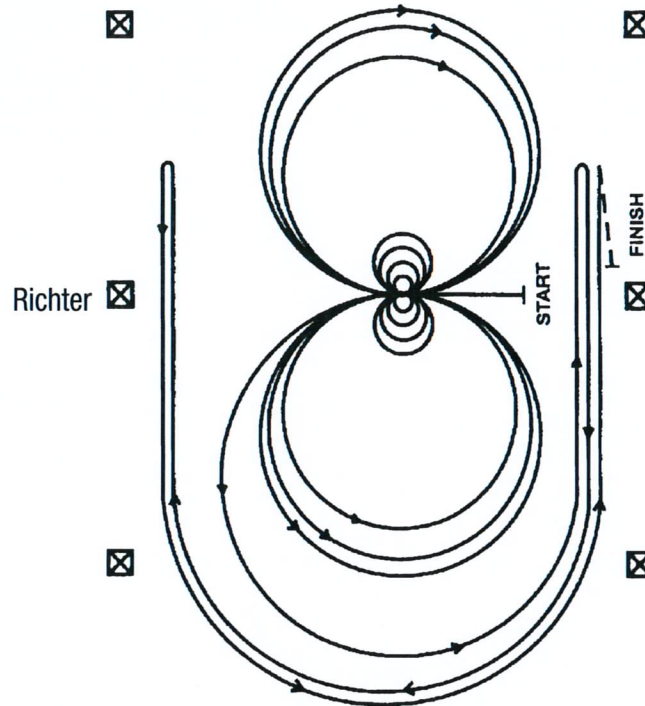

Im Schritt oder Trab zur Mitte der Bahn. Beginn der Aufgabe aus dem Schritt oder aus dem Halten.

Beginnend in der Mitte der Bahn mit Blickrichtung auf die linke Bande.

1. 4 volle Spins nach rechts.
2. 4 volle Spins nach links – verharren.
3. Beginnend im Linksgalopp, 3 vollständige Zirkel nach links, die ersten beiden Zirkel groß und schnell, den 3. Zirkel klein und langsam. Galoppwechsel im Mittelpunkt der Bahn.
4. 3 vollständige Zirkel nach rechts (im Rechtsgalopp), die ersten beiden Zirkel groß und schnell, den 3. Zirkel klein und langsam. Galoppwechsel im Mittelpunkt der Bahn.
5. Weiter mit einem großen, schnellen Zirkel nach links, der nicht geschlossen wird. Galopp entlang der rechten Seite der Bahn bis hinter den Mittelmarker – Rollback nach rechts – mind. 6 m von der Bande entfernt – kein Verharren.
6. Zurück auf den vorherigen Zirkel – nun auf der rechten Hand, der Zirkel wird nicht geschlossen. Galopp entlang der linken Seite der Bahn bis hinter den Mittelmarker – Rollback nach links – mind. 6 m von der Bande entfernt – kein Verharren.
7. Zurück auf den vorherigen Zirkel – nun wieder auf der linken Hand, der Zirkel wird nicht geschlossen. Galopp entlang der rechten Seite der Bahn bis hinter den Mittelmarker – Sliding stop – mind. 6 m von der Bande entfernt. Rückwärtsrichten von mind. 3 m. Verharren, um das Ende der Prüfung anzuzeigen.

Der Reiter muss Zaumzeug und Gebiss (Bridle) vor dem Richter abnehmen.

Reining Pattern 8 LK 1/2 B --- Jackpot

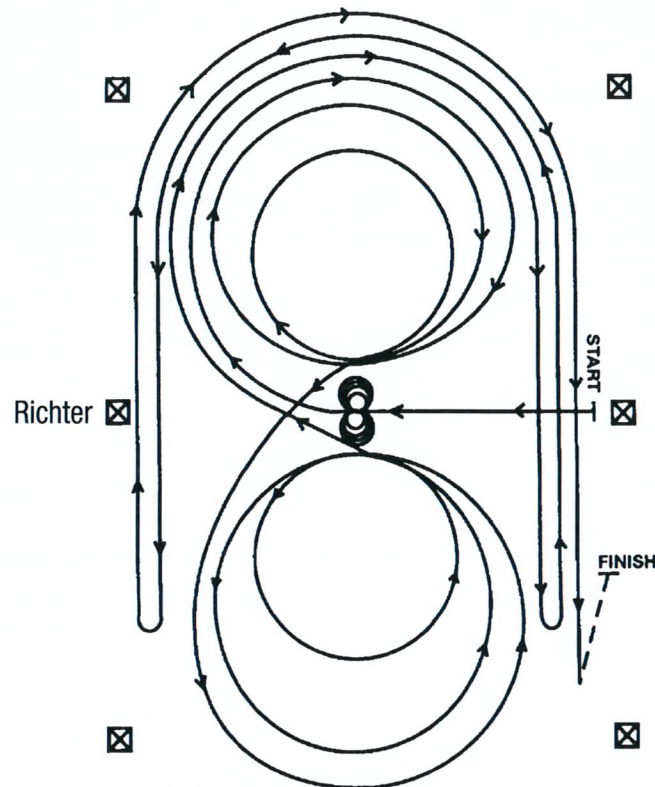

Im Schritt oder Trab zur Mitte der Bahn. Beginn der Aufgabe aus dem Schritt oder aus dem Halten.

Beginnend in der Mitte der Bahn mit Blickrichtung auf die linke Bande.

1. Volle 4 Spins nach links – verharren.
2. Volle 4 Spins nach rechts – verharren.
3. Beginnend im Rechtsgalopp, 3 vollständige Zirkel nach rechts, der 1. Zirkel groß und schnell, der 2. Zirkel klein und langsam, der 3. Zirkel groß und schnell. Galoppwechsel im Mittelpunkt der Bahn.
4. 3 vollständige Zirkel nach links (im Linksgalopp), der 1. Zirkel groß und schnell, der 2. Zirkel klein und langsam, der 3. Zirkel groß und schnell. Galoppwechsel im Mittelpunkt der Bahn.
5. Weiter mit einem großen, schnellen Zirkel auf der rechten Hand, der nicht geschlossen wird. Galopp entlang der rechten Seite der Bahn bis hinter den Mittelmarker – Rollback nach links – mind. 6 m von der Bande entfernt – kein Verharren.
6. Zurück auf den vorherigen Zirkel – nun auf der linken Hand, der Zirkel wird nicht geschlossen. Galopp entlang der linken Seite der Bahn bis hinter den Mittelmarker – Rollback nach rechts – mind. 6 m von der Bande entfernt – kein Verharren.
7. Zurück auf den vorherigen Zirkel – nun wieder auf der rechten Hand, der Zirkel wird nicht geschlossen. Galopp entlang der rechten Seite der Bahn bis hinter den Mittelmarker – Sliding stop – mind. 6 m von der Bande entfernt. Rückwärtsrichten von mind. 3 m. Verharren, um das Ende der Prüfung anzuzeigen.

Der Reiter muss Zaumzeug und Gebiss (Bridle) vor dem Richter abnehmen.

Reining Pattern 9

LK 1/2 A sen RN / M-LK 2/1 A sen RN

M-LK 2/1 B

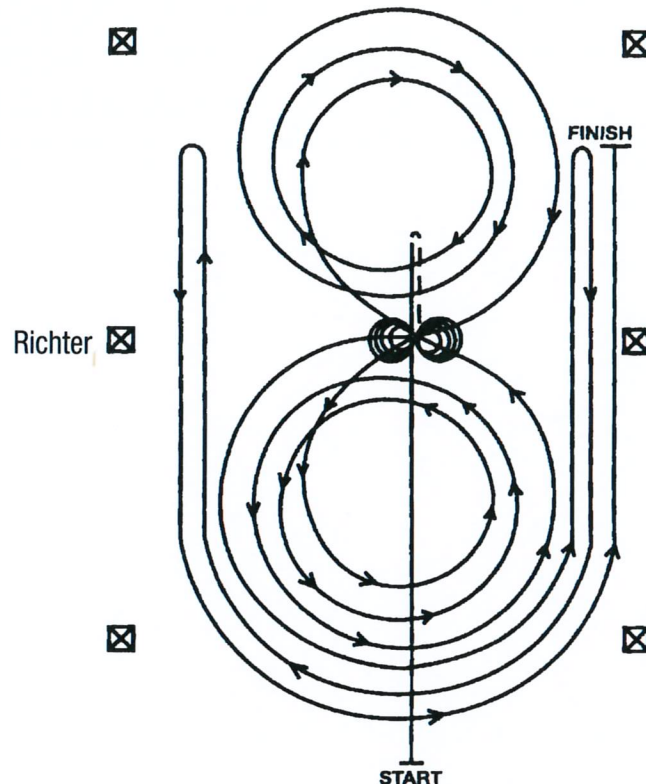

- 1) Schneller Galopp durch die Mitte der Bahn bis hinter den Mittelmarker – Sliding Stop – Rückwärtsrichten bis zur Mitte der Bahn oder von mind. 3 m – verharren
- 2) Volle 4 Spins nach rechts – verharren
- 3) Volle 4 1/4 Spins nach links, so dass das Pferd zur linken Bande sieht – verharren
- 4) Beginnend im Linksgalopp. 3 vollständige Zirkel nach links, der 1. Zirkel klein und langsam, die zwei weiteren Zirkel groß und schnell. Galoppwechsel im Mittelpunkt der Bahn
- 5) 3 vollständige Zirkel nach rechts (im Rechtsgalopp), der 1. Zirkel klein und langsam, die zwei weiteren Zirkel groß und schnell. Galoppwechsel im Mittelpunkt der Bahn
- 6) Weiter mit einem großen, schnellen Zirkel auf der linken Hand, der nicht geschlossen wird. Galopp entlang der rechten Seite der Bahn bis hinter den Mittelmarker – Rollback nach rechts – mind. 6 m von der Bande entfernt – kein Verharren
- 7) Zurück auf dem vorherigen Zirkel – nun auf der rechten Hand, der Zirkel wird nicht geschlossen. Galopp entlang der linken Seite der Bahn bis hinter den Mittelmarker – Rollback nach links – mind. 6 m von der Bande entfernt – kein Verharren
- 8) Zurück auf dem vorherigen Zirkel – nun wieder auf der linken Hand, der Zirkel wird nicht geschlossen. Galopp entlang der rechten Seite der Bahn bis hinter den Mittelmarker – Sliding stop – mind. 6 m von der Bande entfernt. Verharren, um das Ende der Prüfung anzuzeigen.
Der Reiter muss Zaumzeug und Gebiss (Bridle) vor dem Richter abnehmen.

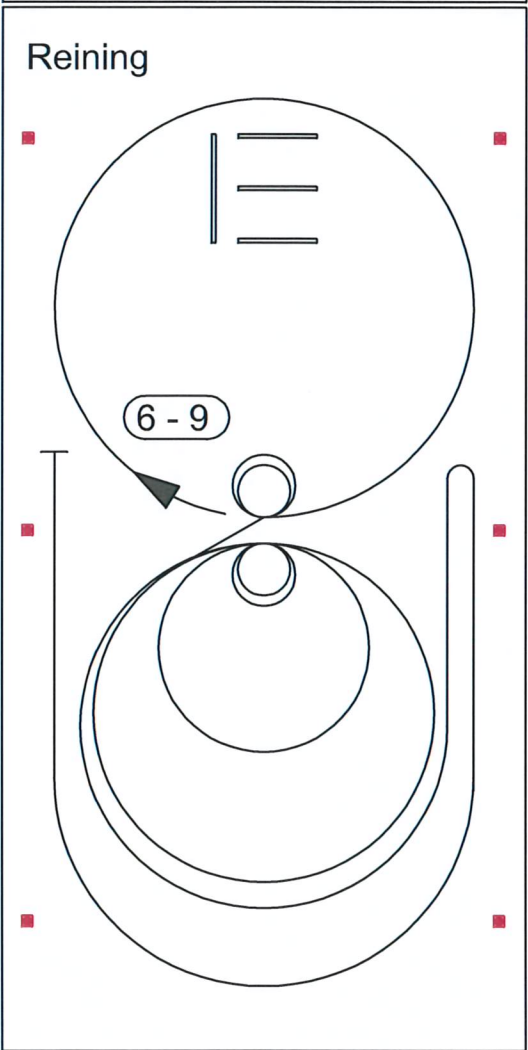
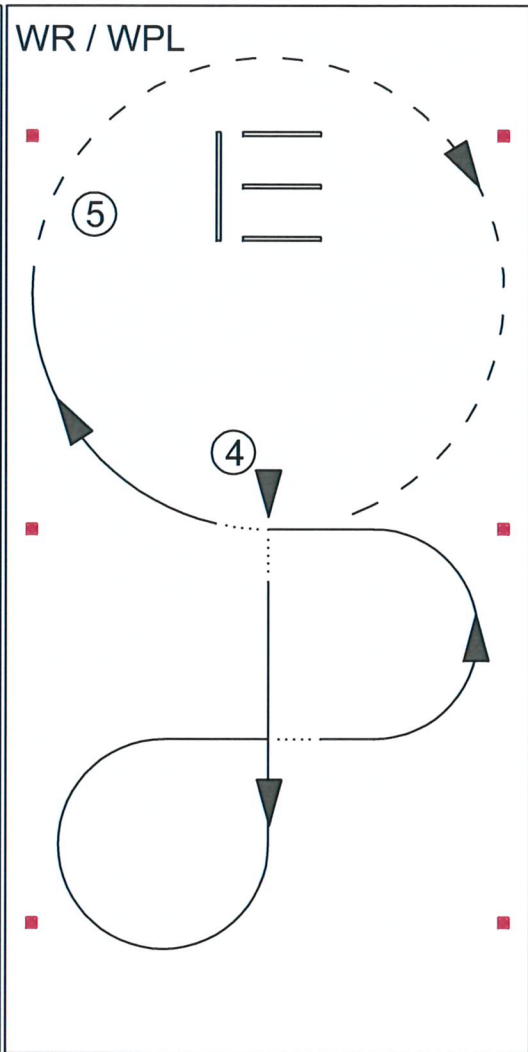
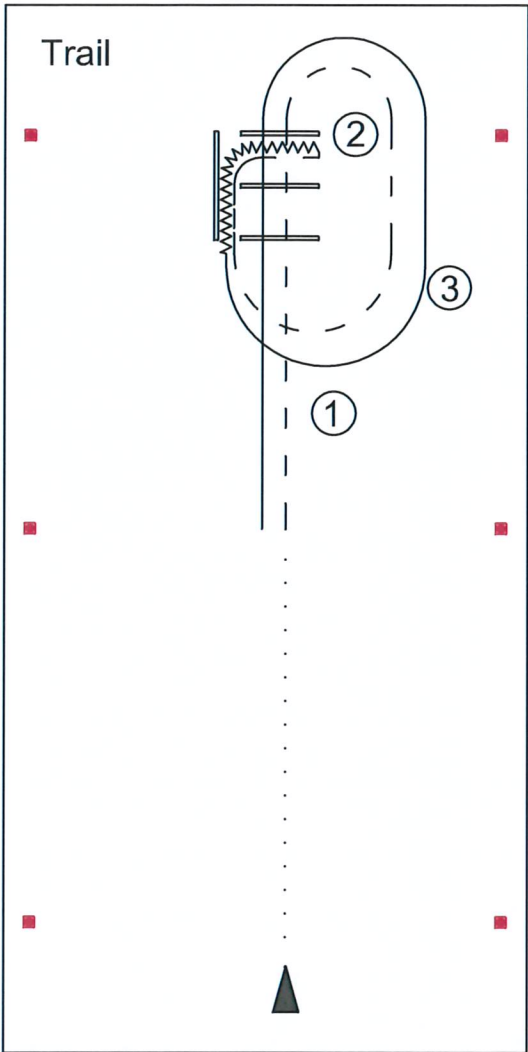

Senioren Cup

Pattern

Trail

1. Walk bis zur Bahnmitte, Übergang zum Jog, Jog over
2. Jog in, Backup
3. Lope over im Linksgalopp

Western Riding

4. 3 einfache Wechsel über Schritt
 - A 1. Wechsel in der Bahnmitte nach rechts
 - B 2. Wechsel auf der Linie nach links
 - C 3. Wechsel auf der Linie nach rechts

Western Pleasure

5. Übergang zum Jog nach dem Mittelmarker, $\frac{3}{4}$ Zirkel nach rechts

Reining

6. Übergang zum Lope in der Bahnmitte, einen großen schnellen Zirkel nach rechts, Stop, 2 Spins nach rechts
7. Zwei Zirkel nach links, der 1. groß und schnell, der 2. klein und langsam
8. Zwei Spins nach links
9. $\frac{3}{4}$ Zirkel nach links, Run down, Rollback nach dem Mittelmarker, $\frac{3}{4}$ Zirkel nach rechts, Run down, Stop nach dem Mittelmarker

Zugelassen sind alle Reiter der LK 3A, 4A, und 5A ab einem Alter von 35 und älter.

Bewertung wie in der jeweiligen Disziplin

Ausnahme: Im Western Riding Teil muss der Wechsel über den Schritt geritten werden. Ein vollständiger Halt, ein Wechsel über Trab oder ein fliegender Wechsel wird wie eine Gangartunterbrechung gewertet.

Meisterschaftsklasse Showmanship at Halter LK 1 / 2

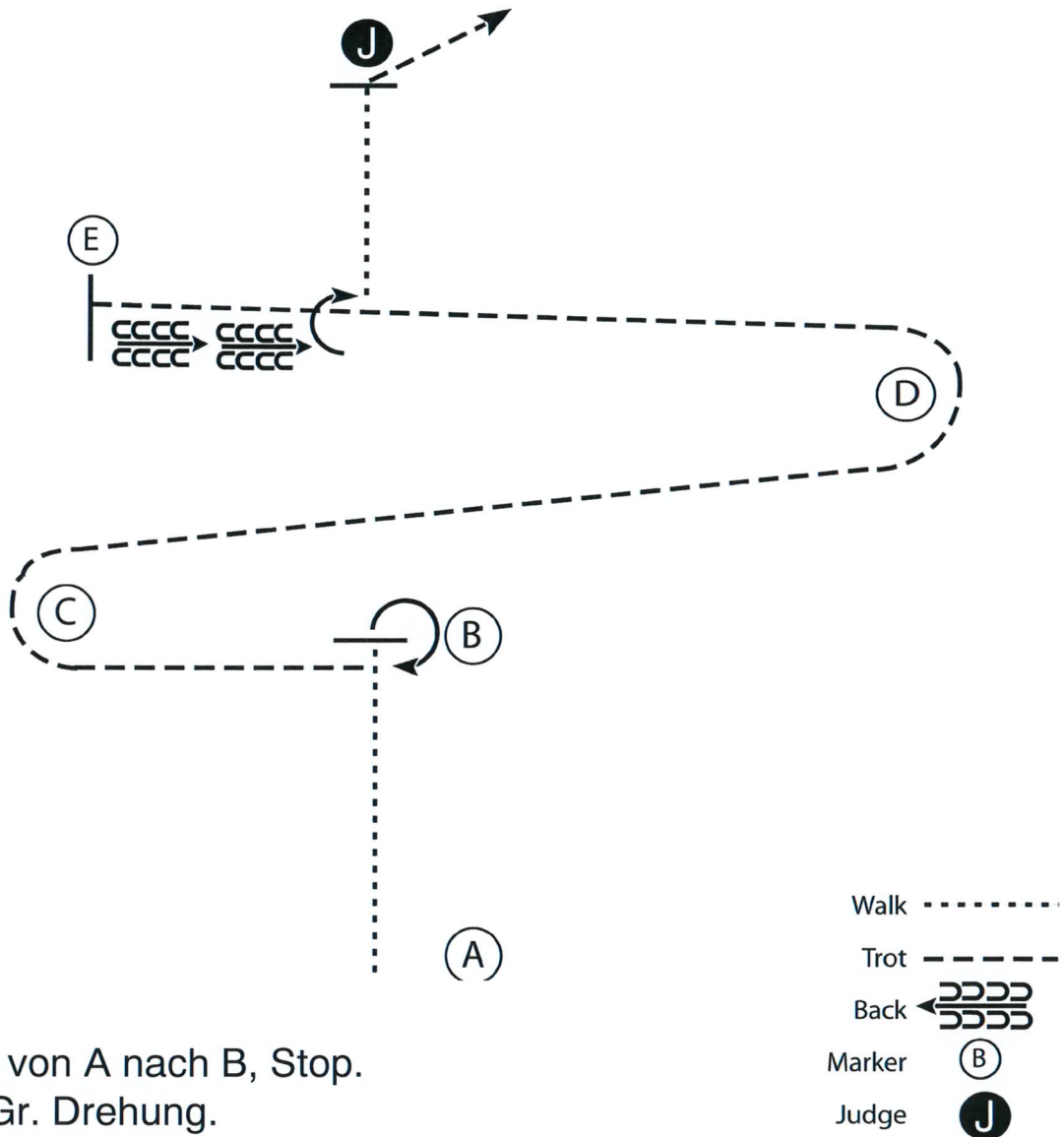

1. Walk von A nach B, Stop.
2. 270 Gr. Drehung.
3. Jog um C und D nach E, Stop.
4. Back up, 90 Gr. Drehung.
5. Walk, Stop.
6. Set up – Inspektion durch den Richter.
Verabschieden und jog zurück zum Line up.

Showmanship at Halter LK 1 und LK 2

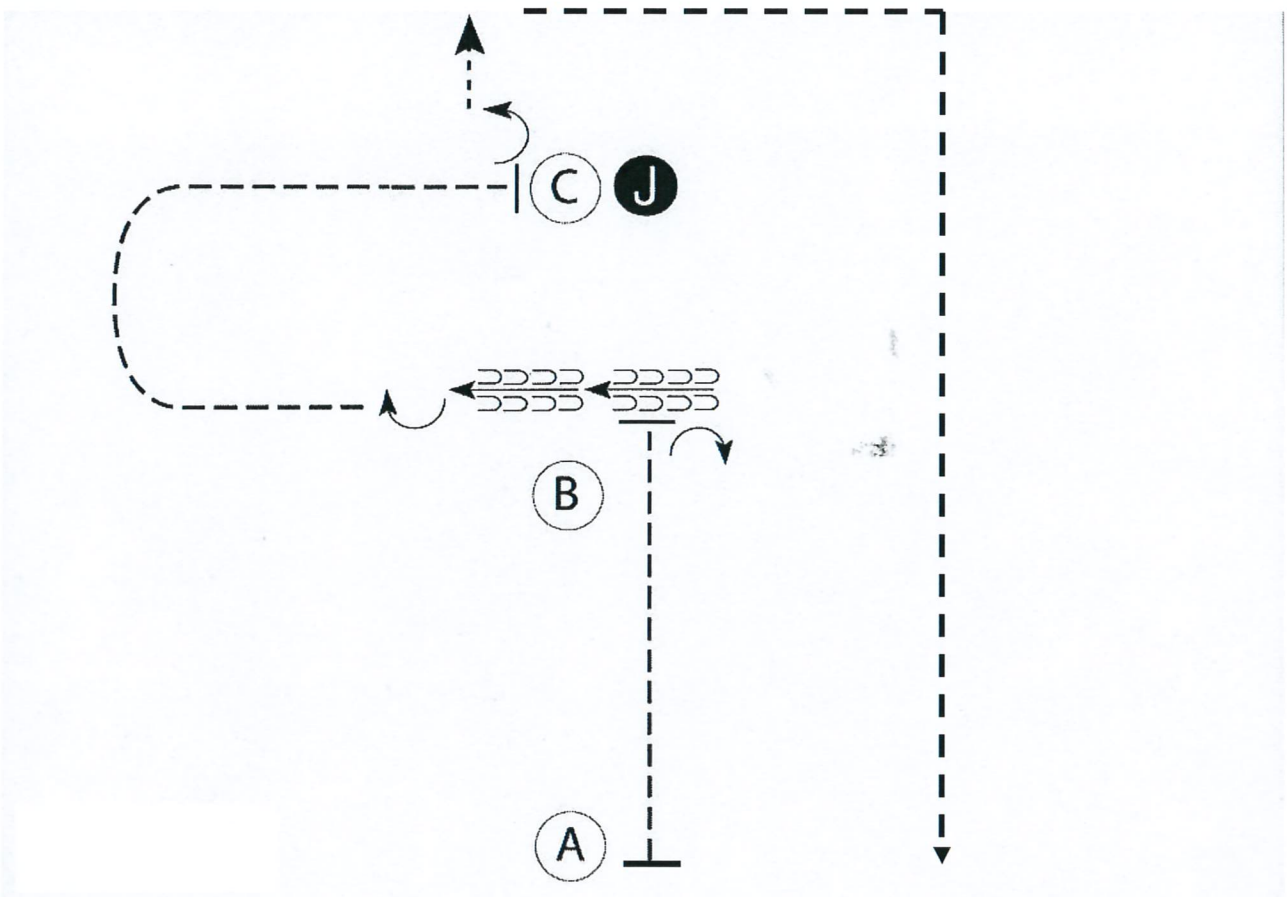

Aufstellung bei A

1. Jog von A nach B, Stop.
2. 90 Gr. Drehung.
3. Back up – über B hinaus.
4. 180 Gr. Drehung.
5. Jog nach C, Stop.
6. Set up – Inspektion durch den Richter.
7. Verabschieden, 90 Gr. Dr. links (pull turn) und jog zurück zum Line up.

Walk	-----
Trot	-----
Back	← 〰〰〰〰
Marker	⊙ B
Judge	● J

Showmanship at Halter LK 3

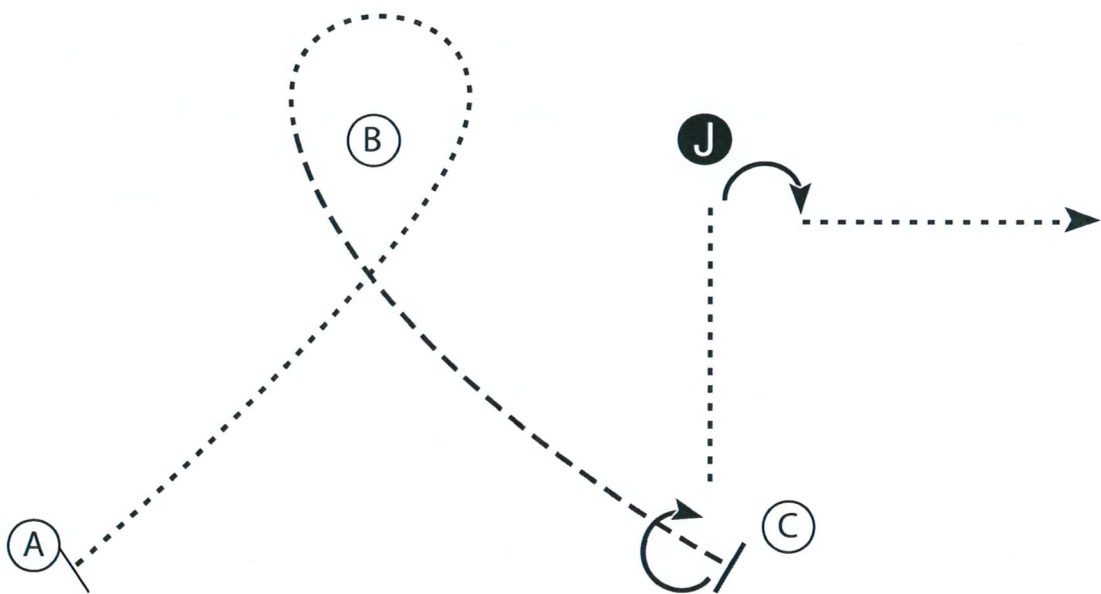

Aufstellung bei A

1. Walk von A nach B und um B herum.
2. Jog von B nach C, Stop.
3. 225 Gr. Drehung.
4. Walk zum Richter.
5. Set up – Inspektion durch den Richter.
6. Verabschieden, 90 Gr. Dr.
und walk zurück zum Line up.

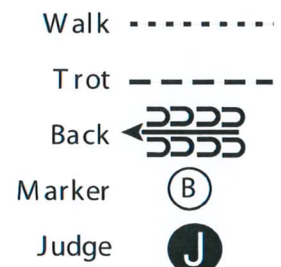

Showmanship at Halter LK 4, LK 5

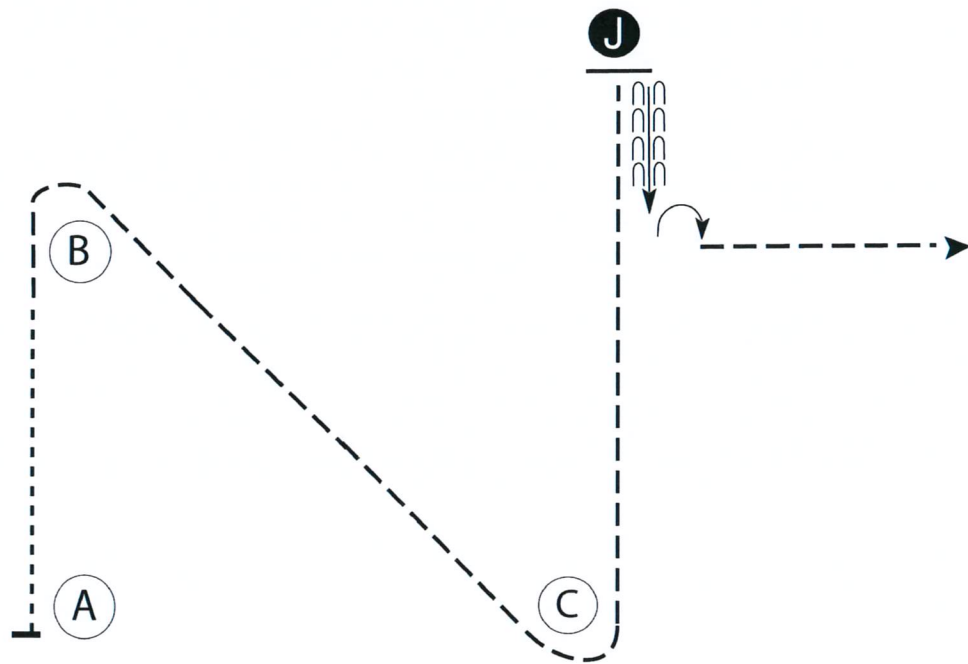

Aufstellung bei A

1. Walk von A nach B.
2. Jog um B und C gerade auf den Richter zu.
3. Stop und Set up – Inspektion durch den Richter.
4. Verabschieden, Back up eine Pferdelänge, 90 Gr. Dr. und jog zurück zum Line up.

Walk
Trot	-----
Back	←-----
Marker	Ⓚ
Judge	ⓐ

Superhorse alle Quali-Klassen + LK 1 / 2 B

Superhorse-Pattern 1

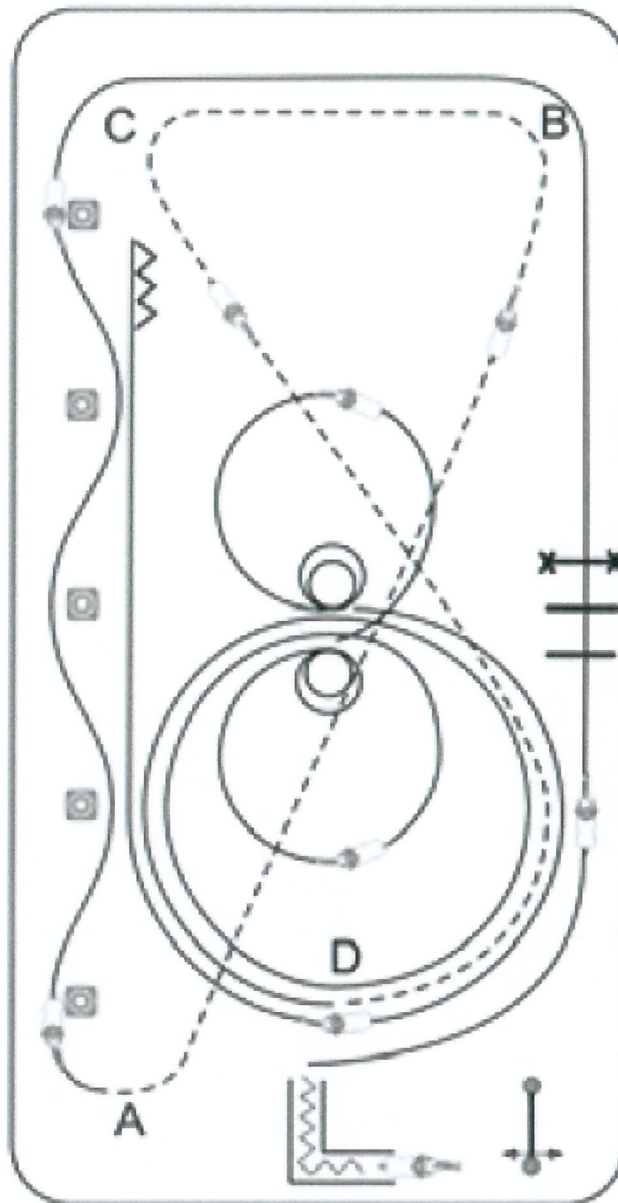

- 1) Öffnen, Durchreiten und Schließen des Tores
- 2) Rückwärtsrichten durch ein Stangen-L
- 3) Angaloppieren zum Linksgalopp, Lope over, Sprung über eine max. 35 cm hohe Stange
- 4) Fliegende Galoppwechsel auf der langen Seite
- 5) Extended Jog von A nach B
Jog von B nach C
starker Trab von C nach D
- 6) 1 1/2 großer, schneller Zirkel nach rechts,
1 kleiner, langsamer Zirkel nach rechts
- 7) Stop, 2 Spins rechts
- 8) 1 kleiner, langsamer Zirkel nach links,
Stop, 2 Spins links
- 9) 3/4 Zirkel nach rechts und gerader Run down, hinter dem Mittelmarker
Sliding stop, mind. 3 m rückwärtsrichten.

Superhorse

LK 1 / 2 A sen.

Pattern 3

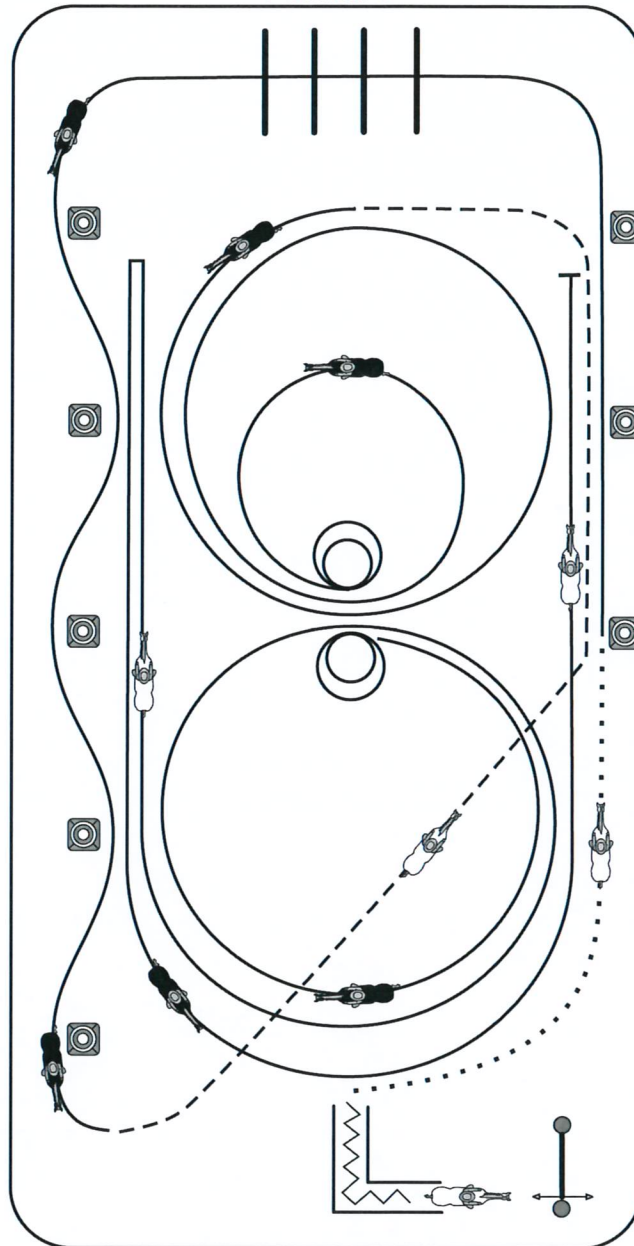

1. Öffnen, Durchreiten und Schließen des Tores
2. Rückwärtsrichten durch das Stangen-L
3. Im Schritt auf der linken Hand bis zum Mittelmarker, dort Angaloppieren zum Linksgalopp, Lope-over an der kurzen Seite
4. Fliegender Galoppwechsel an der langen Seite
5. Extended Jog bis zum Mittelmarker, dann Jog bis zur Mitte der kurzen Seite, dort angaloppieren
6. 2 1/2 Zirkel nach links: 1 1/2 groß und schnell, 1 klein und langsam
7. Stop, 2 Spins links, 2 Spins rechts
8. 1 3/4 schnelle Zirkel nach rechts, Rund-down bis hinter den vorletzten Marker, Stop, Rollback links, mind. 6 m von der Bande entfernt
9. Zurück auf dem vorherigen Zirkel, gerader Run-down, zwischen dem vorletzten und letzten Marker Sliding stop

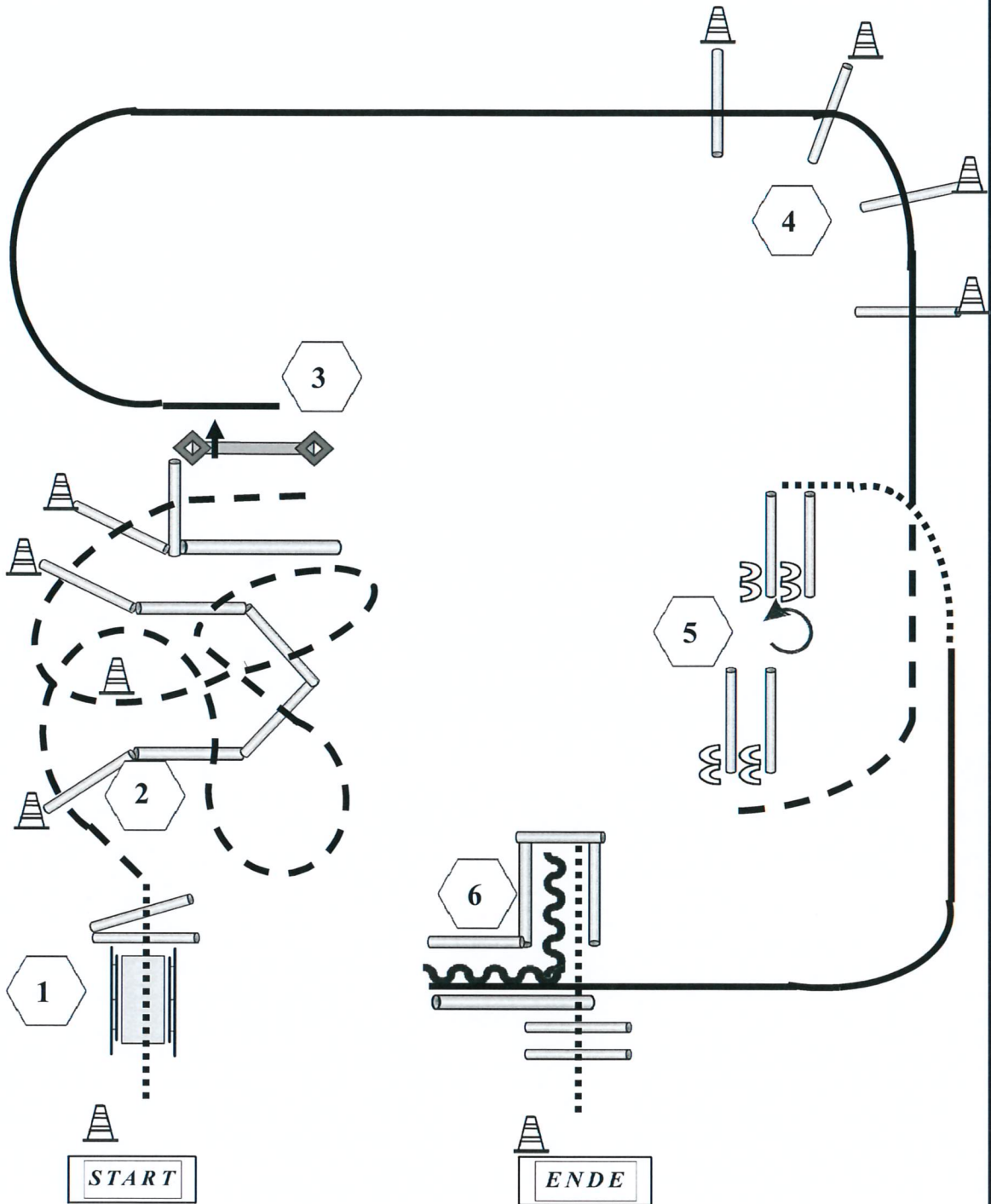

1. Brücke, Walk Over
2. Jog Over
3. Tor
4. Lope Over
5. Sidepass rechts, 180° HHW links, Sidepass links
6. Lope In, Back Up, Walk Over Out

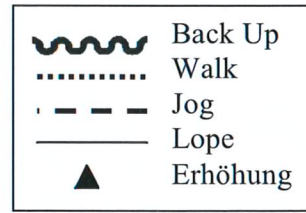

Junior Trail

LK 1-2 (Q / M)

Pattern 3

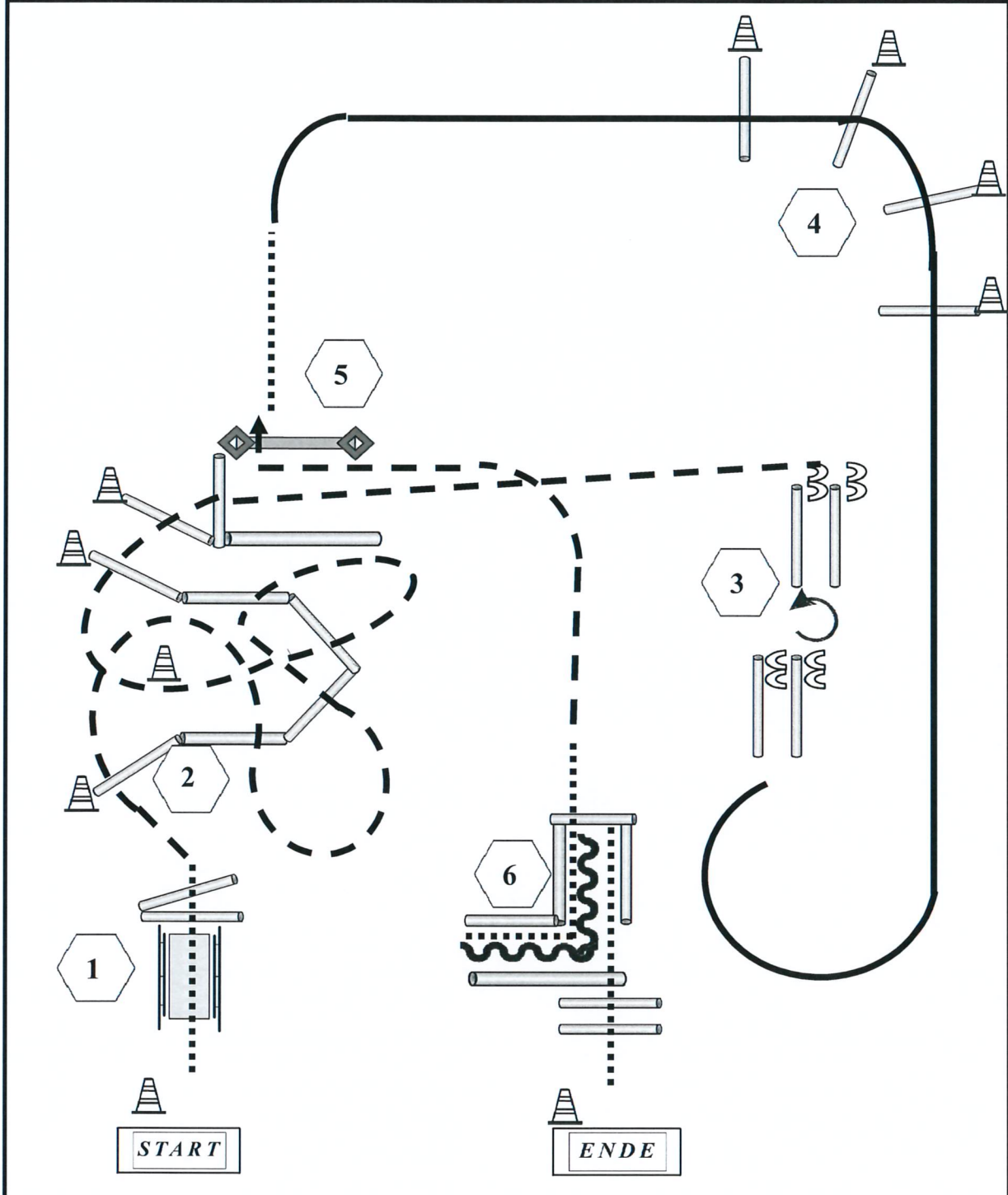

- 1. Brücke, Walk Over
- 2. Jog Over
- 3. Sidepass rechts, 180° HHW links, Sidepass links
- 4. Lope Over
- 5. Tor
- 6. Walk Over In, Back Up, Walk Over Out

	Back Up
	Walk
	Jog
	Lope
	Erhöhung



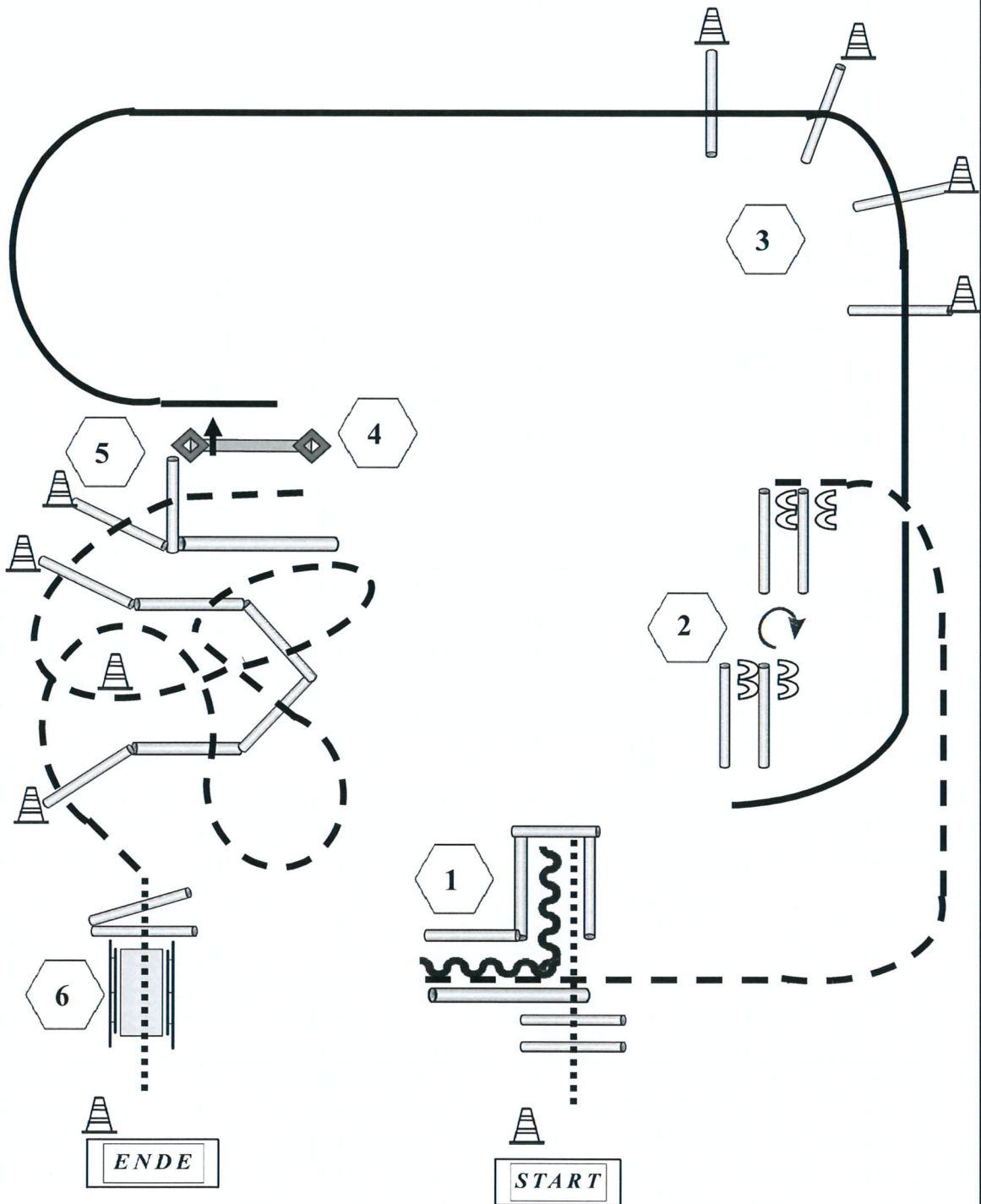

Trail

LK 1-2 B (Q / M)

Pattern 3



1. Walk In, Back Up, Jog Out
2. Sidepass links, 180° rechts, Sidepass rechts
3. Lope Over
4. Tor
5. Jog Over
6. Walk Over, Brücke

	Back Up
	Walk
	Jog
	Lope
	Erhöhung

Trail sen.

Kat. A/B

I.K 1+2 A

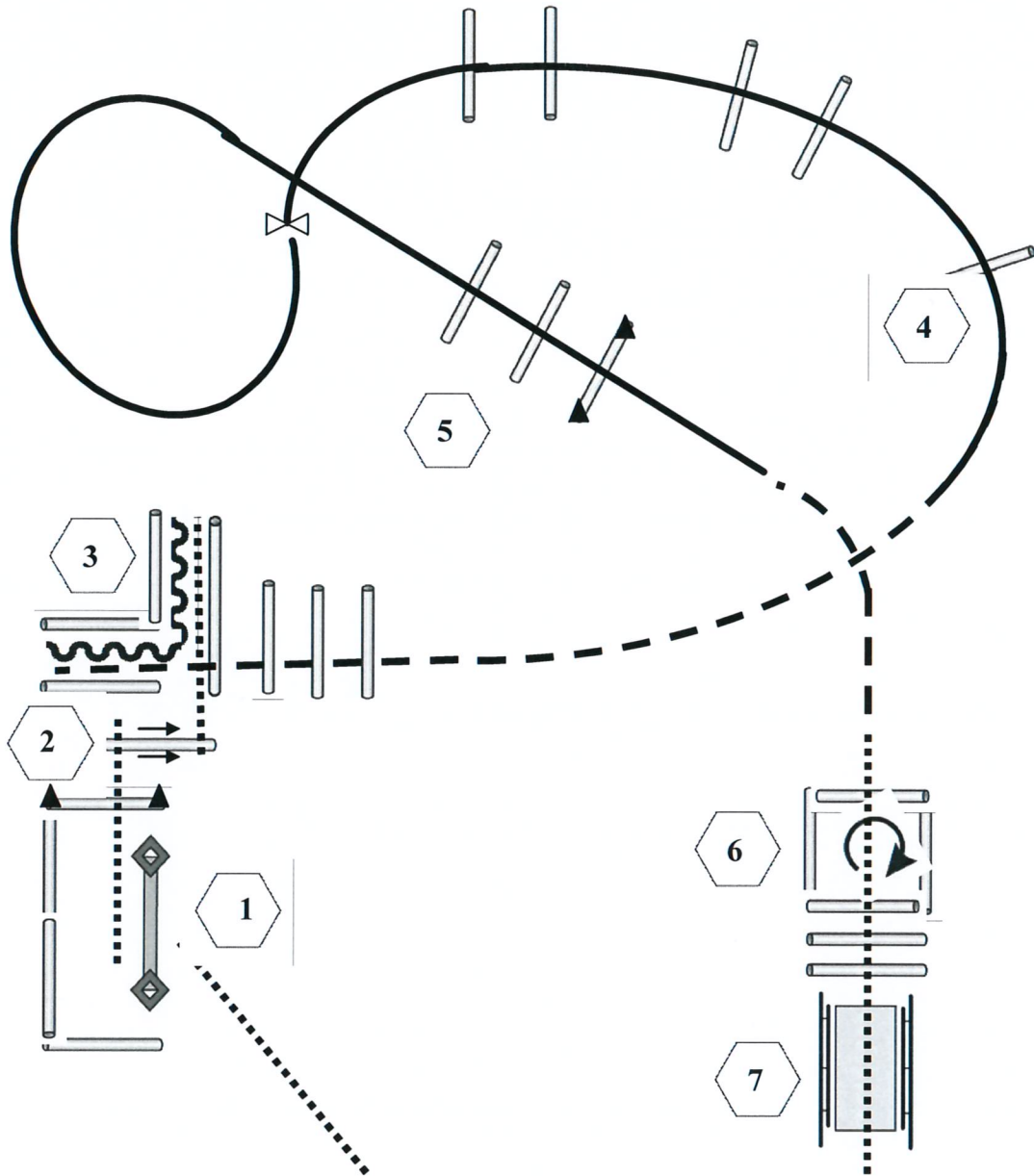





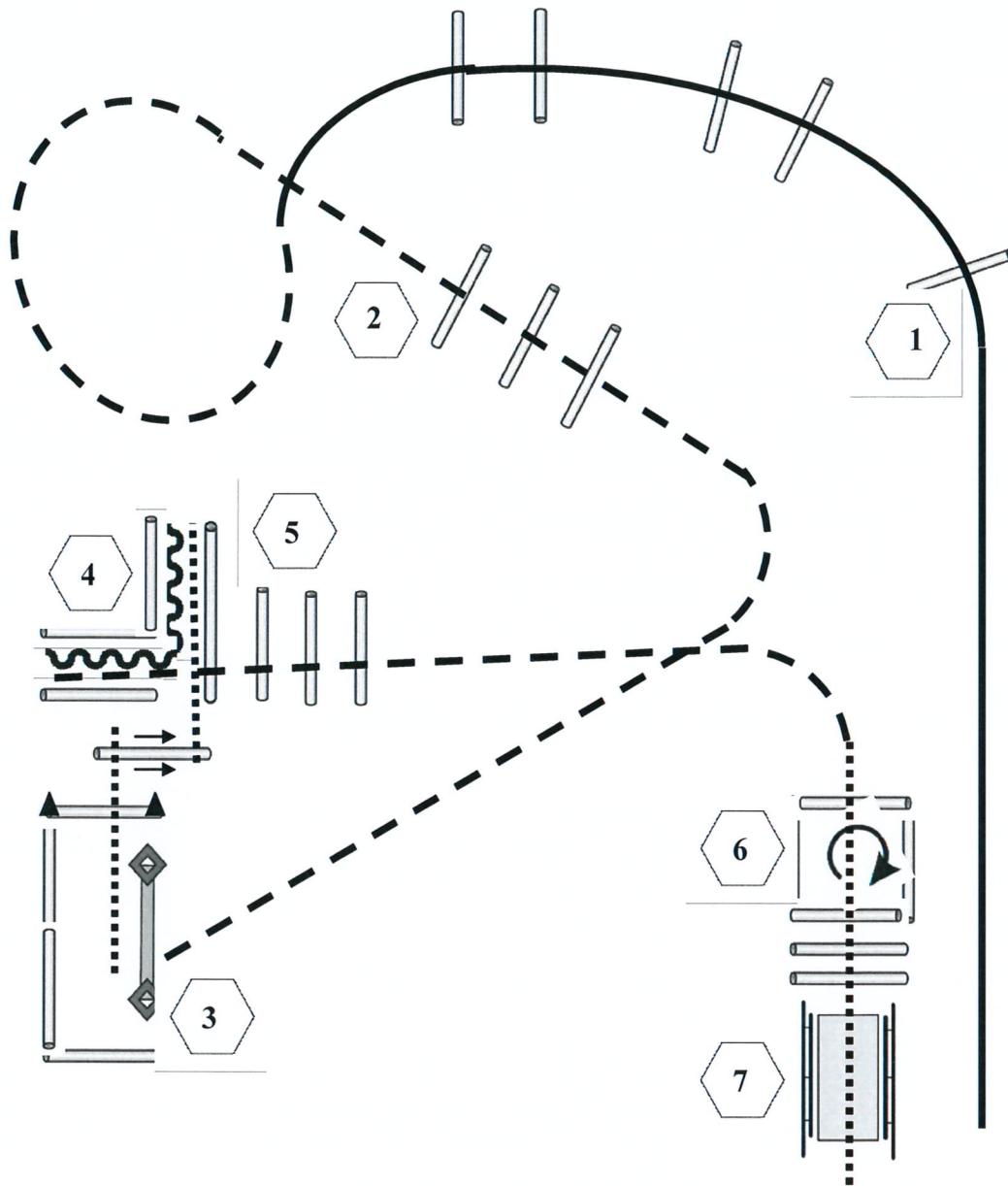

1. Tor, rechte Hand
2. Walk Over, Sidepass rechts
3. Walk In, Back Up, Jog Out / Over
4. Lope Over
5. Lope Over
6. Walk In, Box 360° rechts, Walk Out
7. Brücke

	Back Up
	Walk
	Jog
	Lope
	Wechsel
	Erhöhung



1. Lope Over
2. Jog Over
3. Tor
4. Sidepass rechts, Walk Over
5. Walk In, Back Up, Jog Out
6. Walk In, 360° rechts, Walk Out
7. Brücke

- | | |
|---|----------|
|  | Back Up |
|  | Walk |
|  | Jog |
|  | Lope |
|  | Wechsel |
|  | Erhöhung |

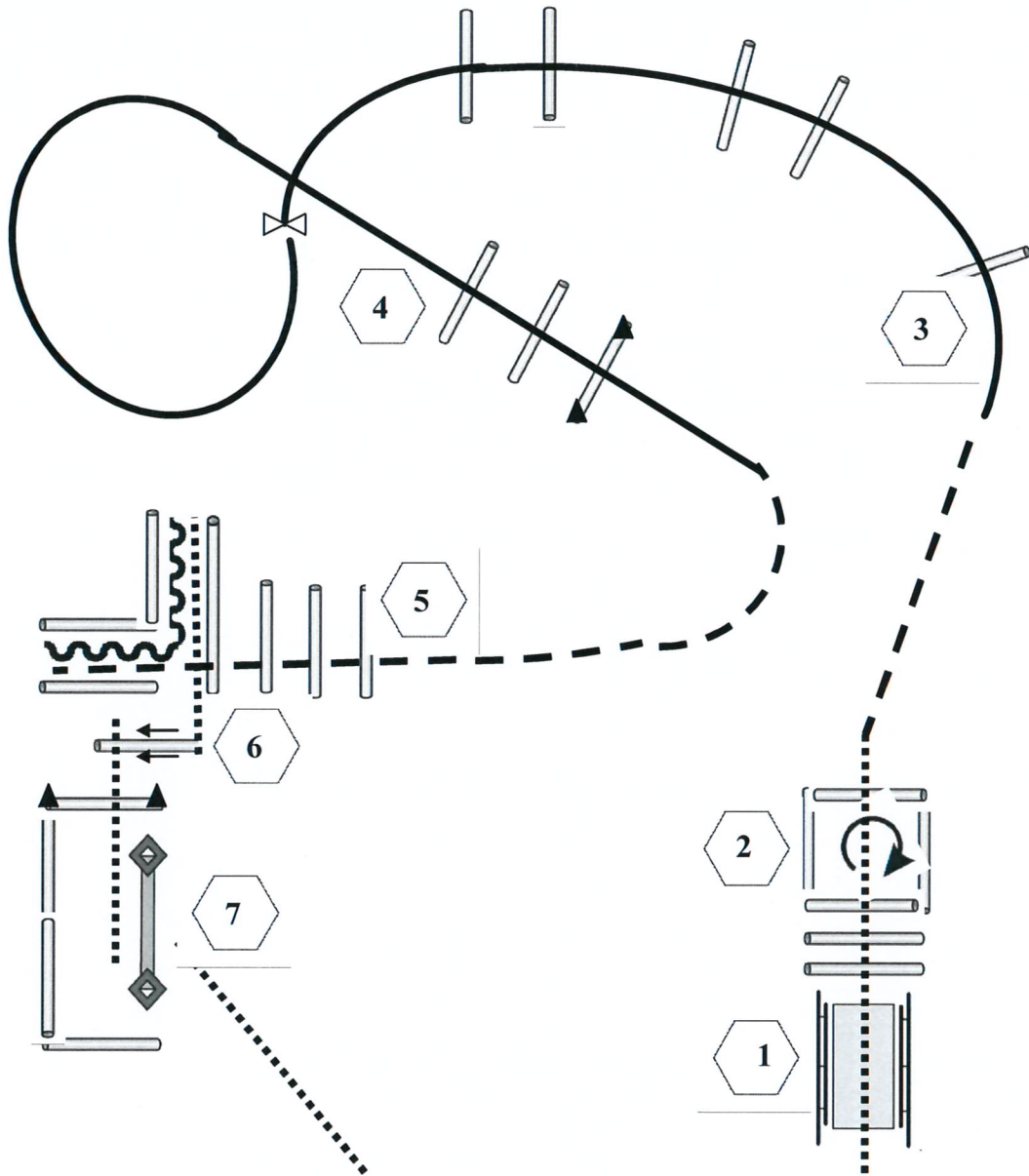

1. Brücke
2. Walk In, Box 360° rechts, Walk Out
3. Lope Over
4. Lope Over
5. Jog Over, Jog In, Back Up, Walk Out
6. Sidepass rechts, Walk Over
7. Tor

	Back Up
	Walk
	Jog
	Lope
	Wechsel
	Erhöhung

Trail

Kat. C

LK 3

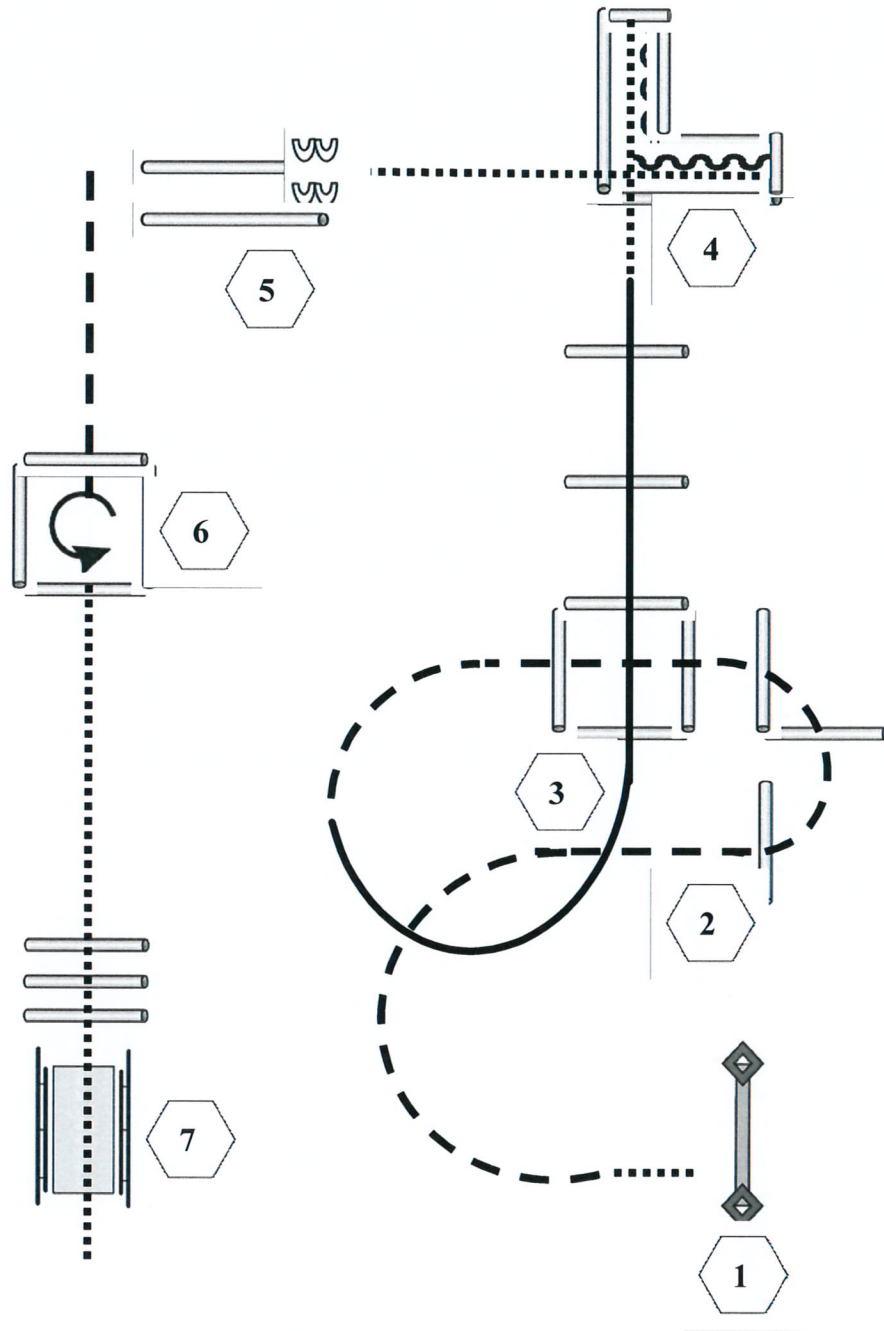

1. Tor
2. Jog Over
3. Lope Over
4. Walk In, Back Up, Walk Out
5. Sidepass rechts
6. Jog In, 360° Drehung links, Walk Out
7. Walk Over, Brücke

- | | |
|---|----------|
|  | Back Up |
|  | Walk |
|  | Jog |
|  | Lope |
|  | Wechsel |
|  | Erhöhung |

Trail

Kat. C

LK 4

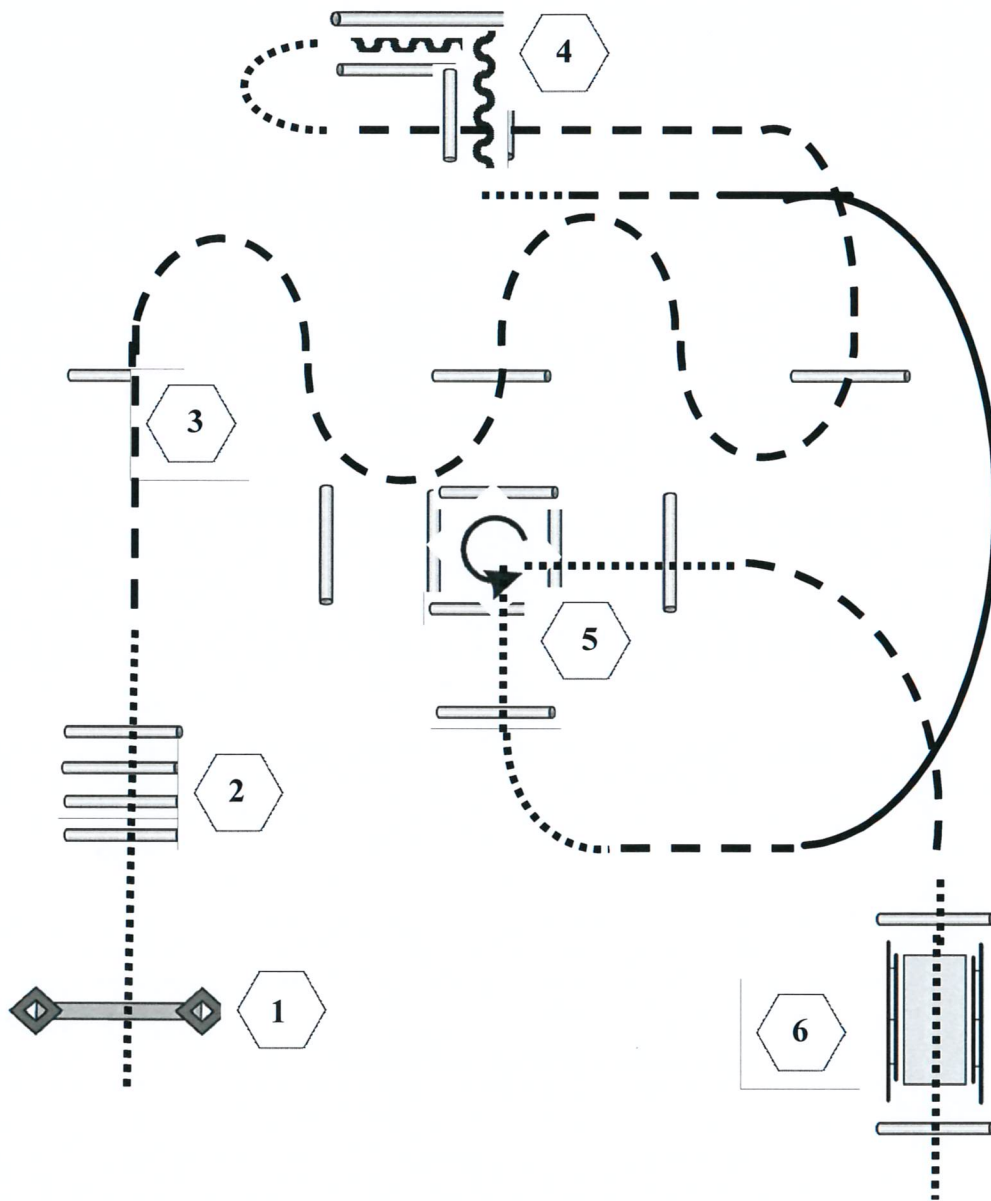



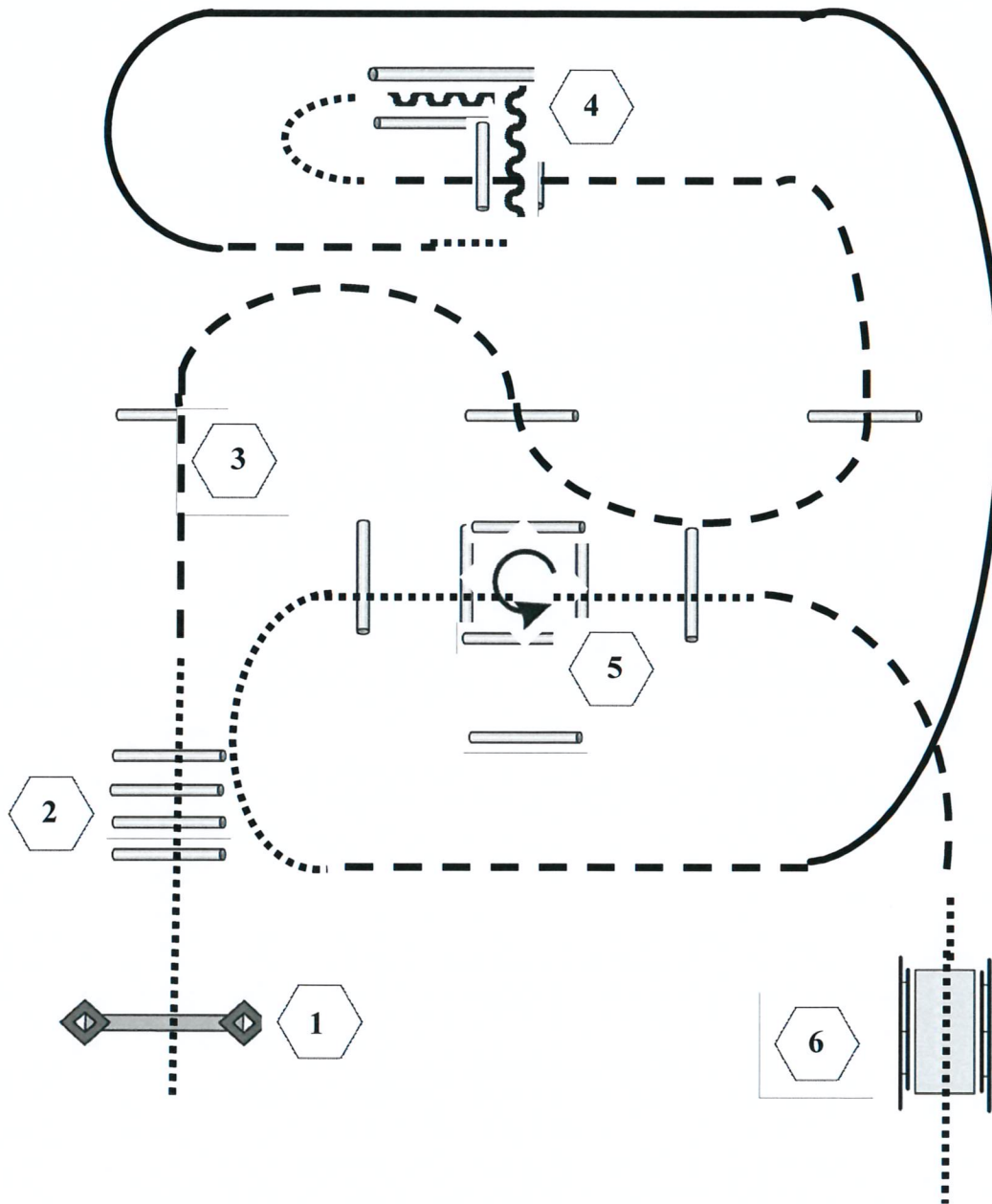

1. Tor
2. Walk Over
3. Jog Over
4. Back Up
5. Walk In, 270° Drehung links, Walk Out
6. Brücke

- | | |
|--|----------|
| | Back Up |
| | Walk |
| | Jog |
| | Lope |
| | Wechsel |
| | Erhöhung |



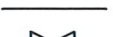

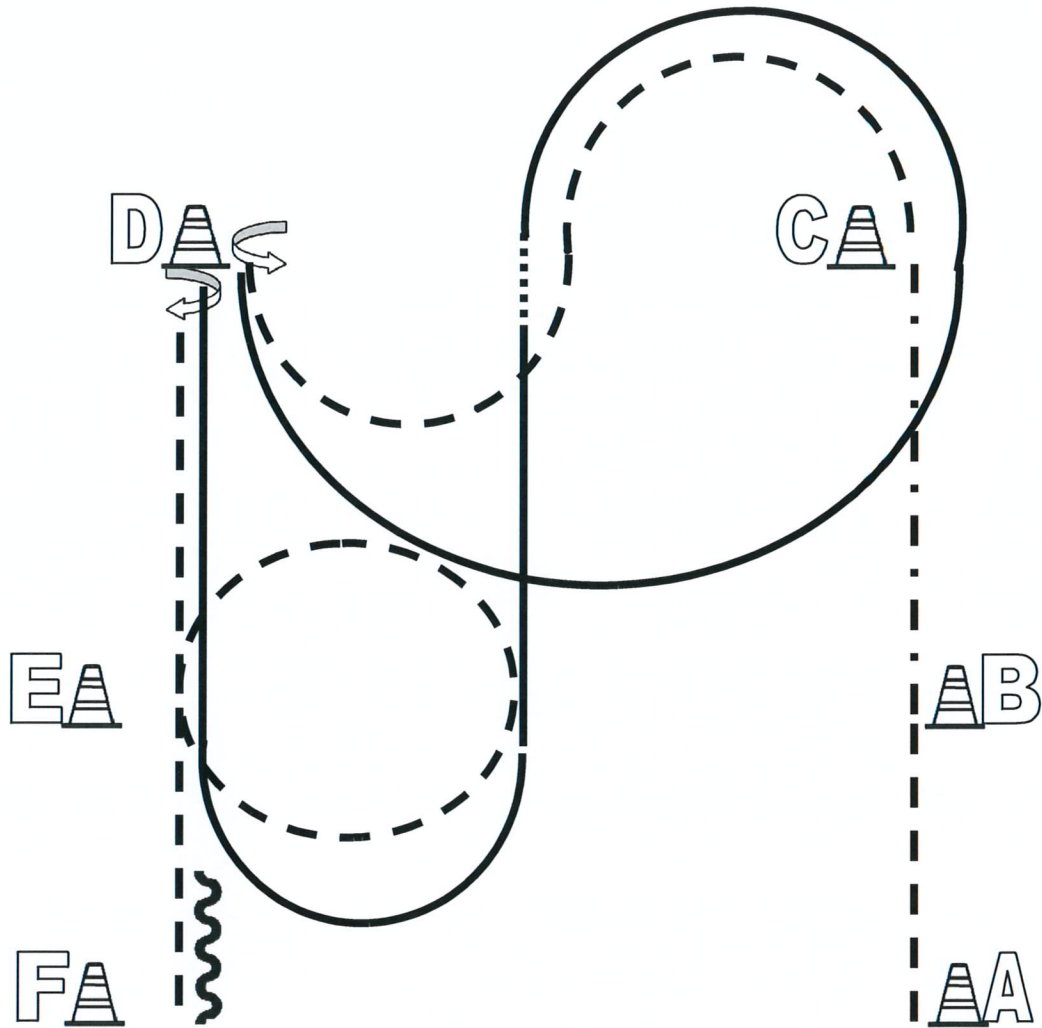

1. Tor
2. Walk Over
3. Jog Over
4. Back Up
5. Walk In, 360° Drehung links, Walk Out
6. Brücke

- | | |
|---|----------|
|  | Back Up |
|  | Walk |
|  | Jog |
|  | Lope |
|  | Wechsel |
|  | Erhöhung |

Western Horsemanship LK 1-2 A (Q / M) Pattern 2





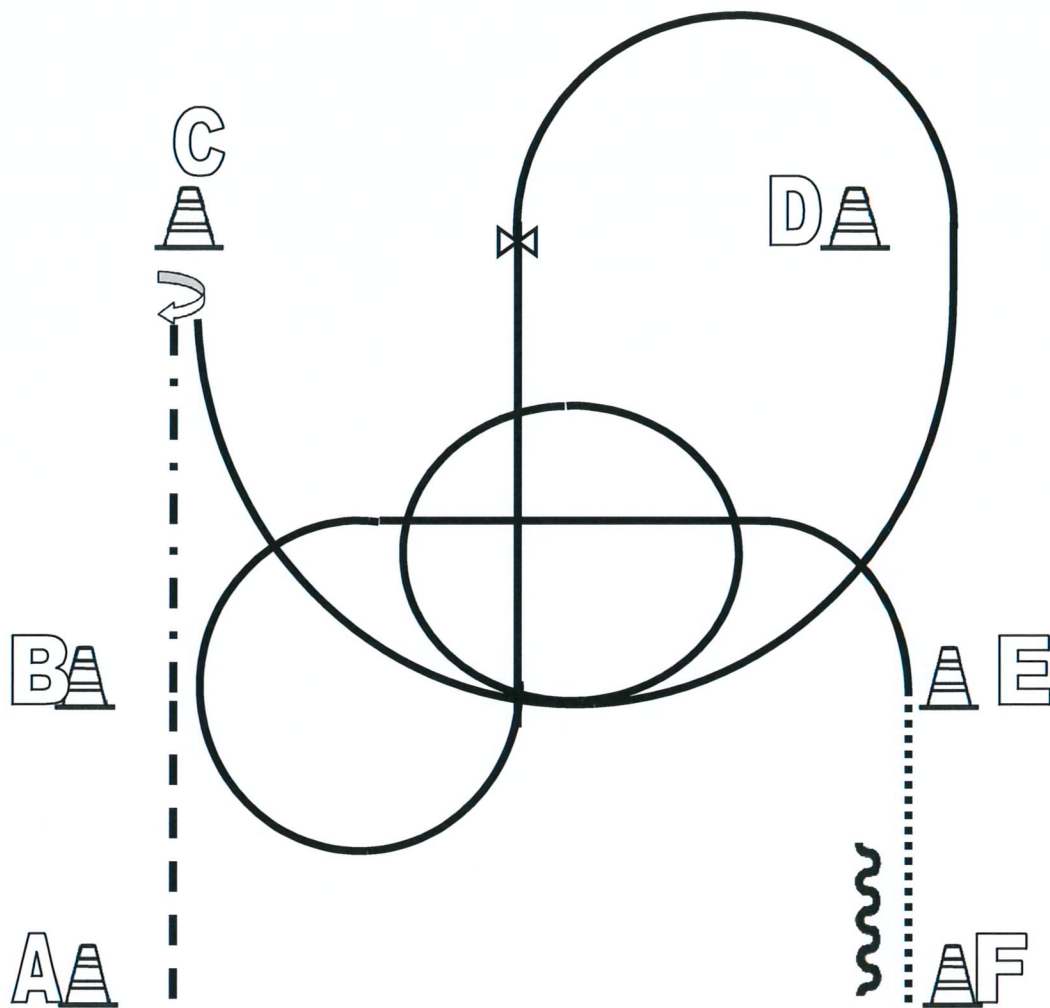

1. Beginnend aus dem Stand im Jog von A nach B
B bis C extended Jog
Bei C Jog und Slalom zu D, Stop
2. 540° HHW links, Lope links zu C und um C
Einfacher Wechsel über Walk zwischen C und D
Lope rechts bis D, Stop
3. 180° HHW rechts
Jog zu E, Jogvolte links
weiter bis F, Stop, mind. 1 Pferdelänge rückwärtsrichten
Im Walk zurück ins Line Up.

	Back Up
	Walk
	Jog
	Lope
	Wechsel

Western Horsemanship LK 1-2 B (Q / M) Pattern 2



1. Beginnend aus dem Stand Jog von A nach B
 Von B nach C extended Jog,
 Bei C Stop, 540° rechts
2. Lope links, zwischen B und E Lopevolte links
 Weiter im Lope bis D, Lope um D
 Einfacher oder fliegender Wechsel
3. Lope rechts, 3/4 Lopevolte rechts vor B
 Weiter im Lope bis E, bei E Walk und weiter zu F
 Bei F Stop, rückwärtsrichten
 Im Walk zurück ins Line Up.

	Back Up
	Walk
	Jog
	Lope
	Wechsel

Western Horsemanship LK 1 und 2

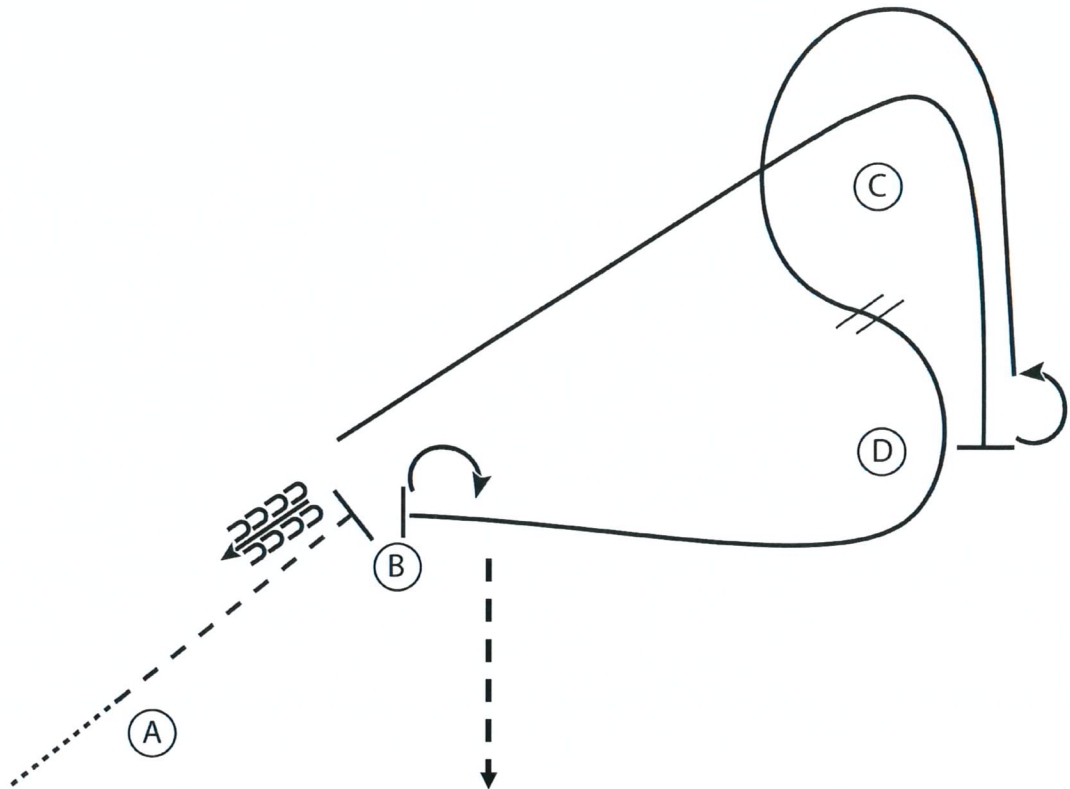

Im Schritt zu A

I. Manöver

1. Jog von A nach B.
2. Stop bei B und back up ca eine Pferdelänge.
3. Lope rechts um C nach D.

II. Manöver

1. Stop bei D, 180 Gr. HHW links.
2. Lope links um C, zwischen C und D einen einfachen oder fliegenden Galoppwechsel und weiter um D nach B.

III. Manöver

1. Stop bei B, 270 Gr. HHW rechts.
2. Jog zurück zum Line up.

Walk
Jog	-----
Extended Jog	-----
Lope	—————
Leg Yield	
Lead Change	⚡
Back	←←←←
Marker	⊙
Sidepass	←←←←

Western Horsemanship LK 3

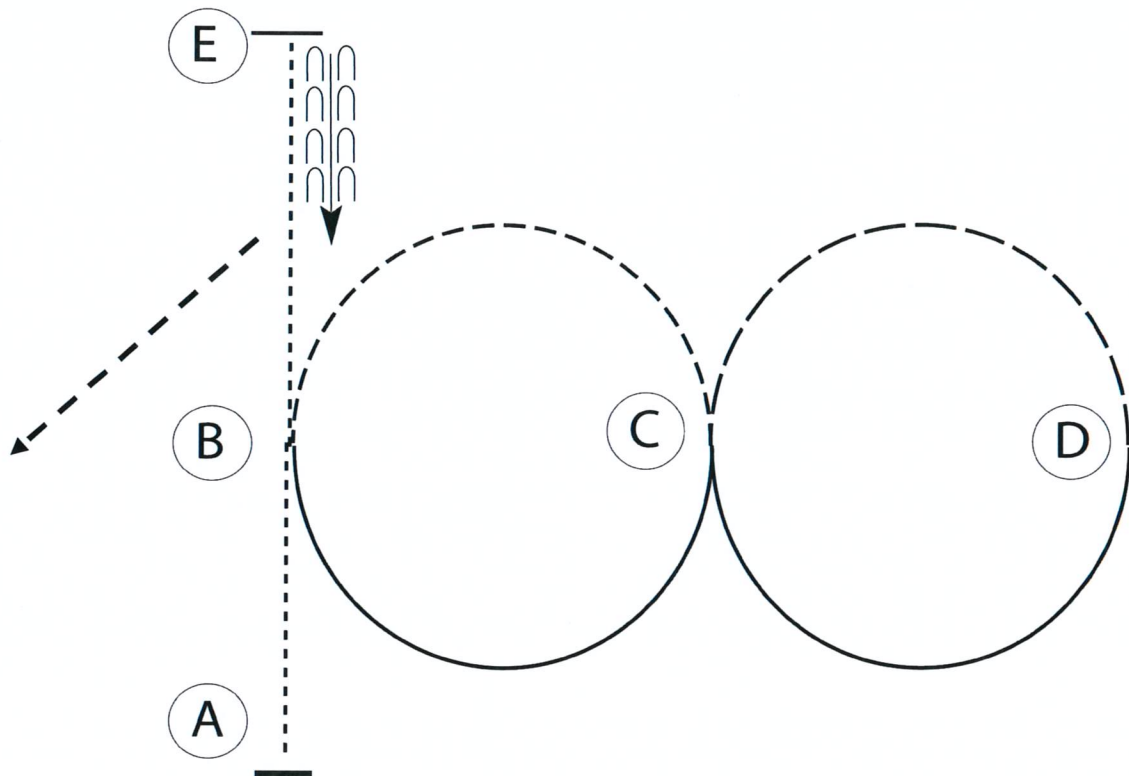

Aufstellung bei A

I. Manöver

1. Walk von A nach B.
2. Jog einen halben Zirkel nach C.
3. Lope links einen halben Zirkel nach D.

II. Manöver

1. Extended Jog einen halben Zirkel nach C.
2. Lope rechts einen halben Zirkel nach B.

III. Manöver

1. Übergang zum Walk, Walk nach E.
2. Stop, Back up ca. eine Pferdelänge.

Walk	-----
Jog	-----
Extended Jog	-----
Lope	-----
Lead Change	
Back	
Marker	(B)

Im Jog zurück zum Line up.

Western Horsemanship LK 4 B und 4 A

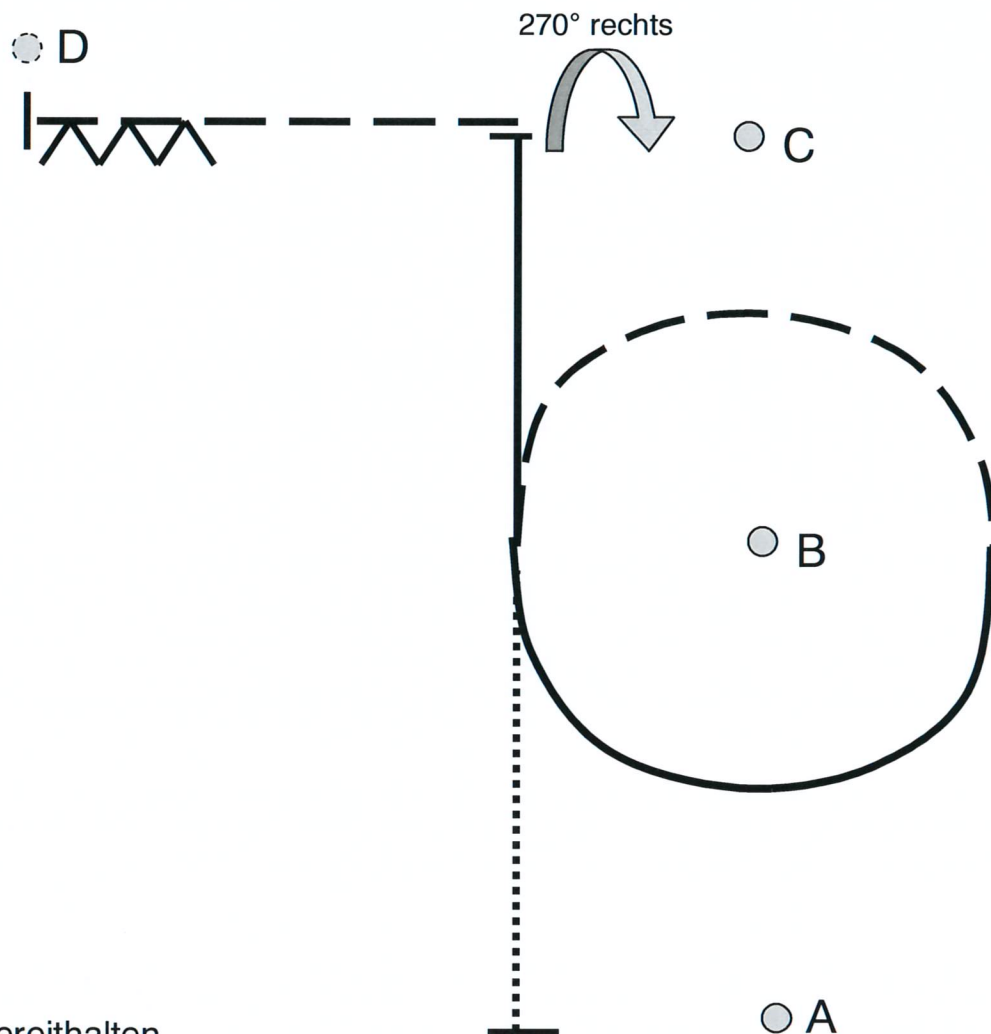

Bei A bereithalten.

1. Schritt von A nach B
2. Jog einen halben Zirkel
3. Lope einen halben Zirkel und gerade bis C; Stop
4. 270 Grad Hinterhandwendung rechts
5. Jog aus dem Stand bis D
6. Stop und Back up eine Pferdelänge
Im Trab zurück zum Line up.

Bewertung:

- Schritt, Jog = Manöver I
- Rechtsgalopp, Stop, HHW = Manöver II
- Jog, Stop und Back = Manöver III

Western Horsemanship LK 5 A und B

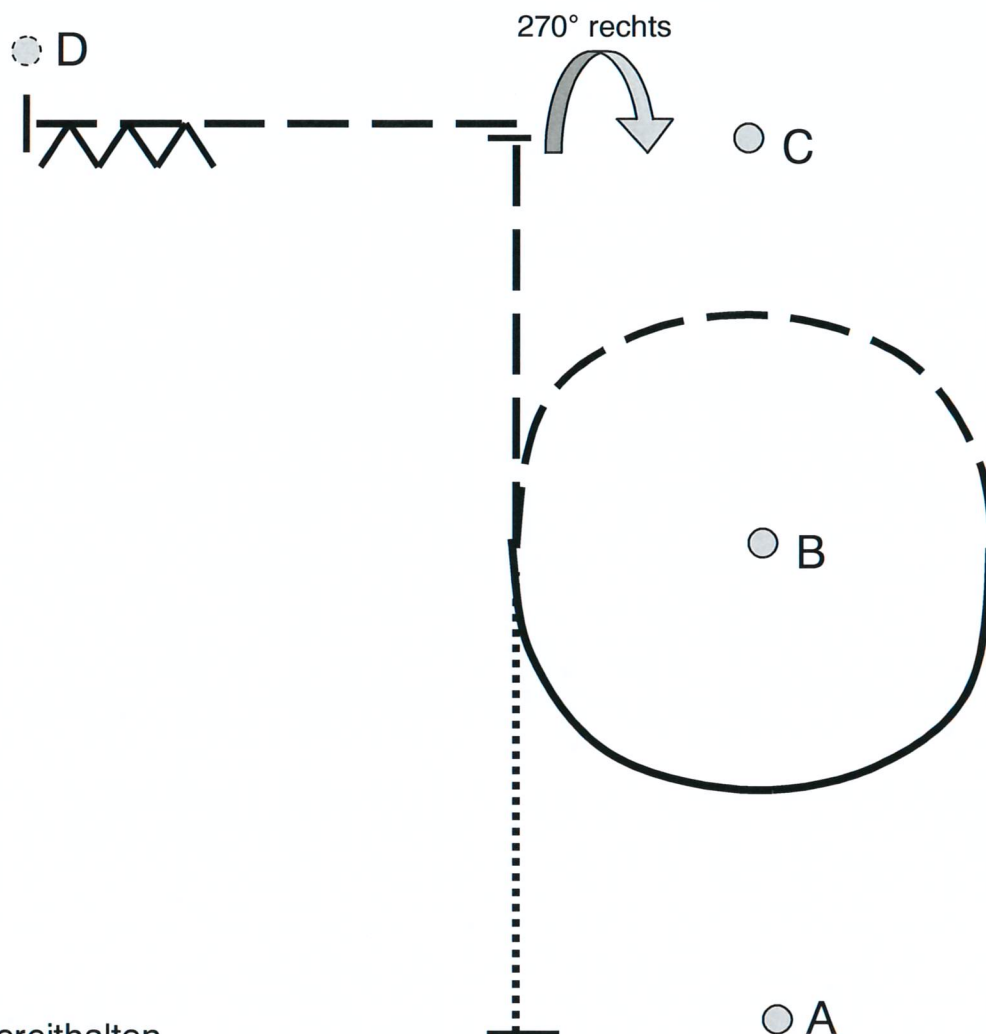

Bei A bereithalten.

1. Schritt von A nach B
2. Jog einen halben Zirkel
3. Lope einen halben Zirkel
4. Jog von B bis C, Stop
5. 270 Grad Hinterhandwendung rechts
6. Jog aus dem Stand bis D
7. Stop und Back up eine Pferdellänge
Im Trab zurück zum Line up.

Bewertung:

- Schritt, Jog, Lope = Manöver I
- Jog, Stop, HHW = Manöver II
- Jog, Stop und Back = Manöver III

Western Riding Pattern 2

LK 1 / 2 jun. --- LK 1 / 2 A sen

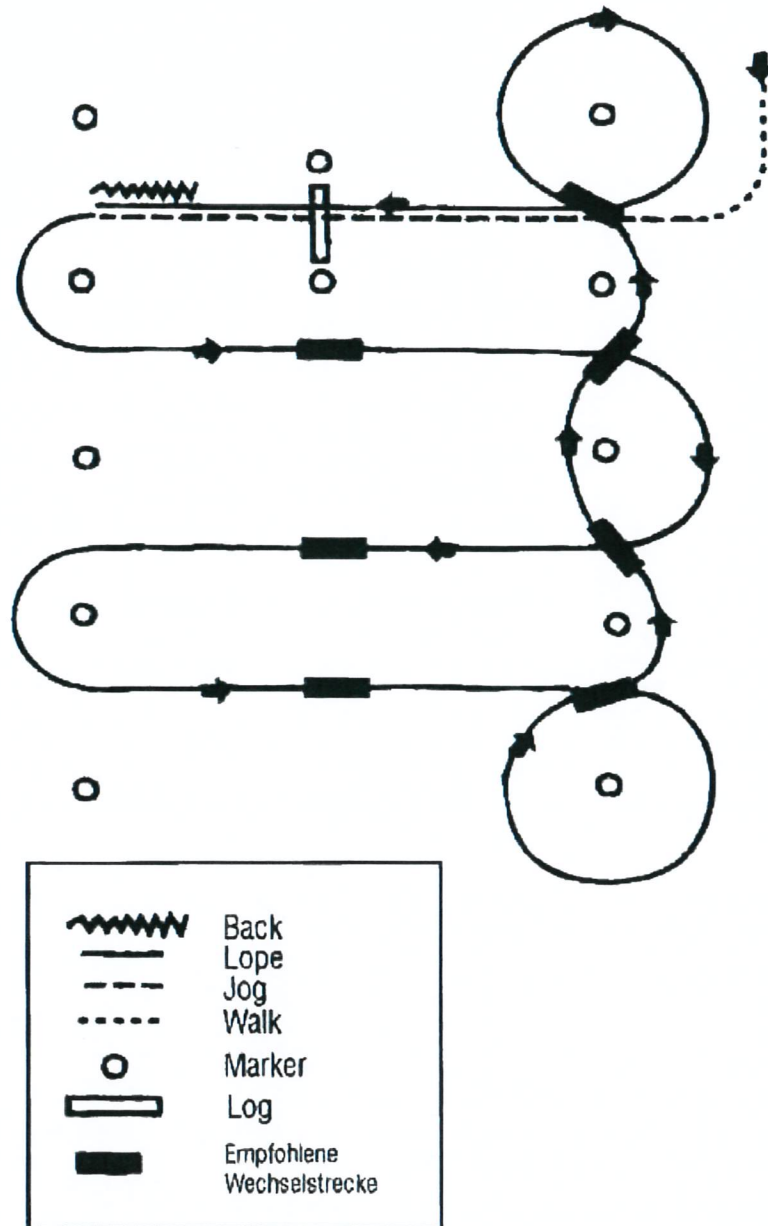

- 1) Schritt, Übergang zum Jog zwischen den ersten beiden Markern, Jog über die Stange
- 2) Übergang zum Linksgalopp zwischen den Markern
- 3) 1. Galoppwechsel mit Seitenwechsel
- 4) 2. Galoppwechsel mit Seitenwechsel
- 5) 3. Galoppwechsel mit Seitenwechsel
- 6) Galoppvolte und 1. Wechsel auf der Linie
- 7) 2. Wechsel auf der Linie
- 8) 3. Wechsel auf der Linie
- 9) 4. Wechsel auf der Linie und Galoppvolte
- 10) Galopp über die Stange
- 11) Anhalten zwischen den Pylonen und mind. 3 m Rückwärtsrichten. Verharren, um das Ende der Aufgabe anzuzeigen.

Western Riding Pattern 4

LK 3 A+B --- LK 1 / 2 B

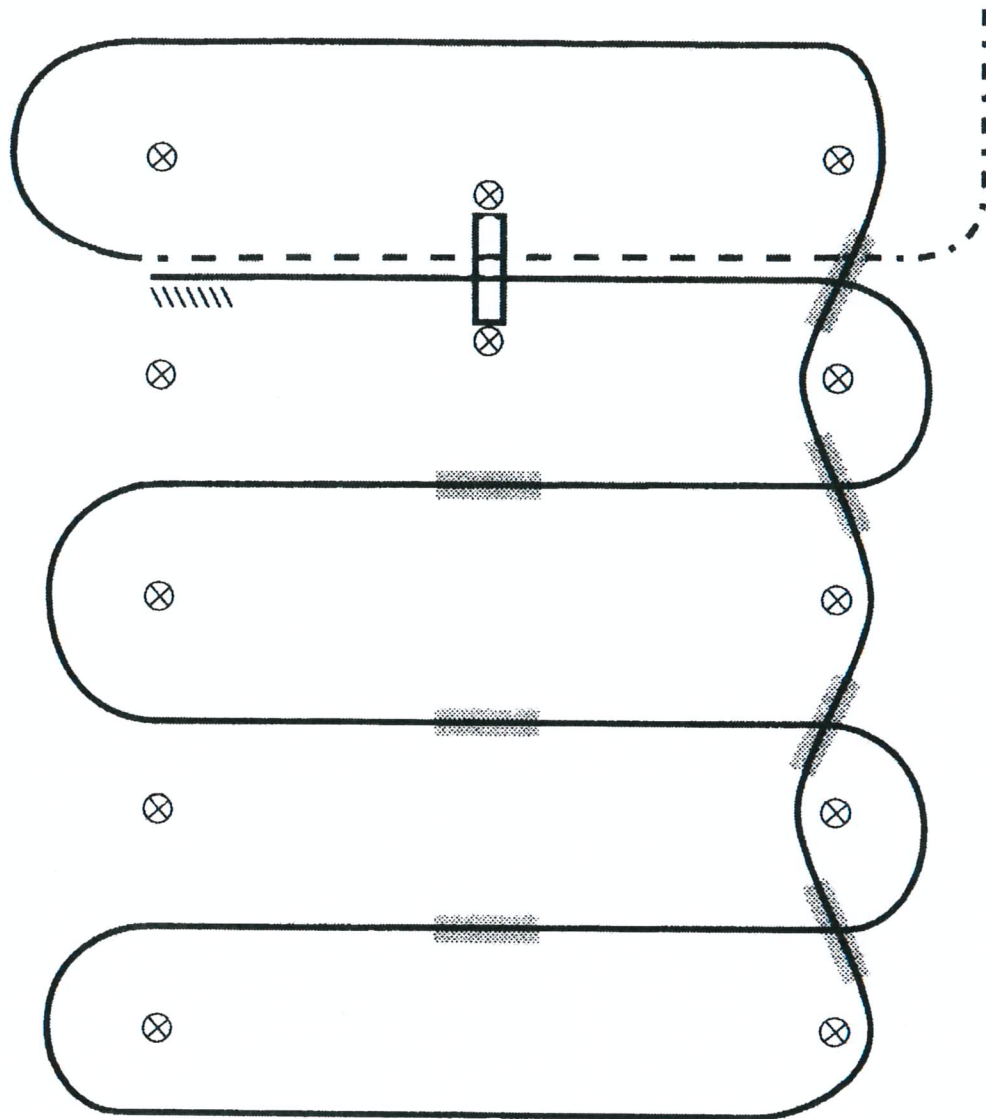

- 1) Schritt, Übergang zum Jog zwischen den ersten beiden Markern, Jog über die Stange
- 2) Übergang zum Rechtsgalopp zwischen den Markern und Galopp an der kurzen Seite
- 3) 1. Galoppwechsel auf der Linie
- 4) 2. Galoppwechsel auf der Linie
- 5) 3. Galoppwechsel auf der Linie
- 6) 4. Galoppwechsel auf der Linie
- 7) 1. Galoppwechsel mit Seitenwechsel
- 8) 2. Galoppwechsel mit Seitenwechsel
- 9) 3. Galoppwechsel mit Seitenwechsel
- 10) Galopp über die Stange
- 11) Anhalten zwischen den Pylonen und mind. 3 m Rückwärtsrichten. Verharren, um das Ende der Aufgabe anzuzeigen.

Western Riding Pattern 6

M LK 2/1 B, M LK 2/1 jun., M LK 2/1 A sen.

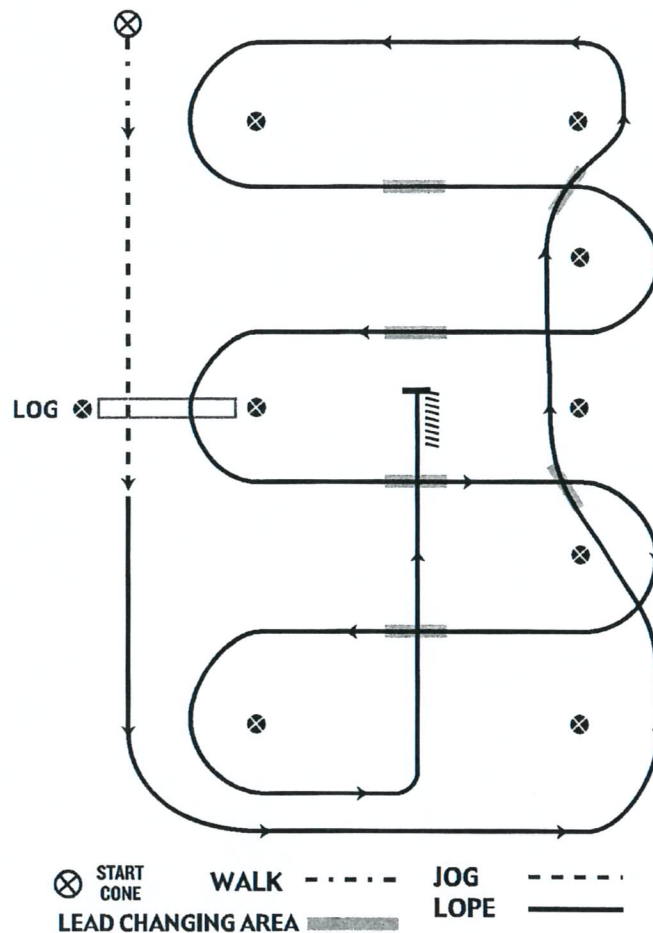

- 1) Im Schritt beginnen, zwischen dem 1. und 2. Marker Übergang zum Jog, Jog über die Stange
- 2) Vor dem 4. Marker Übergang zum Linksgalopp
- 3) 1. Galoppwechsel auf der Linie
- 4) 2. Galoppwechsel auf der Linie
- 5) 1. Galoppwechsel auf der Mittellinie
- 6) 2. Galoppwechsel auf der Mittellinie
- 7) Galopp über die Stange
- 8) 3. Galoppwechsel auf der Mittellinie
- 9) 4. Galoppwechsel auf der Mittellinie
- 10) Mitte der kurzen Seite abwenden auf die Mittellinie, Stop auf und Rückwärtsrichten mind. 3 m. Verharren um das Ende der Aufgabe anzuzeigen.