



# AQ/CDS KREUTH

16. - 21. MAI 2023



# **EWU Double-Show 2023**

## **Herzlich Willkommen auf Gut Matheshof!**

<b>Veranstalter:</b>	EWU Bayern e. V.
<b>Turnierleiter:</b>	Voß Peter Tel. 01522-9239283
<b>Meldestelle:</b>	Islinger Astrid Tel. 0170-2313002
<b>Richter:</b>	Äckerle Monika Breunig Anja Egenter Bettina Haug Susanne Haug-Regenbogen Antonia Merkle Sonja Steinbock Yvonne Stiefel Angelique Stock Victoria
<b>Ringsteward:</b>	Breunig Anja Gabler Svenja Kotzschmar Sabine Pieck Brigitte Ruppaner Stefanie Samsa Anna-Alisa Zenner Pia
<b>EWU Steward:</b>	Dressel Angelina Hedrich Michael Hummel Christine Quint Kevin Schließmann Thomas

# Ein ganz großes Dankeschön an alle Helfer und Sponsoren! Ohne euch wäre die Show nicht möglich!

## Wichtige Informationen

Sanitätsdienst	BRK Schwandorf (Telefonnummer an der Meldestelle) / Aushang
Tierarzt	Telefonnummer an der Meldestelle / Aushang
Hufschmied	Telefonnummer an der Meldestelle und vor Ort in Kreuth ab Dienstag!

### Öffnungszeiten der Meldestelle

Dienstag 16.05.2023:	15:00 - 20:30 Uhr
ab Mittwoch 17.05.2023:	bitte Aushang beachten!

**Anreise** möglich ab Dienstag 16.05.2023 14:00 Uhr

Wünsche bezüglich der Startreihenfolge werden nur bei Teilnehmern mit mehreren Pferden in den jeweiligen Prüfungen / parallel verlaufenden Prüfungen berücksichtigt

Es gibt keine Wunschlisten für die Teilnehmer zum selbst ausfüllen.

### Abreiten

Dienstag 16.05.2023:	15:00 - 22:00 Uhr
ab Mittwoch 17.05.2023:	bitte Aushang beachten!

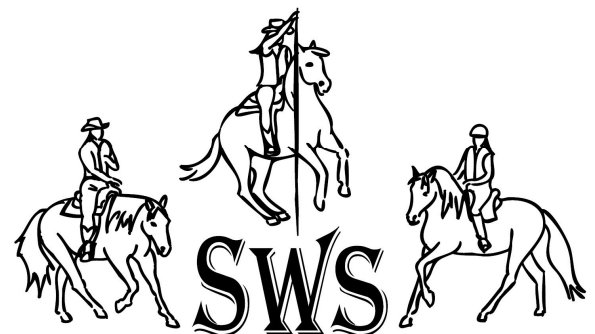

**Susanne Schnell**

WESTERNREITEN · WORKING EQUITATION · KLASSISCHES REITEN

[www.SWS-PFERDETRAINING.DE](http://www.SWS-PFERDETRAINING.DE)

## Unser Fotograf vor Ort

ART & light  
Photography  
www.ARTnLIGHT.de

Art & Light Photography ist als offizieller Turnierfotograf für euch vor Ort.

Wir fotografieren, soweit möglich, alle Prüfungen außer Western Riding.

Ihr findet alle Bilder am Ende des Tages online unter [www.artnlight.de](http://www.artnlight.de)

<<http://www.artnlight.de>> Wir sind außerdem mit einem Stand für euch vor Ort, sodass ihr eure Fotos auch direkt am Turnier anschauen und kaufen könnt.

Für alle Vorortkäufer gibt es einen Rabatt von bis zu 40% Ihr findet uns im Büro an der kurzen Seite der Ostbayernhalle im Gang hinter der Sprecherkabine.

Solltet ihr besondere Wünsche oder Fragen haben, scheut euch nicht uns anzusprechen.

Kontakt: Corrie Fuhr, 0173-9505520, [info@artnlight.de](mailto:info@artnlight.de)

<<mailto:info@artnlight.de>>



**AM TRATHL 17 ★ 93142 MAXHÜTTE-PIRKENSEE**  
**FACEBOOK.COM/DEINWESTERNSHOP**  
**WWW.EDITION-WESTERN-SHOP.DE**

## **Unser Videoteam vor Ort**



**Dankeschön für Euren Einsatz und Eure Unterstützung!**



AQ/C Kreuth 2023  
Hans-Nowak-Ring 1, 92286 Rieden / Kreuth



Mittwoch - OBH		Mittwoch - Stadion		Richter		RS						
06:30	LK 4/5 A SSH	OBH	7	C1	06:15	LK 2A sen WR	Stadion	10	A3	C1	Angelique Stiefel	Brigitte Peck
06:55	LK 4/5 B SSH	OBH	5	C1	06:45	LK 1A sen WR	Stadion	21	A3	C2	Anja Brumig	Stefanie Ruppner
07:10	LK 3 A RR	OBH	55	C1	07:50	LK 3B WHS	Stadion	7	A3	A1	Monika Aueckade	Eva Zentgraf
09:10	LK 3B RN	OBH	4	C2(C1)	08:10	LK 4/5 A RR	Stadion	38	A3	A2	Susanne Haug	Anna-Alisa Samse
09:40	LK 4/5 B WHS	OBH	9	C1	09:50	LK 2A sen RR	Stadion	23	A3	A3	Yvonne Steinbock	Sabine Koltschmar
10:05	LK 4/5 A WPL	OBH	25	C1	10:55	LK 3A WHS	Stadion	44	C2	A4	Victoria Stock	Stefanie Ruppner
10:50	LK 4/5 B WPL	OBH	7	C1	12:50	WT WHS	Stadion	4	C2	A5	Bettina Egenter	
11:15	LK 4/5 A WHS	OBH	39	C1	13:05	LK 4/5 B RR	Stadion	11	C2	A6	Toni Haug	Svenja Gabler
13:00	LK 4A RN	OBH	16	C1(A4)	13:40	LK 1A sen RR	Stadion	54	A2	A7	Serija Mertke	
14:45	LK 4B RN	OBH	5	C2(A4)	16:00	WT RR	Stadion	2	A2	A8		
15:20	LK 1/2 B RN	OBH	9	A4(C2)	16:10	LK 1 jun WRR	Stadion	14	A2			
16:20	LK 4A/B WRR	OBH	30	C2	16:35	LK 2 jun WRR	Stadion	6	A2			
17:05	WT WPL	OBH	3	C2	17:00	LK 4/5 B TH	Stadion	6	A2			
17:20	LK 3A RN	OBH	18	A6(A5)	17:25	WT TH	Stadion	3	A2			
19:10	LK 2 jun RN	OBH	8	A6(A5)	17:40	LK 4/5 A TH	Stadion	31	A2			
20:00	LK 1 jun RN	OBH	21	A6(A5)	20:00							
22:10												

C1	Angelique Stiefel
C2	Anja Brumig
A1	Monika Aueckade
A2	Susanne Haug
A3	Yvonne Steinbock
A4	Victoria Stock
A5	Bettina Egenter
A6	Toni Haug
A7	Serija Mertke
A8	

Anreise am Dienstag, 16.05.2023 ab 14:00 Uhr möglich!

Abreizezeiten  
16.05.2023: 15:00 - 22:00  
17.05.2023: 05:30 - 23:00  
18.05.2023: 06:00 - 00:00  
18.05.2023: 23:15 - 00:00 Reining Abreiten Ostbayernhalle  
19.05.2023: 05:00 - 00:00 Ostbayernhalle  
20.05.2023: 05:00 - 00:00 Ostbayernhalle  
21.05.2023: 05:30 - 16:00 Ostbayernhalle

Offnungszeiten der Meldestelle  
16.05.2023: 15:00 - 20:30  
17.05.2023: 05:30 - 21:30  
17.05.2023: 12:00 - 13:00 Meldestelle geschlossen (Mittagspause)  
18.05.2023: 05:30 - 22:30  
18.05.2023: 12:00 - 13:00 Meldestelle geschlossen (Mittagspause)  
19.05.2023: 05:30 - 22:00  
19.05.2023: 12:00 - 13:00 Meldestelle geschlossen (Mittagspause)  
20.05.2023: 05:30 - 21:30  
20.05.2023: 12:00 - 13:00 Meldestelle geschlossen (Mittagspause)  
21.05.2023: 05:30 - 15:30  
21.05.2023: 12:00 - 13:30 Meldestelle geschlossen (Mittagspause)

AQ/C Kreuth 2023  
Hans-Nowak-Ring 1, 92286 Rieden / Kreuth



**Erste Westernreiterunion  
Bayern e.V.**

Donnerstag - OBH		Donnerstag - Stadion							
06:30	LK 3 A SSH	OBH 13	A1	06:30	LK 1 SSH	Stadion 17	A7		
07:05	LK 3 B SSH	OBH 6	A1	07:20	LK 2 SSH	Stadion 17	A7		
07:25	LK 1 B WRR	OBH 7	A1						
07:50	LK 2 B WRR	OBH 9	A1						
08:15	LK 1/2 jun WR	OBH 4	A1	08:10	Q LK 1/2 A SSH	Stadion 33	A7/A2		
08:30	LK 1/2 B WR	OBH 2	A1						
08:40	Q LK 2/1 B WR	OBH 5	A1/A3						
09:05	Q LK 2/1 jun WR	OBH 4	A3/A1						
09:25	YS Challenge 7	OBH 13	A3/A1	09:50	JUPF TH 5j	Stadion 24	A7/A2		
10:40	YS Challenge 6	OBH 14	A1/A3						
12:00	LK 1 A sen WRR	OBH 32	A3	11:40	JUPF TH 4j	Stadion 35	A7/A2		
12:45	LK 2 A sen WRR	OBH 25	A3						
13:30	LK 1A sen SUHO	OBH 32	A3	14:10	LK 2A WHS	Stadion 29	A5		
16:50	LK 2A sen SUHO	OBH 12	A4	15:30	LK 2 jun WPL	Stadion 6	A5		
18:10	LK 1/2 B sen SUHO	OBH 5	A4	15:55	LK 3B WPL	Stadion 5	A5		
18:45	Q LK 2/1 A sen SUHO	OBH 39	A6/A4	16:20	LK 3A WPL	Stadion 35	A5		
				17:00	LK 1A WHS	Stadion 42	A5		
				18:50	LK 1 jun WPL	Stadion 17	A5		
				19:15	LK 3B RR	Stadion 11	A5		
				19:45					

C1	Angelique Stiefel
€2	Anja Breunig
A1	Monika Aeckente
A2	Susanne Haug
A3	Yvonne Steinbock
A4	Victoria Stock
A5	Bettina Egenter
A6	Toni Haug
A7	Sonja Merkle
A8	

Pia Zerner  
Anna-Alisa Samse  
Sabine Kotschmar  
Stefanie Ruppaner  
Brigitte Pieck  
Svenja Gabler  
Anja Breunig

Angelique Stiefel



## Die Kochbuchserie der anderen Art

Kulinarisches Erbe der Pioniere und Indianer Nordamerikas

Rustikale 100 Jahre alte überlieferte Rezepte, nach denen noch heute die Nachfahren Ihre Mahlzeiten zubereiten.



## Reitsport



Durch kreative Übungen und individuelles Training zum Erfolg  
 30.000 Mal verkauft

## Camping

## Trail-Training

Ob Playday, Ranch-Trail oder auf dem Weg zur Meisterschaft in einem Tim Kimura-Trail

Nicht nur das furchtlose, aber aufmerksame Herangehen an ein Hindernis zählt, sondern auch die Technik am Hindernis, die Auswirkungen auf Präzision und Geschwindigkeit bei den Abläufen hat. Fundiertes Training fördert das vertrauensvolle Zusammenspiel von Reiter und Pferd und führt so zum Erfolg.

Auf 218 Seiten geben 240 Grafiken aus der Reiterperspektive systematische Anleitungen zur Bewältigung von Trail-Hindernissen jeglicher Art mit steigendem Schwierigkeitsgrad unter Berücksichtigung der verschiedenen Pferdetyphen.



Bei einem Schritt erfolgt das Pferd bei den guten Hindernissen für alle vier der ersten Stange unter nach hinten bis, nach außen von der Stange ab.



In diesem Beispiel werden die Stangen so angeordnet, dass ein korrektes Überqueren kaum mehr möglich ist, durch den und durch den Winkel der Stange kann durch Stangen aus dem Körper, die durch zum Trail Training genutzt werden.



AQ/C Kreuth 2023  
Hans-Nowak-Ring 1, 92286 Rieden / Kreuth



Freitag - OBH				Freitag - Stadion				Freitag					
06:00	JUPF BA 5j	OBH	28	A5/A1	06:30	LK 1B TH	Stadion	5	A3	C1	Angelique Stiefel		
					06:55	LK 2B TH	Stadion	11	A3	C2	Anja Breunig		
08:15	JUPF BA 4j	OBH	47	A1/A5	07:50	LK 1/2 jun TH	Stadion	25	A3	A1	Monika Aeckerle		
					09:40	LK 3A WRR	Stadion	37	A3	A2	Susanne Haug		Pia Zenner
					10:30	LK 2A sen WPL	Stadion	23	A3	A3	Yvonne Steinbock		Anna-Alisa Samse
11:45	LK 3B WRR	OBH	6	A2	10:55	LK 1A sen WPL	Stadion	30	A3	A4	Victoria Stock		Sabine Kotschmar
					11:30	LK 1/2 B WPL	Stadion	9	A3	A5	Bettina Egenter		Stefanie Ruppenner
12:30	Q LK 2/1 A sen WRR	OBH	51	A1/A5	11:55	LK 1 jun RR	Stadion	24	A3	A6	Toni Haug		Brigitte Pieck
										A7	Sonja Merkle		Svenja Gabler
13:45	YR RN 6	OBH	9	A7/A2/(C1)	13:05	LK 2 jun RR	Stadion	11	A3	A8			Anja Breunig
					13:45	Q LK 2/1 A WHS	Stadion	60	A4/A6				
15:00	YS RN 7	OBH	10	A2/A7/(C1)									
16:10	Q LK 2/1 B WRR	OBH	17	A7/A2									
16:50	Q LK 2/1 jun WRR	OBH	24	A2/A7									
17:30	LK 2A sen RN	OBH	14	A2/(A6)	17:05	LK 3 A/B WR	Stadion	2	A4				
					17:15	LK 1/2 B WHS	Stadion	15	A4				
19:00	LK 1A sen RN	OBH	37	A6/(A7)	18:10	LK 1B RR	Stadion	9	A4				
					18:45	LK 2B RR	Stadion	11	A4				
					19:25								

AQ/C Kreuth 2023  
Hans-Nowak-Ring 1, 92286 Rieden / Kreuth



Samstag - OBH		Samstag - Stadion									
06:00	JUPF RN 5j	OBH	17	A3/A4/(C1)	06:30	LK 1A sen TH	Stadion	48	A1	C1	Angelique Stiefel
07:50	JUPF RN 4j	OBH	30	A4/A3/(C1)	09:55	LK 2A sen TH	Stadion	28	A1	C2	Anja Breunig
11:05	Q LK 2/1 B RN	OBH	10	A3/A4/(C1)	12:00	Q LK 2/1 A sen TH	Stadion	67	A5/A7	A1	Monika Aeckerle
12:10	Q LK 2/1 jun RR	OBH	40	A4/A3	14:30	Pause 15 min für Richter				A2	Susanne Haug
14:15	Q LK 2/1 B sen SUHO	OBH	5	A6/A2	17:00	Q LK 2/1 B TH	Stadion	16	A7/A5	A3	Yvonne Steinbock
14:50	Q LK 2/1 jun RN	OBH	35	A2/A6/(C1)	18:10	LK 1-3 HD TH	Stadion	2	A7	A4	Victoria Stock
18:20	Q LK 2/1 A sen RR	OBH	83	A6/A2	18:40	Q LK 2/1 B WHS	Stadion	15	A7/A5	A5	Bettina Egenter
22:30					19:45					A6	Toni Haug
										A7	Sonja Menkle
										A8	

Sonntag - OBH		Sonntag - Stadion									
06:00	Q LK 2/1 B SSH	OBH	6	A3/A4	06:25	Q LK 2/1 A sen WR	Stadion	29	A7/A1	C1	Angelique Stiefel
06:35	JUPF RR 4j	OBH	32	A3/A4	07:55	Q LK 2/1 B RR	Stadion	22	A7/A1	C2	Anja Breunig
		OBH	27	A2/A6	08:55	LK 3A TH	Stadion	37	A5	A1	Monika Aeckerle
		OBH	46	A2/A6/(C1)	11:30	LK 3B TH	Stadion	8	A5	A2	Susanne Haug
		OBH					Stadion	26	A1/A7	A3	Yvonne Steinbock
		OBH					Stadion	8	A7/A1	A4	Victoria Stock
		OBH					Stadion	23	A7/A1	A5	Bettina Egenter
		OBH					Stadion	39	A1/A7	A6	Toni Haug
		OBH					Stadion			A7	Sonja Menkle
		OBH					Stadion			A8	

Pia Zenner  
Anna-Alisa Samse  
Sabine Koltzschmar  
Stefanie Ruppenar  
Brigitte Pieck  
Svenja Gabler  
Anja Breunig

Pia Zenner  
Anna-Alisa Samse  
Sabine Koltzschmar  
Stefanie Ruppenar  
Brigitte Pieck  
Svenja Gabler  
Anja Breunig



FINE HORSE PRODUCTS  
**HORSE**  
&  
*A* **ART**  
BODENSEE



**nice**  
**HORSE FASHION**



# marstall®

Premium-Pferdefutter



**MB** Metallbearbeitung  
**Buchner**

[www.mb-buchner.de](http://www.mb-buchner.de)

**Dreh- und Frästeile**

---

**EWU Turnier: AQ/C Kreuth 2023**

Start Nr.	Reiter	LK	LV	Pferd	Rasse
1	Katharina Schmitz	LK 1A	BAY	Party Candy	QH
2	Sophia Islinger	LK 1B	BAY	Sharpshiner	QH
3	Mia Islinger	LK 3B	BAY	Dunits Revolution	QH
4	Sophia Islinger	LK 1B	BAY	Dunits Revolution	QH
5	Philipp Quitterer	LK 3A	BAY	Hollywood Shiningboy	QH
6	Anika Grönemeyer	LK 1A	BAY	The Golden Memory	QH
7	Lisa Schramke	LK 1B	BAY	Beautiful Night Star	QH
8	Julia Lapöck	LK 1B	BAY	Jacked Up Cowgirl	QH
9	Luisa Uhrmann	LK 4B	BAY	This Spook just for Cash	QH
10	Oliver Wehnes	LK 1A	RLP	WB Amendagos Gun	QH
11	Carolin Lenz	LK 1A	BAY	DS Hesa Blue Magic	QH
12	Samantha Neff	LK 1A	B/BRA	Handsome Divestiture	QH
13	Carolin Lenz	LK 1A	BAY	Gotta Lazy Lope	QH
14	Josef Fuchs	LK 3A	BAY	Cash Commander	QH
15	Carolin Lenz	LK 1A	BAY	Perfect Blueillusion	QH
16	Matteo Toniolli	LK 2A	BAY	Perspectvely A Rock	QH
17	Carolin Lenz	LK 1A	BAY	Aint She A Hot Chili	QH
18	Sebastian Neff	LK 1A	B/BRA	Handsome Divestiture	QH
19	Franziska Wollner	LK 2A	BAY	Withbluebymyside	QH
20	Sophia Hagendorn	LK 2B	BAY	KH Miss Tinselgun	QH
21	Stefanie Bauer	LK 1A	HES	Skips Golden Juwel	QH
22	Sebastian Neff	LK 1A	B/BRA	Surprising Trash	QH
23	Gabi Uschidil	LK 3A	BAY	Snickelfritz D Peppy	QH
24	Sebastian Neff	LK 1A	B/BRA	Whoyacallinwimpy	QH
25	Sandra Sax	LK 3A	BAY	R Steppin Frost	QH
26	Selma Gericke-Gedik	LK 3A	BAY	Miss Funny Wunny	EHAL
27	Kathrin Mühlberger	LK 2A	BAY	Solano Doc Freckles	QH
28	Aylin Gericke	LK 3B	BAY	Miss Funny Wunny	EHAL
29	Evi Vogt	LK 1A	BAY	Lucky	WGP
30	Sandra Breitenstein	LK 1A	SA/AN, B/BRA	GS Shining Star	QH
31	Sandra Breitenstein	LK 1A	SA/AN, B/BRA	RS Blue Corona	QH
32	Stefanie Kuhn	LK 1A	BAWÜ	Rockin My Life	QH
33	Lina Pfaffinger	LK 3A	BAY	JS Poco Blue Jac Dun	APP
34	Laura Pietsch	LK 1A	BAY	Extrasugarinstarback	QH
35	Thomas Christ	LK 1A	BAY	Sweet Classic Gentleman	PH
36	Natalie Zürner	LK 3A	BAY	Snickelfritz D Peppy	QH
37	Elisabeth Benzing	LK 1A	BAY	AC Colonel Frost	QH
38	Stephan Hiebl	LK 2A	BAY	Katie Holly Gun	QH
39	Sandra Schneider	LK 2A	BAY	My Little Spike	PoA
40	Vanessa Beck	LK 2A	BAWÜ	LR Talk About Saint	QH
41	Tanja Bernd	LK 2A	SAAR	Dark Hollywood Dunit	QH
42	Marie Welker	LK 2B	SAAR, RLP	Codys Gently Samu	APP
43	Carolin Lenz	LK 1A	BAY	Spooks Custom Charm	QH
44	Caroline Pösl	LK 2A	BAY	Shesa Special Lena	PH

**EWU Turnier: AQ/C Kreuth 2023**

45 Anna Schmid	LK 1A	BAY	Vegas Best Showgirl	QH
46 Sarina Scholz	LK 1A	BAY, SACHS	Whizard N Sailing	QH
47 Stefanie Kuhn	LK 1A	BAWÜ	GQH Inviteme A Rebel	QH
48 Melissa Kerber	LK 1A	BAY	FR Little Foot	QH
49 Alina Kahle	LK 1A	BAY	Smart View Sue	QH
50 Jan Zweers	LK 2A	HES	busy winin chic	QH
51 Cheyenne Kroecker	LK 2A	HES	Skips Golden Juwel	QH
52 Laura Natalini	LK 4A	HES	Lets Dream Baby	QH
53 Stefanie Bauer	LK 1A	HES	GM Heart Of Joy	PH
54 Alina Kahle	LK 1A	BAY	Gill Gun	PH
55 Stefanie Kuhn	LK 1A	BAWÜ	Sheerin The Queen	QH
56 Lucy Schneider	LK 4B	HES	Ima Smoky Checkmate	QH
57 Stefanie Kuhn	LK 1A	BAWÜ	Larks Zippo Sue	QH
58 Valentina Brandl	LK 1B	BAY	PK YA Gunna Magarita	QH/PH
59 Samantha Neff	LK 1A	B/BRA	U Know U Want Me	QH
60 Julia Rödel	LK 1A	BAY	Zippo Magnum Phil	PH
61 Annika Brandl	LK 1B	BAY	Gunshine Girl	QH
62 Sandra Roitzheim	LK 1A	BAY, THÜR	SQ Hot Appear	PH
63 Matthias Rödel	LK 1A	BAY	RR Oliver Twist	PH
64 Nicole Helfmann	LK 3A	HES	Awesome Pale Ebony	QH
65 Lina Sophie Bauer	LK 2A	BAWÜ	VH Smart N Shining	QH
66 Alina Kahle	LK 1A	BAY	Generel Jac Oleans Jamie	QArb
67 Nicole Helfmann	LK 3A	HES	LR A Saint Playboy	QH
68 Sophie Sonntag	LK 2B	BAY	Ayk Poco Pines	QH
69 Melanie Krause	LK 1A	HES	Purojac	QH
70 Doreen Zenker	LK 3A	SACHS	Star Remins Delmaso	QH
71 Melanie Krause	LK 1A	HES	N Somnicat	QH
72 Catharina Falch	LK 1A	BAY	Docs Jane To Cash	QH
73 Josephine Rudolf	LK 2A	BAY	The Candy Factory	QH
74 Jasmin Hartmann	LK 3A	BAWÜ	Spotted White Gipsy	PH
75 Melanie Krause	LK 1A	HES	Lil Shiny Diamond	QH
76 Michéle Wallmeroth	LK 3A	HES	Kings Sir Henry	QH
77 Anne-Katharina Corell	LK 1A	RLP	Shes A Killer Queen	QH
78 Jessica-Nadine Muthig	LK 2A	HES	HC A Sexy Sinfonie	QH
79 Sabrina Walter	LK 2A	RLP	Choco Motion	QH
80 Sebastian Schweiger	LK 2A	RLP	Mercedes N Guns	QH
81 Christine Becherer	LK 3A	BAY	Dunnit Santana	QH
82 Antje Kurz	LK 3A	BAWÜ	Special Whiz N Wimp	QH
83 Carolin Tamme	LK 2A	SACHS	Chip Lil Chocolate	QH
84 Philipp Krause	LK 3A	HES	Lil Shiny Diamond	QH
85 Ania Brumm	LK 1A	RLP	Rodsamazinrevolution	OH

**EWU Turnier: AQ/C Kreuth 2023**

90 Desiree Gröger-Dick	LK 2A	BAWÜ	HC Born to Shine	QH
91 Marina Schwank	LK 1A	BAY	Bluesgoodinvitation	QH
92 Simone Frank	LK 1A	BAWÜ	Suddenly A Romance	QH
93 Marina Schwank	LK 1A	BAY	Good To B Good	QH
94 Angelina Gumminger	LK 5A		SR Tivio DOC Domino	QP
95 Marina Schwank	LK 1A	BAY	Your The One And Only	PH
96 Lena Hetzner	LK 2A	BAY	Wild Tec Jac	QH
97 Melanie Krause	LK 1A	HES	Kings Sir Henry	QH
98 Franca Bartke	LK 1A	BAY	Choco Motion	QH
99 Saskia Müller	LK 3A	RLP	Choco Motion	QH
100 Sandra Neumeier	LK 1A	BAY	BMS Nosy Starlight	QH
101 Pia Maier	LK 3A	BAWÜ	Sheerin The Queen	QH
102 Julia Günzinger	LK 2A	BAY	Moreno 70	QHM
103 Monika Fischer	LK 1A	BAY	Sandro	Hal
104 Tanja Graf-Holten	LK 2A	BAY	HQ Onlys Commander	QH
105 Nadine Hartmann	LK 1A	BAY	TALISMANIC ROOSTER	QH
106 Leijana Zahn	LK 4A	BAY	Trus Painted Star	PH
107 Janine Wirth	LK 1A	BAY	WH Surprise In Blues	QH
108 Nadine Hartmann	LK 1A	BAY	RH Stormkitty Solano	QH
109 Kim Gicklhorn	LK 1A	BAWÜ	Chips Hot Spark	QH
110 Tim Tuscher	LK 1A	BAWÜ	My First Buckskin	QH
111 Saskia Schiebler	LK 2A	BAY	She Got The Blues	QH
112 Anna Schmid	LK 1A	BAY	Mokkalicious	QH
113 Tim Tuscher	LK 1A	BAWÜ	Smart Spooks Jolene	QH
114 Viktoria Pohl	LK 1A	BAY	Chic N Chips	QH
115 Achim Götz	LK 1A	RLP	UT Little Titch	APP
116 Jessica Roos	LK 1A	BAWÜ	RS Robustos Olena	QH
117 Ilona Vest	LK 2A	BAY	A Sign Of Pine	QH
118 Dominik Tuscher	LK 1A	BAWÜ	Dr Voodoo Shiney	QH
119 Janine Schlötzer	LK 2A	BAY	Sheza Hot Hot Loper	QH
120 Katharina Vogel	LK 3A	BAY	RH Stormkitty Solano	QH
121 Ilona Vest	LK 2A	BAY	SL Cashgunner	QH
122 Cornelia Phillipps	LK 2A	HES	Iam Too Sexy	QH
123 Katharina Vogel	LK 3A	BAY	TALISMANIC ROOSTER	QH
124 Maïke Dill	LK 3A	BAWÜ	Players Crome	QH
125 Silja Prinz	LK 2B	BAWÜ, BAY	Spatgun	QH
126 Sabrina Trivonoff	LK 2A	SA/AN	Ocean`s Melody	PHM
127 Kerstin Rutsch	LK 1A	BAWÜ	Take Your Gun For Me	QH
128 Elisabeth Konwiarz	LK 3A	BAY	Peppers Little Step	QH
129 Lily Maria Moosbrugger	LK 1B	BAY	JP Riff Raff	QH
130 Kerstin Rutsch	LK 1A	BAWÜ	Hollywoods Wallaflash	PH
131 Nina Leiner	LK 1A	RHLD	N Vincible	QH
132 Maggie Ellsäßer	LK 2A	BAWÜ	Chex Little Rose	QH
133 Gabi Moosbrugger	LK 4A	BAY	CS Elites Shy Girl	QH
134 Anne Biebler	LK 1A	B/BRA, SACHS	Ice Ice Baybe	QH

**EWU Turnier: AQ/C Kreuth 2023**

135 Lisa Kehrer	LK 2A	BAWÜ	LS Sugarman Dazz	APP
136 Nicole Steinbrecher	LK 1A	BAWÜ	Will be Famous	QH
137 Ben Fisher	LK 1A	BAWÜ	The Miracle One	QH
138 Ben Fisher	LK 1A	BAWÜ	To Be Only Good	QH
139 Claudia Kasten	LK 3A	SACHS	DD Just Nastys Cat	QH
140 Thea Marie Friedrich	LK 1A	BAY, BAWÜ	Once Upon A Walk	WGP
141 Angela Fasching	LK 3A	BAWÜ	Night Ryder	QH
142 Thea Marie Friedrich	LK 1A	BAY, BAWÜ	DS Charming Blues	QH
143 Annamaria Weimar	LK 3A	BAY	Hollywoodsinvitation	QH
144 Ulrike Pelikan-Leis	LK 3A	BAY	Golden Cactus Chic	PH
145 Marleen Nesler	LK 2A	BAWÜ	Treasureluckydancer	PH
146 Anke Geraldine Kämpel	LK 2A	SACHS	Mr Shining Gun	QH
147 Ben Fisher	LK 1A	BAWÜ	Will be Famous	QH
148 Theresa Schwarz	LK 3A	BAY	BMS Lil Sugar Doll	QH
149 Uwe Hohn	LK 2A	BAWÜ	Gotta Hot Krymsun	QH
150 Corinne Gygax	LK 2A	BAWÜ	Huntin Lazy Dreams	QH
151 Johanna Schelle	LK 4B	BAY	Dahira	ARB
152 Katrin Strohmeier	LK 1A	BAWÜ	Nu Chex To Nic	QH
153 Michael Meixner	LK 1A	BAWÜ	Lucky To Be Hotter	QH
154 Franziska Schewe	LK 3A	BAY	Dual Gunner	PH
155 Sarah Nufer	LK 2A	BAWÜ	Dressed By MDS Pingo	QH
156 Sarah Nufer	LK 2A	BAWÜ	Peppys Perfect Leary	QH
157 Andrea Kroppus	LK 3A	SACHS	Big Guns Lady Rietta	PH
158 Kerstin Ponath	LK 3A	BAWÜ	Sharp Dressed Nic	QH
159 Matthias Keller	LK 2A	BAY	LR Slide With Saints	QH
160 Jacqueline Büttner	LK 1A	BAY	MH MadeForMe	CON
161 Alina Herzlinger	LK 3B	HES	Chicmobster	QH
162 Diana Art	LK 3A	BAY	Peppys Art Attack	QH
163 Alina Herzlinger	LK 3B	HES	CS Cromesyndrome	QH
164 Angie Heißwolf	LK 3A	BAY	ITS Coffee Time	QH
165 Angie Heißwolf	LK 3A	BAY	General Jac Oleans Jamie	QArb
166 Ramona Brandl	LK 1A	BAY	Solano Doc Freckles	QH
167 Nadine Fuchs	LK 1A	BAY	SQ Blue Impulse	QH
168 Flurina Tschopp	LK 1A	BAWÜ	Glowing to Maliblu	QH
169 Judith Holzer	LK 4A	BAY	Ima Bay Cocktail	QH
170 Carmen Hübsch	LK 1A	BAY	Born To Rock Alexis	QH
171 Andrea Giesecke	LK 1A	HES	Funny Little BH	QH
172 Stefan Giesecke	LK 1A	HES	One Shot Hot	QH
173 Susa Sauer	LK 1A	BAWÜ, RLP	Spark N Oak	QH
174 Susa Sauer	LK 1A	BAWÜ, RLP	Kansascityshuffle	QH
175 Shawn Wagner	LK 2A	BAWÜ	Halo Genes	QH
176 Shawn Wagner	LK 2A	BAWÜ	Spark N Oak	QH
177 Shawn Wagner	LK 2A	BAWÜ	Kansascityshuffle	QH
178 Susa Sauer	LK 1A	BAWÜ, RLP	Halo Genes	QH
179 Lena Heißwolf	LK 5B	BAY	General Jac Oleans Jamie	QArb



**EWU Turnier: AQ/C Kreuth 2023**

180 Kati Tauschel	LK 4A	SA/AN	Spook Little Lena	QH
181 Anna Schmid	LK 1A	BAY	To Dee Extreme	QH
182 Sabrina Botur	LK 1A	BAY	PG Jo N Dry	QH
183 Nadja Liebig	LK 1A	BAWÜ	Enjoy My Motion	QH
184 Lilli Falk	LK 1A	BAWÜ	HC Cantstop Wontstop	QH
185 Sita Stepper	LK 1A	BAWÜ	GRR B My Golden Girl	QH
186 Nadja Schütz	LK 3A	BAY	Finja	Hal
187 Lisa Siegwart	LK 1A	BAWÜ	Blue Faithful Legacy	QH
188 Sita Stepper	LK 1A	BAWÜ	This Minutes Cruisin	QH
189 Selina Tietze	LK 1B	BAY	Chex Surprise	QH
190 Sandra Ruml-Mayer	LK 1A	BAWÜ	Larks Zippo Sue	QH
191 Sandra Ruml-Mayer	LK 1A	BAWÜ	Heza Naughty Cowboy	QH
192 Pia Schuster	LK 4A	BAY	Peppy Sally Freckles	QH
193 Diana Ott	LK 1A	BAWÜ	Coeur D Knick Nic	QH
194 Lisa-Maria Heinrich	LK 2A	SACHS	Dun Its John Lennon	QH
195 Nina Leiner	LK 1A	RHLD	Obviously Lazy	QH
196 Janine Winter	LK 4A	BAWÜ	Peppys Perfect Leary	QH
197 Leonie Patsch	LK 2A	BAWÜ	Smart Little Sparky	QH
198 Anna Reiss	LK 5B		A Frozen Celebrity	QH
199 Larissa Heinle	LK 2A	BAWÜ	Nite Owl Early Blues	QH
200 Franca Bartke	LK 1A	BAY	Nite Owl Early Blues	QH
201 Sophia Rau	LK 3A	BAWÜ	Call Me Miss Diesel	QH
202 Franca Bartke	LK 1A	BAY	Martini Me	QH
203 Louis Raltschitsch	LK 4B	RLP	Specialized Wrangler	QH
204 Alina Stepper	LK 2A	BAWÜ	This Minutes Cruisin	QH
205 Julian Hüther	LK 1A	RLP	Dr Bob	QH
206 Julian Hüther	LK 1A	RLP	Wimpys Smart Pistol	QH
207 Julian Hüther	LK 1A	RLP	Gimmie more wimpywhiz	QH
208 Tobias Wolfer	LK 2A	BAWÜ	Saturday Olena	QH
209 Julian Hüther	LK 1A	RLP	GA FRANKIES TWIST	QH
210 Danica Martin	LK 4A	BAY	Playmate Gotta Gun	QH
211 Anja Maschner	LK 1A	BAY	My Sammy Davis	QH
212 Aaliyah Zimmermann	LK 4A	BAY	Admiral	Hal
213 Anja Maschner	LK 1A	BAY	My Sailing Wimp	QH
214 Anja Päckert	LK 2A	BAY	Anton	EHAL
215 Herbert Meier	LK 1A	RLP, BAY	Docs Tinsel Chic	QH
216 Herbert Meier	LK 1A	RLP, BAY	Docs Gallo Jac	QH
217 Evi Vogt	LK 1A	BAY	Aint She A Hot Chili	QH
218 Franzisca Niedermayr	LK 1A	BAY	Flambos Dancing Queen	QH
219 Lucy Schneider	LK 4B	HES	GM Heart Of Joy	PH
220 Viviana Passariello	LK 2B	BAY	Skips Lucky Badger	QH
221 Vienna Merz	LK 2B	RLP	EPS Otoes Chex Maylo	QH
222 Johanna Dolinski	LK 3A	BAY	Spook N Smoke	QH
223 Sophia Mayer	LK 1A	BAY	Suddenly A Light	QH
224 Maria Tribale	LK 1A	BAY, THÜR	Groovy	PH

**EWU Turnier: AQ/C Kreuth 2023**

225 Viktoria Pallacks	LK 2A	HES	Golden Cromed	QH
226 Maria Tribale	LK 1A	BAY, THÜR	GR Fips N Charley	QH
227 Katharina Stegmann	LK 1A	RLP	Hollymoor Jack	QH
228 Lena Neuber	LK 3B	SACHS	Egoist	SchW
229 Felice Müller	LK 3B	BAWÜ	Just Want The Blue (aka Bobby)	QH
230 Silvia Hofer	LK 4A	BAY	Sternbergs Make Me Happy	CON
231 Annika Huber	LK 3A	BAWÜ	Smart Little Sparky	QH
232 Amelie Bernt	LK 3A	BAY	Pepo Smart Twister	QH
233 Katrin Fellner	LK 2A	BAY	CS Miss Hollywood	APP
234 Annika Huber	LK 3A	BAWÜ	Mercedes N Guns	QH
235 Antonia Hoose	LK 3B	BAY	HQ Onlys Commander	QH
236 Antonia Hoose	LK 3B	BAY	Smart Rolene Boss	QH
237 Nina Riekert	LK 4A	BAWÜ	Dressed By MDS Pingo	QH
238 Moritz Stegmann	LK 4A	RLP	Hollymoor Jack	QH
239 Lena Hättich	LK 2A	BAWÜ	Whiza Shina Sky	QH
240 Johannes Fink	LK 4B	BAWÜ	Sweet Peggung	QH
241 Lotte Tröger	LK 1A	BAY	Lancelot O Lena	QH
242 Susanne Pötzingler-Lix	LK 4A	BAY	King P of Hollywood	QH
243 Markus Faltermeier	LK 4A	BAY	TNT Flying Star	PHM
244 Mona Angele	LK 1A	BAY	Sailin Revolution	QH
245 Alexandra Faltermeier	LK 4A	BAY	Smartie	PO
246 Lisa Dölling	LK 2A	HES	Miss Funky Town	QH
247 Janine Oberhansl	LK 4A	BAY	ITS Coffee Time	QH
248 Johannes Fink	LK 4B	BAWÜ	Dancer Whiz Gun	QH
249 Marie Frey	LK 1A	BAY	SQ Tinys Special Bell	PH
250 Jael Meier	LK 3A	BAWÜ	BATT ON MY PROMISE	QH
251 Marie Frey	LK 1A	BAY	Peppy Sally Freckles	QH
252 Eva Porz	LK 3A	BAY	Im Your Rockstar	QH
253 Eva Porz	LK 3A	BAY	Krymsum Zippo	QH
254 Maria Wegener-Wolter	LK 1A	B/BRA	Leos Red Spark	PH
255 Franziska Borngüter-Noack	LK 3A	B/BRA	Leos Red Spark	PH
256 Lilian Mattner	LK 4B	BAY	Smart Beauty Lena	QH
257 Rudolf Bäuml	LK 2A	BAY	BMS Smoke N Spook	QH
258 Rudolf Bäuml	LK 2A	BAY	Smart Beauty Lena	QH
259 Rudolf Bäuml	LK 2A	BAY	King P of Hollywood	QH
260 Michaela Hohenauer	LK 4A	BAY	Black Prince Lesharo	APP
261 Andrea Rossmailer	LK 2A	BAY	Kaliz Golden King Adam	QH
262 Ladina Wildhaber	LK 2B	BAY	Mercury Motion	QH
263 Lisa Gruber	LK 3A	BAY	Wild Tec Jac	QH
264 Nicole Bonimeier	LK 1A	BAY	Nando	EHAL
265 Nancy Fleischer	LK 3A	SACHS	Miss Katies Sun Gun	PH
266 Selina Fahrni	LK 2B	BAY	Bops Strudel Pepper	APP
267 Lena Neuber	LK 3B	SACHS	Miss Katies Sun Gun	PH
268 Christina Walz	LK 2A	BAY	Holly Billy Boy	PH
269 Christina Walz	LK 2A	BAY	Call me Lucky	QH/PH

**EWU Turnier: AQ/C Kreuth 2023**

270 Franca Bartke	LK 1A	BAY	Im Your Rockstar	QH
271 Marilena Rabl	LK 2B	BAY	Smart Lopin Louie	QH
272 Cathrin Dostal	LK 1A	BAY	Smart Lopin Louie	QH
273 Cathrin Dostal	LK 1A	BAY	Smart Cayenne Pepper	QH
274 Cathrin Dostal	LK 1A	BAY	Notice Black Pearl	PH
275 Marilena Rabl	LK 2B	BAY	Smart Cayenne Pepper	QH
276 Thomas Posch	LK 1A	BAY	Playmate Gotta Gun	QH
277 Linda von Rochow	LK 1A	BAY	Smart Rolene Boss	QH
278 Thomas Posch	LK 1A	BAY	Chicca Magnum Chic	QH
279 Christian Fellner	LK 1A	BAY	Unspotted Bumblebee	APP
280 Detlef Moll	LK 2A	HES	Paul Star Face	QH
281 Christian Fellner	LK 1A	BAY	Spotted Tiger On Top	APP
282 Christian Fellner	LK 1A	BAY	Black Prince Lesharo	APP
283 Christian Fellner	LK 1A	BAY	Sternbergs Make Me Happy	CON
284 Stella Pfeffer	LK 1B	BAY	Like Kids want Candy	QH
285 Christian Fellner	LK 1A	BAY	CS Miss Hollywood	APP
286 Sarah Maria Frohnmayer	LK 3A	BAWÜ	HS Tysons Lil Tessy	PH
287 Sabine Grebe	LK 2A	RLP	Krymsum Zippo	QH
288 Julia Groh	LK 2A	SACHS	One Coco Gun	PH
289 Viola Lieb	LK 2A	BAWÜ	Blacks Just A Maja	QH
290 Carina Reuß	LK 4A	BAWÜ	JP Skyfall Shine	QH
291 Christian Fellner	LK 1A	BAY	Resis Little King	PH
292 Thomas Christ	LK 1A	BAY	CS Sliding Nugget	QH
293 Franca Bartke	LK 1A	BAY	BATT ON MY PROMISE	QH
294 Nina Leiner	LK 1A	RHLD	Hes Got Theloperstuf	QH
295 Ulrike Panzer	LK 3A	BAY	Sternbergs Rhonan	CON
296 Desiree Löhe	LK 3A	BAY	Dahira	ARB
297 Desiree Löhe	LK 3A	BAY	ITS Coffee Time	QH
298 Achim Götz	LK 1A	RLP	UT Diamonds in Town	APP
299 Lisa Karl	LK 4A	BAY	Spotted Tiger On Top	APP
300 Roswitha Huber	LK 4A	BAY	WH Sam Hockins	APP
301 Lena Kirchner	LK 1A	THÜR	Lil Sunny Girl	QH
302 Lena Kirchner	LK 1A	THÜR	UG Revolution On Top	QH
303 Andrea Wolter	LK 2A	B/BRA	Zip To Sailing Cody	PH
304 Sonja Elmers	LK 1A	HES	Jaz Dee Poco Hombre	QH
305 Sonja Elmers	LK 1A	HES	Whizasweetpirate BB	PH
306 Lara Roos	LK 3A	HES	SQ Primetime Rooster	QH
307 Nadja Bach	LK 3A	RHLD	Cowboys Gonna Rein	QH
308 Lisa Sporbeck	LK 2A	BAWÜ	JS Ruff N Flashy	QH
309 Nadja Bach	LK 3A	RHLD	Gunner Special Whiz	QH
310 Justine Mattheß	LK 2A	THÜR	Docs Royal Texas	QH
311 Verena Zierhofer	LK 1A	BAY	CS Sliding Nugget	QH
312 Dorothea Ehrlich	LK 1A	SACHS	Silver Go Easy	QHM
313 Franca Bartke	LK 1A	BAY	HC A Sexy Sinfonie	QH
314 Selina Schäfer	LK 2B	BAY	Vegas Best Showgirl	QH

**EWU Turnier: AQ/C Kreuth 2023**

315 Selina Schäfer	LK 2B	BAY	To Dee Extreme	QH
316 Christoph Paulweber	LK 1A	BAY	Lys	L
317 Katharina Lack-Langenberg	LK 1A	BAY	PS Tough N Ruf	QH
318 Christoph Paulweber	LK 1A	BAY	Magico Step	QH
319 Larissa Umgelter	LK 1A	BAY	OW Gun It 86	QH
320 Stefanie Herwig	LK 2A	BAY	Smooth my Potential	QH
321 Sharon Mehlin	LK 1A	THÜR	CS Silver`s Cheyenne	QH
322 Christoph Paulweber	LK 1A	BAY	Spartagun RE	PH
323 Rebecca Huber	LK 3A	BAY	Smokyguns Devilrose	QH/PH
324 Ramona Wolf	LK 4A	BAY	Sorpressa	CR
325 Tamara Kless	LK 1A	BAWÜ	Hot Cielo Blues	QH
326 Ralph Stadler	LK 4A	RHLD	Lu Windy Whiz	QH
327 Verena Klessinger	LK 4A	BAY	Blue Louis McCue	PH
328 Anna Klessinger	LK 3B	BAY	Sliding King O Lena	PH
329 Britta Müller	LK 1A	B/BRA	Helluva Ride	QH
330 Johano Hoffmann	LK 1A	SAAR, RLP	Bat Attack	QH
331 Jana Book	LK 1A	SAAR	JB Neverendingstory	QH
332 Johano Hoffmann	LK 1A	SAAR, RLP	This is Merlins Grin	QH
333 Jule Stiebritz	LK 1A	SACHS, THÜR	Skipper	WGPo
334 Jule Stiebritz	LK 1A	SACHS, THÜR	Chip Lil Chocolate	QH
335 Simone Reiss	LK 1A	BAWÜ	Sailin Rooster	QH
336 Simone Reiss	LK 1A	BAWÜ	A Frozen Celebrity	QH
337 Christian Conrad	LK 4A	SA/AN	Hes Smart N Dark	QH
338 Luisa Sauerzapf	LK 1A	RLP, BAWÜ	Heza Naughty Cowboy	QH
339 Jessica Müller	LK 4A	HES	LR A Saint Playboy	QH
340 Elisabeth Holzer	LK 1A	BAY	FM Westcoast Gun Dun	QH
341 Selina Tietze	LK 1B	BAY	CR Magnum Star	QH
342 Anna Marie Dürschmidt	LK 1B	BAY	Roosters Revolution	QH
343 Kathrin Sedlmeier	LK 2A	BAY	Chics Like Guns	QH
344 Vera Pösch	LK 4A	BAY	Magico Step	QH
345 Andreas Deubel	LK 4A	BAY	Magico Step	QH
346 Laura Spindler	LK 3A	BAY	Prins	Isl.
347 Lena Westermayer	LK 1B	BAY	Budhas Little Jac	QH
348 Eva-Maria Obermaier	LK 1A	BAY	Playboys Mandamanda	QH
349 Nick Kalka	LK 2A	BAWÜ	A Genuine Playgirl	QH
350 Alana Strohmaier	LK 1A	BAWÜ	JS Emi Jac	QH
351 Shirin Leber	LK 3A	BAWÜ	GS MISS SPANISH	QH
352 Noemi-Lucie Ensfelder	LK 2A	SACHS	Wimpys Topsail Spook	QH
353 Bianca Miller	LK 3A	BAY	Anytimes Bigsensation	PH
354 Ilona Vest	LK 2A	BAY	Tricked Out Tommygun	QH
355 Joschka Werdermann	LK 1A	BAWÜ	Voodoos Electric Fly	QH
356 Rikke Benjaminsen	LK 2A	BAY	The Candy Factory	QH
357 Felix Schnabel	LK 2A	RLP	Walla Whiz Smart	QH
358 Tamara Meister	LK 4A	BAY	Pocahontas	QArb
359 Leonie Mager	LK 1A	BAWÜ	Walla Shining Frozen	QH

**EWU Turnier: AQ/C Kreuth 2023**

360 Vanessa Schnabel	LK 3A	RLP	Gunner Be Good	QH/PH
361 Leonie Mager	LK 1A	BAWÜ	Ruff Commander	QH
362 Denise Martens	LK 3A	BAWÜ	Taiga Magnum	QH
363 Fabienne Schesser	LK 4B	BAY	Shesa Special Lena	PH
364 Annalena Bär	LK 1A	BAY	Dabrowka Legie Polone	PHM
365 Felix Schnabel	LK 2A	RLP	Black Pearl Royal	QH
366 Alexandra Essig	LK 4B	BAWÜ	Eh Likelys Cute Lady	QH
367 Sören Mummert	LK 3A	BAWÜ	BH Ruf Moonshadow	QH
368 Lena Heißwolf	LK 5B	BAY	ITS Coffee Time	QH
369 Lena Hofmann	LK 1A	BAY	RR Oliver Twist	PH
370 Lena Schmid	LK 1B	BAY	Topc Golden Kathy	QH
371 Susanne Backer	LK 1A	BAY	My Chippy Major	QH
372 Franzisca Niedermayr	LK 1A	BAY	M Bam Bam Olena	QH
373 Alexandra Jarolim	LK 4A	BAY	Im Certainly Cool	QH
374 Marion Stadler	LK 4A	BAY	Taris Little Geordie	QH
375 Luisa Mai	LK 1A	BAY	Deluxe Allnite Long	QH
376 Christina Distler	LK 3A	BAY	TNT Slick Caramello	APP
377 Sabine Bechtinger	LK 3A	BAY	Notice Black Pearl	PH
378 Lina Konetzke	LK 3A	B/BRA	Rocks Brown Sugar	QHM
379 Jasmin Unterecker	LK 4A	BAY	Black Coke	TI
380 Franziska Urban	LK 3A	SA/AN	Pretty Woman RW	WGP
381 Theresa Kaulfuß	LK 4A	BAY, SACHS	SQ Lets Talk Cougaret	PH
382 Anna-Lena Geffroy	LK 3A	BAWÜ	Snappers Chica	QH
383 Angela Schulz	LK 2A	BAY	Crazy Like Dunit	QH
384 Julia Katscher-Vetter	LK 4A	BAY	Perl	NO
385 Gunda Stöhr	LK 4A	BAY	Colonel Mountain Kid	PHS
386 Alexandra Sterzl	LK 2B	BAY	Shine My Coco Gun	PH
387 Christina Summer	LK 4A	BAY	Chico	WGPO
388 Louisa Achhammer	LK 1B	BAY	Dunits Revolution	QH
389 Swenja Kopplin	LK 4A	BAY	Brain	Hal
390 Nicole Knemeyer	LK 3A	BAY	Bemylastmoon	QH
391 Ben Fisher	LK 1A	BAWÜ	Dreams Tonite	QH
392 Franca Bartke	LK 1A	BAY	Midnight Mechanics	QH
393 Sebastian Lack	LK 2A	BAY	AR Kicalex	QH
394 Cindy Gänsler	LK 3A	SACHS	Skipper	WGPO
395 Lena Hofmann	LK 1A	BAY	Zippo Magnum Phil	PH
396 Joschka Werdermann	LK 1A	BAWÜ	CP Chaca Teso	CR
397 Alina-Sophie Werdermann	LK 1A	BAWÜ	Guns Shining Fay	QH
398 Maja Hinderer	LK 1B	BAWÜ	Midnight Mechanics	QH
399 Joschka Werdermann	LK 1A	BAWÜ	Specialized Wrangler	QH
400 Maja Hinderer	LK 1B	BAWÜ	You Are My Pleasure	QH
401 Joschka Werdermann	LK 1A	BAWÜ	Guns Shining Fay	QH
402 Anna Backer	LK 3B	BAY	My Chippy Major	QH
403 Joschka Werdermann	LK 1A	BAWÜ	Achtung Smartplayboy	QH
404 Regina Buttman	LK 4A	BAY	Choco Dream Edition	QH

**EWU Turnier: AQ/C Kreuth 2023**

405	Theresa Holler	LK 3A	BAY	Dudes Black Diego	QH
406	Christine Haas	LK 4A	BAY	Rio	APPM
407	Traudl Drechsler	LK 2A	BAY	JQ Miss Jacky D	PH
408	Julia Keck	LK 2A	BAY	Im Certainly Cool	QH
409	Alina Epple	LK 4B	BAY	Peaty Roccx	QHM
410	Klaus Mösslein	LK 3A	HES	Real German Einstein	QH
411	Anna Hinderer	LK 1A	BAY	Don't Drop Me	QH
412	Anna Hinderer	LK 1A	BAY	Slow Burning Diesel	QH
413	Anna Hinderer	LK 1A	BAY	Martini Me	QH
414	Franziska Götz	LK 3A	BAY	Kings Pretty Dream	QH
415	Christina Tuttur	LK 4A	BAY	Newgrange Prince	CON
416	Sonja Heinrich	LK 4A	BAY	Tricked Out Tommygun	QH
417	Thomas Posch	LK 1A	BAY	Last Captain	QH
418	Luna Marie Jaumann	LK 2B	BAY	KD Custom MoneyMaker	QH
419	Lea Botur	LK 1A	BAY	Medley`s New Moon	PHM
420	Christoph Paulweber	LK 1A	BAY	JP Asterix Whiz	QH
421	Christina Danninger	LK 2A	BAY	Smart Little Lilith	APP
422	Marie Bernd	LK 2B	SAAR	Genesis	LW
423	Lena Hättich	LK 2A	BAWÜ	Whiskey To Cash	QH
424	Marie Bernd	LK 2B	SAAR	Dark Hollywood Dunit	QH
425	Simone Klein	LK 1A	BAY	Sternbergs Laredo	CON
426	Tanja Freund	LK 1A	BAY	SQ Sweet Classic Mary	PH
427	Lena Klein	LK 2B	BAY	Twinstar JJ Blue Thunder	CON
428	Antonia Meyer	LK 1A	BAY	Smile Me Seven	QH
429	Laura Strahl	LK 3B	BAY	Mimi	WGPO
430	Leonie Schädler	LK 2A	BAWÜ	Sto Joe Whiskey	QH
431	Julia Sorgalla	LK 1A	BAY	Docs Magic Lucy Kent	PH
432	Lisa-Marie Reiff	LK 2A	BAWÜ	Skylight Commander	QH
433	Anna Dötsch	LK 4B	BAY	Smart Mike	QH
434	Simone Strahl	LK 1A	BAY	Voodoo Bit	QH
435	Julia Sorgalla	LK 1A	BAY	FR Tuckers Dunit	QH
436	Anna Willmann	LK 3A	BAY	Skip Special Leaguer	QH
437	Eva-Maria Obermaier	LK 1A	BAY	CS Elites Shy Girl	QH
438	Gabi Moosbrugger	LK 4A	BAY	JP Riff Raff	QH
439	Melanie Schöner	LK 1A	BAWÜ	Diego Royale	PH
440	Franca Bartke	LK 1A	BAY	You Are My Pleasure	QH
441	Carmen Robeck	LK 4A	BAY	Peppys Imagimotion	QH
442	Johannes Lorenz	LK 4A	BAY	Nepomuk	EHAL
443	Sabrina Schmitt	LK 3A	HES	Seven Flames	PH
444	Marleen Nesler	LK 2A	BAWÜ	Billy 463	WGP
445	Jan Zweers	LK 2A	HES	Honey Steady Star	QH
446	Laetitia Eckmann	LK 4A	BAY	Zahims Zahira	ArVB
447	Christine Gutmüthl	LK 4A	BAY	CEE WALLA WHIZ BEE	QH
448	Oliver Wehnes	LK 1A	RLP	Hollywoodsfrostytown	QH
449	Maria Höß	LK 2A	BAY	Last Captain	QH

**EWU Turnier: AQ/C Kreuth 2023**

450 Oliver Wehnes	LK 1A	RLP	Bat N Gun	QH
451 Jessica Ihle	LK 4A	BAY	SQ Sweet Classic Mary	PH
452 Emily Wenzel	LK 2B	BAWÜ	My Genuine Flaxnchex	QH
453 Isabel Meyer	LK 5A	BAY	Seven Kisses For Me	PH
454 Julian Daigler	LK 3A	BAWÜ	A Heart To Rock	QH
455 Lilly - Victoria Mors	LK 5B		The Miracle One	QH
456 Cathrin Dostal	LK 1A	BAY	Its Al About Money	QH
457 Natalie Hurst-Haese	LK 4A	BAWÜ	Addicting Loper	QH
458 Matteo Toniolli	LK 2A	BAY	Call Me Cuz Im Sexy	QH
459 Lily Maria Moosbrugger	LK 1B	BAY	CS Elites Shy Girl	QH
460 Julian Hüther	LK 1A	RLP	Lissie Gunna Lena	PH
461 Kathleen Ullrich-Metzner	LK 3A	SACHS	DK Dancing Boys Smoky	PH
462 Richard Forster	LK 1A	BAY	BR Justice Shining	QH
463 Richard Forster	LK 1A	BAY	BR Im a Wild One	QH
464 Richard Forster	LK 1A	BAY	Jacs Royal Boonsmal	QH
465 Bettina Königsbauer	LK 2A	BAY	Jacs Royal Boonsmal	QH
466 Martina Bauer	LK 3A	BAY	Its Al About Money	QH
467 Melissa Heringklee	LK 5A		Smile Me Seven	QH
468 Melanie Schöner	LK 1A	BAWÜ	Hollywood Brooks	QH
469 Amely Wiedenmayer	LK 3B	BAWÜ	She Is A Yankee Kid	QH
470 Antonia Wiedenmayer	LK 3B	BAWÜ	Mergellina Whiz	QH
471 Rainer Gadinger	LK 2A	RLP	Doc O Gentle	QH
472 Eva-Maria Obermaier	LK 1A	BAY	Chanot Big Heart	PHM
473 Nicole Siegwart	LK 4A	BAWÜ	Blue Faithful Legacy	QH
474 Ramona Milke	LK 4A	BAY	Broadway Spark	QH
475 Bianca Meusel	LK 4A	BAY	Smart Gunnerlicious	QH/PH
476 Anika Grönemeyer	LK 1A	BAY	Leo Blackburn Par	QH
477 Kathrin Sedlmeier	LK 2A	BAY	Goldmines Gunshine	QH
478 Marina Schwank	LK 1A	BAY	Sweet Girls Rock	QH
479 Julian Daigler	LK 3A	BAWÜ	MTR Kiss My Daddy	QH
480 Tanja Freund	LK 1A	BAY	Sweet Classic Gentleman	PH
481 Sabine Lamberts	LK 2A	SA/AN	Hes Smart N Dark	QH
482 Andreas Lang	LK 3A	BAY	Custom Play	QH
483 Andreas Lang	LK 3A	BAY	Beautiful Wave	QH
484 Simone Fiedler	LK 2A	BAY	Ruf Kid Dont Spook	QH
485 Carolin Lenz	LK 1A	BAY	Crazy Like Dunit	QH
486 Anne Biebler	LK 1A	B/BRA, SACHS	Mr Shining Gun	QH
487 Anke Geraldine Kümpel	LK 2A	SACHS	Ice Ice Baybe	QH
488 Sonja Elmers	LK 1A	HES	Sparking Willy MR	PH
489 Anja Reder	LK 3A	BAY	Lady S Off Hollywood	QH
490 Nina Leiner	LK 1A	RHLD	Shez High Class	QH
491 Sebastian Schweiger	LK 2A	RLP	Snappers Chica	QH
492 Lena Felder	LK 3A	BAY	Wimpys Jerry Berry	QH
493 Anna Reiss	LK 5B		Sailin Rooster	QH
494 Valentina Kraft	LK 4A	HES	N Somnicat	QH

## EWU Turnier: AQ/C Kreuth 2023

495 Catharina Falch	LK 1A	BAY	Cantate	EV
496 Jan Zweers	LK 2A	HES	Kings Lucky Luke	QH
497 Jan Zweers	LK 2A	HES	Lindas Jac For You	QH
498 Sophia Wagner	LK 3A	BAY	Midnite Cookie	QH
499 Katharina Schmitz	LK 1A	BAY	Shez Elegant Too	QH
500 Susanne Schnell	LK 1A	BAY	Dunits Finest Stop	QH
501 Maja Gaspers	LK 4A	RLP	Larks Zippo Sue	QH
502 Stefanie Kuhn	LK 1A	BAWÜ	HC Born to Shine	QH
503 Sanela Havic	LK 4A	BAY	Gotta Lazy Lope	QH
504 Stefanie Kuhn	LK 1A	BAWÜ	Addicting Loper	QH
505 Andrea Liebig	LK 1A	BAWÜ	Enjoy My Motion	QH
506 Friedemann Burkhardt	LK 3A	SAAR	Miss Funky Town	QH
507 Alina-Sophie Werdermann	LK 1A	BAWÜ	Voodoos Electric Fly	QH



# Ehrenpreise 2023



## aus dem Buffalo Verlag

Ute Tietje

### Trail-Training

Vom Playday bis zur Meisterschaft



Hubertus Ott

### 100 Übungen für Westernreiter

Band I



Aufgaben für Training und Unterricht

### Cowboy- und Ranchküche

des mittleren Südwestens



Ute Tietje

### TEXAS-BBQ

Grillen wie die Rancher und Cowboys



Ute Tietje

### CAMPING-KOCHBUCH

210 leckere Rezepte schnell und einfach zubereiten



Die besten Rezepte aus der Küche der Indianer und Pioniere

### Lexikon Westernreiten

Praxiswissen von A – Z



Ute Tietje

Hubertus Ott  
Philipp Martin Haug

### 100 Übungen für Westernreiter

Band II



Übungen für Fortgeschrittene

### Nordamerika vegetarisch

Kulinarisches Erbe der Pioniere und Indianer



Ute Tietje

### LOBO

Die Lebensgeschichte eines spanischen Strãndhundes



Ute Tietje

Ute Tietje

### Abenteuer in Texas

Das Geheimnis der Wolf Creek Ranch







**Deutsche  
Vermögensberatung  
TOBIAS KARG**

DVAG Tobias Karg



# Trail Q LK 1/2 A-sen/B Arena min. 25x50 Meter

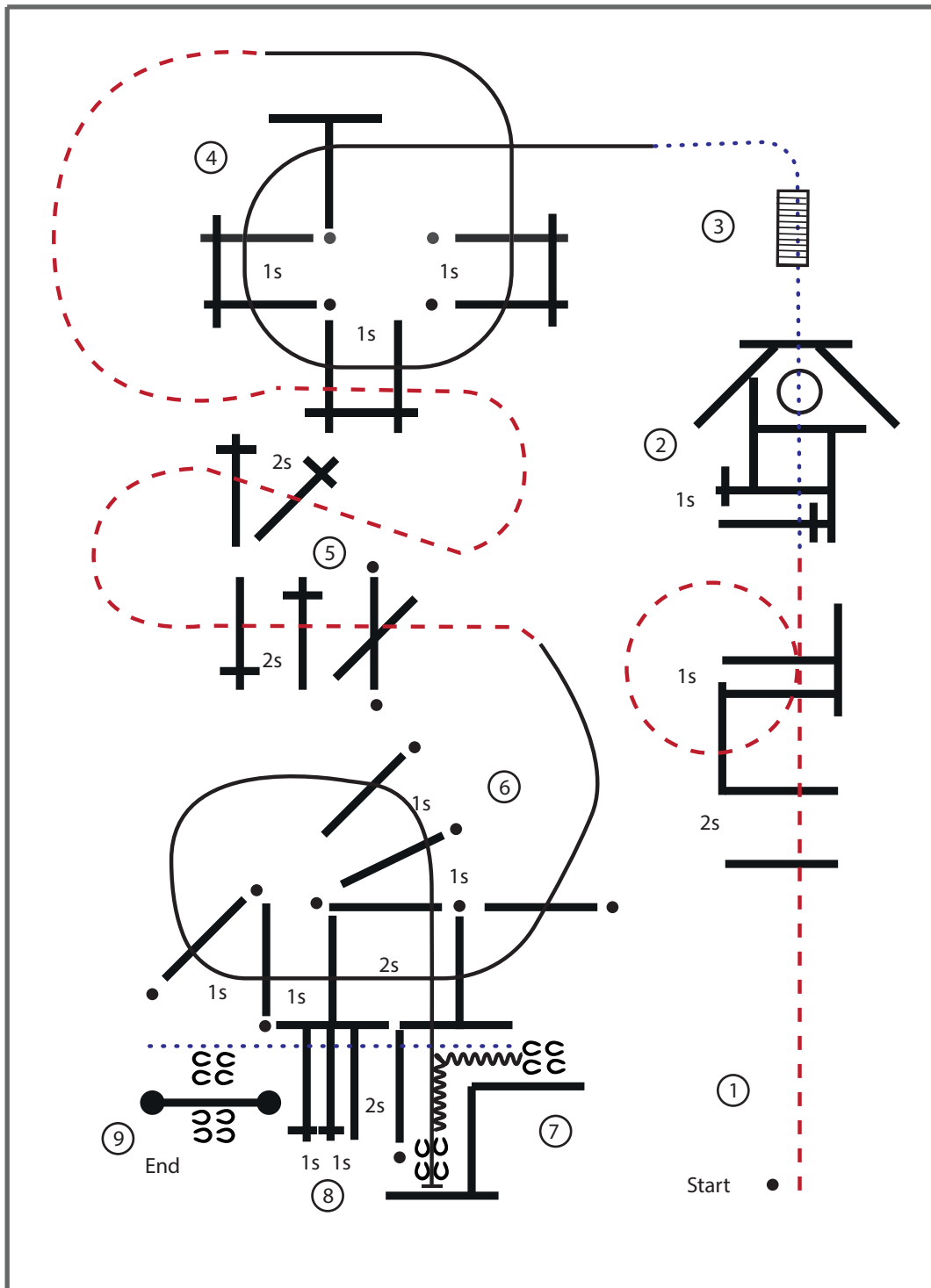

- 1) JOG OVERS
- 2) WALK OVERS THRU BOX, 360° RIGHT OR LEFT IN TRIANGLE, WALK OVER
- 3) WALK ON/OFF BRIDGE
- 4) LL LOPE OVERS
- 5) JOG SERPENTINE OVER X
- 6) RL LOPE OVERS INTO CHUTE, STOP
- 7) BACK L INTO CHUTE
- 8) WALK OVERS
- 9) STOP AT GATE, LH GATE  
IM WALK DIE ARENA VERLASSEN

# Trail Q Junior LK 1/2 Arenagröße min. 25x50 Meter

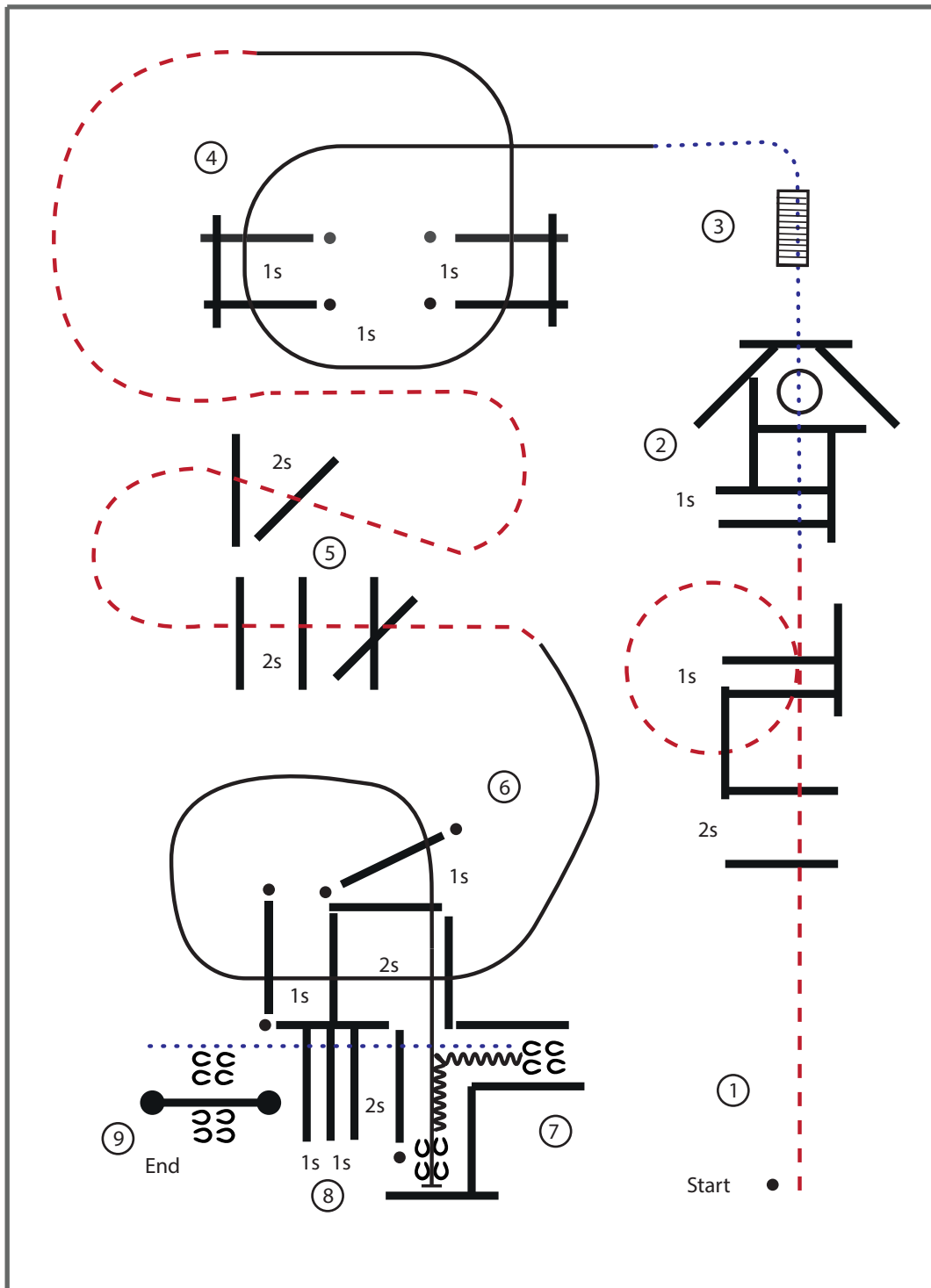

- 1) JOG OVERS
  - 2) WALK OVERS THRU BOX, 360° RIGHT OR LEFT IN TRIANGLE, WALK OVER
  - 3) WALK ON/OFF BRIDGE
  - 4) LL LOPE OVERS
  - 5) JOG SERPENTINE OVER X
  - 6) RL LOPE OVERSN INTO CHUTE, STOP
  - 7) BACK L INTO CHUTE
  - 8) WALK OVERS
  - 9) STOP AT GATE, LH GATE
- IM WALK DIE ARENA VERLASSEN



*Tussen*  
**RANCH**



SHOW *You*

Showoutfits  
für Kids!

# Trail LK 1/2 A-sen/B Arena min. 25x50 Meter

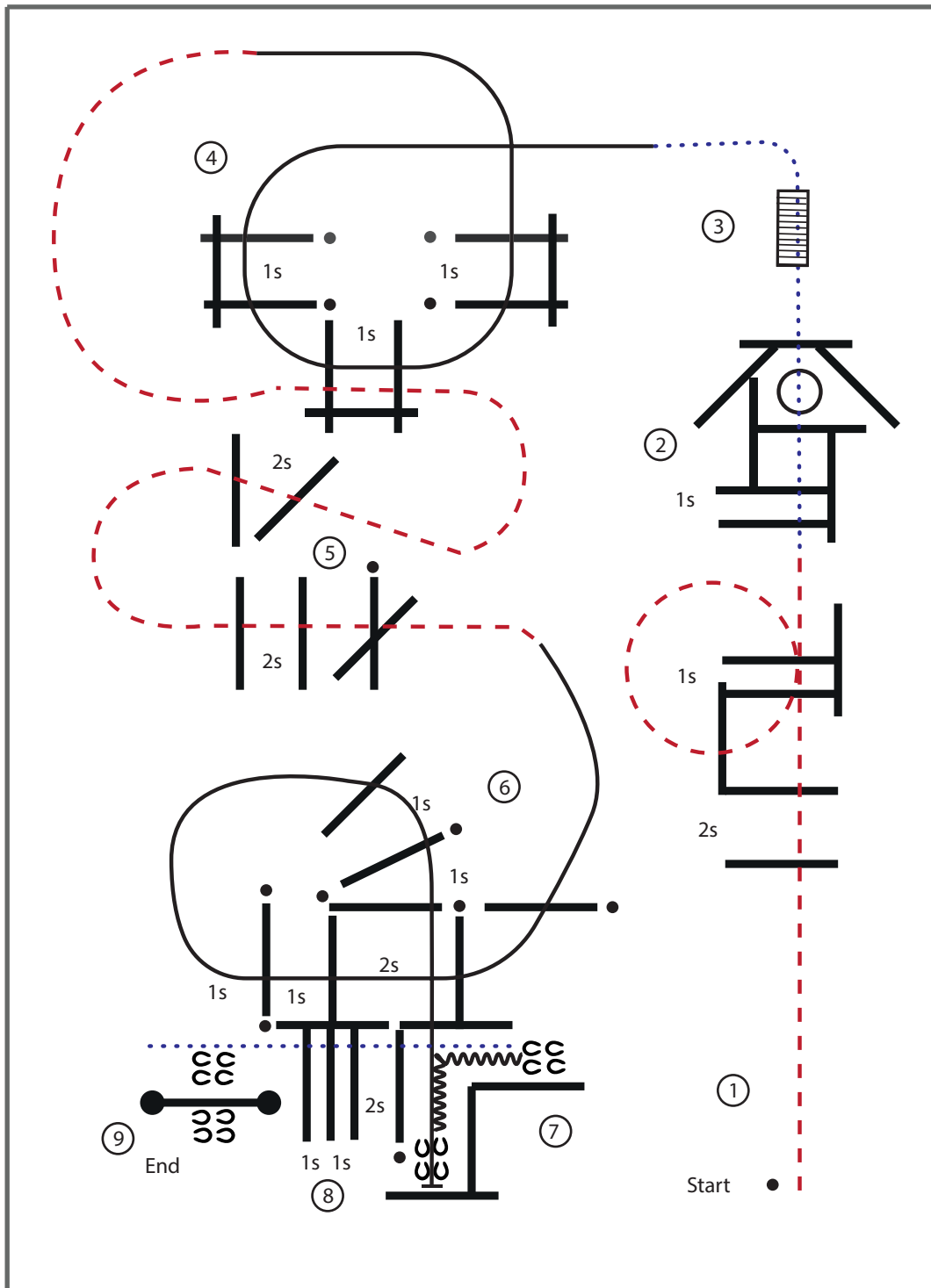

- 1) JOG OVERS
  - 2) WALK OVERS THRU BOX, 360° RIGHT OR LEFT IN TRIANGLE, WALK OVER
  - 3) WALK ON/OFF BRIDGE
  - 4) LL LOPE OVERS
  - 5) JOG SERPENTINE OVER X
  - 6) RL LOPE OVERS INTO CHUTE, STOP
  - 7) BACK L INTO CHUTE
  - 8) WALK OVERS
  - 9) STOP AT GATE, LH GATE
- IM WALK DIE ARENA VERLASSEN

# # Trail LK 3 A/B // LK 1/2 jun

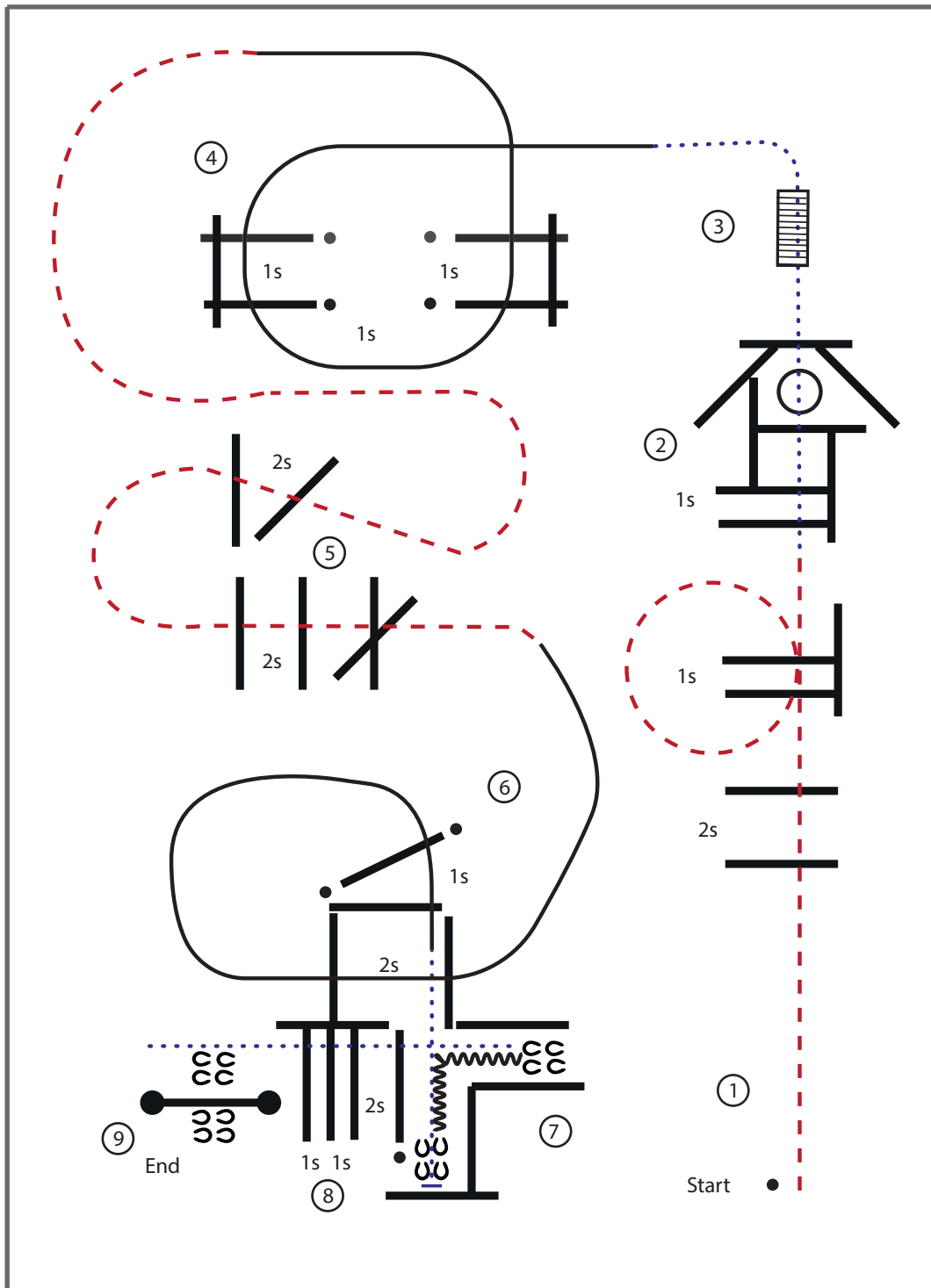

- 1) JOG OVERS
- 2) WALK OVERS THRU BOX, 360° RIGHT OR LEFT IN TRIANGLE, WALK OVER
- 3) WALK ON/OFF BRIDGE
- 4) LL LOPE OVERS
- 5) JOG SERPENTINE OVER
- 6) RL LOPE OVERS, WALK INTO CHUTE, STOP
- 7) BACK L INTO CHUTE
- 8) WALK OVERS
- 9) STOP AT GATE, LH GATE  
IM WALK DIE ARENA VERLASSEN



MamaMia

*One of a Kind*



Horse Arts

**BEMER**  
GROUP

[Markus.Faltermeier@bemerpartner.com](mailto:Markus.Faltermeier@bemerpartner.com)

# Trail LK 4/5 A/B Arenagröße min. 25x50 Meter

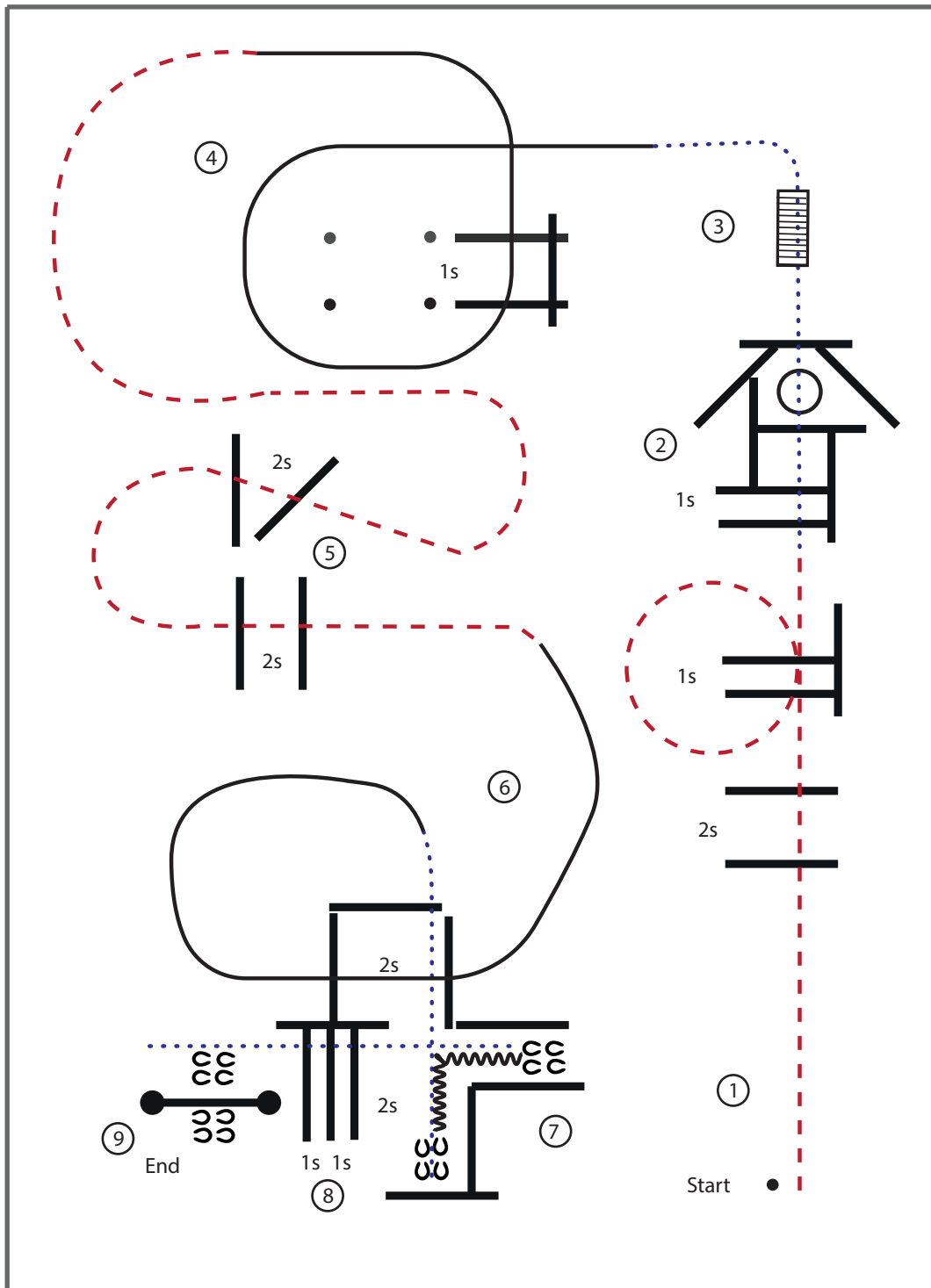

- 1) JOG OVERS
  - 2) WALK OVERS THRU BOX, 360° RIGHT OR LEFT IN TRIANGLE, WALK OVER
  - 3) WALK ON/OFF BRIDGE
  - 4) LL LOPE OVERS
  - 5) JOG SERPENTINE OVER
  - 6) RL LOPE OVERS, WALK INTO CHUTE, STOP
  - 7) BACK L INTO CHUTE
  - 8) WALK OVERS
  - 9) STOP AT GATE, LH GATE
- IM WALK DIE ARENA VERLASSEN



# Trail WALK-TROT Arenagröße min. 25x50 Meter

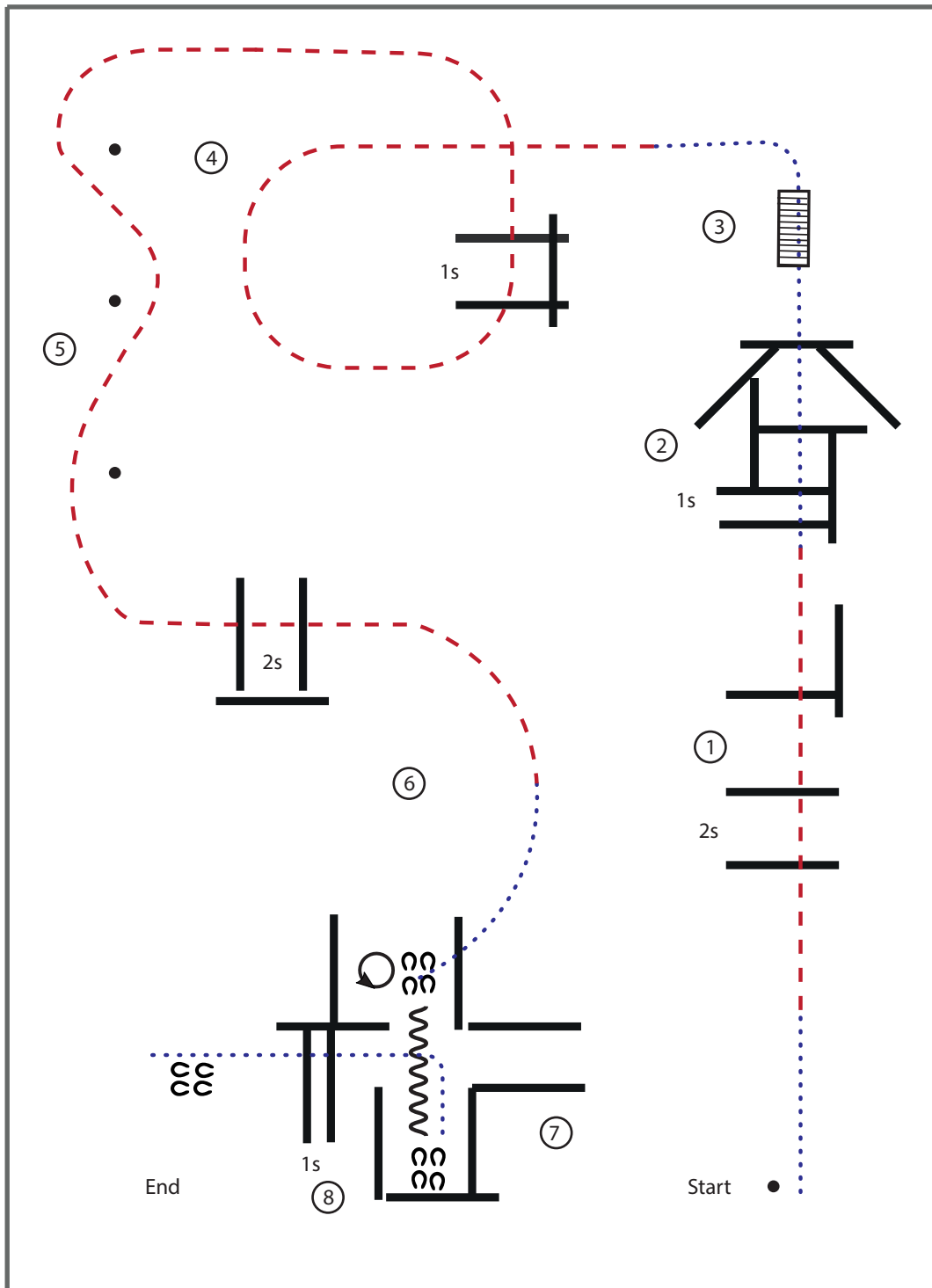

- 1) WALK, JOG OVERS
  - 2) WALK OVERS THRU BOX
  - 3) WALK ON/OFF BRIDGE
  - 4) JOG OVER
  - 5) JOG SERPENTINE AND JOG OVER
  - 6) WALK IN BOX, TURN 270° LEFT
  - 7) BACK INTO CHUTE
  - 8) WALK OVERS
- IM WALK DIE ARENA VERLASSEN

# Horse & Dog Trail

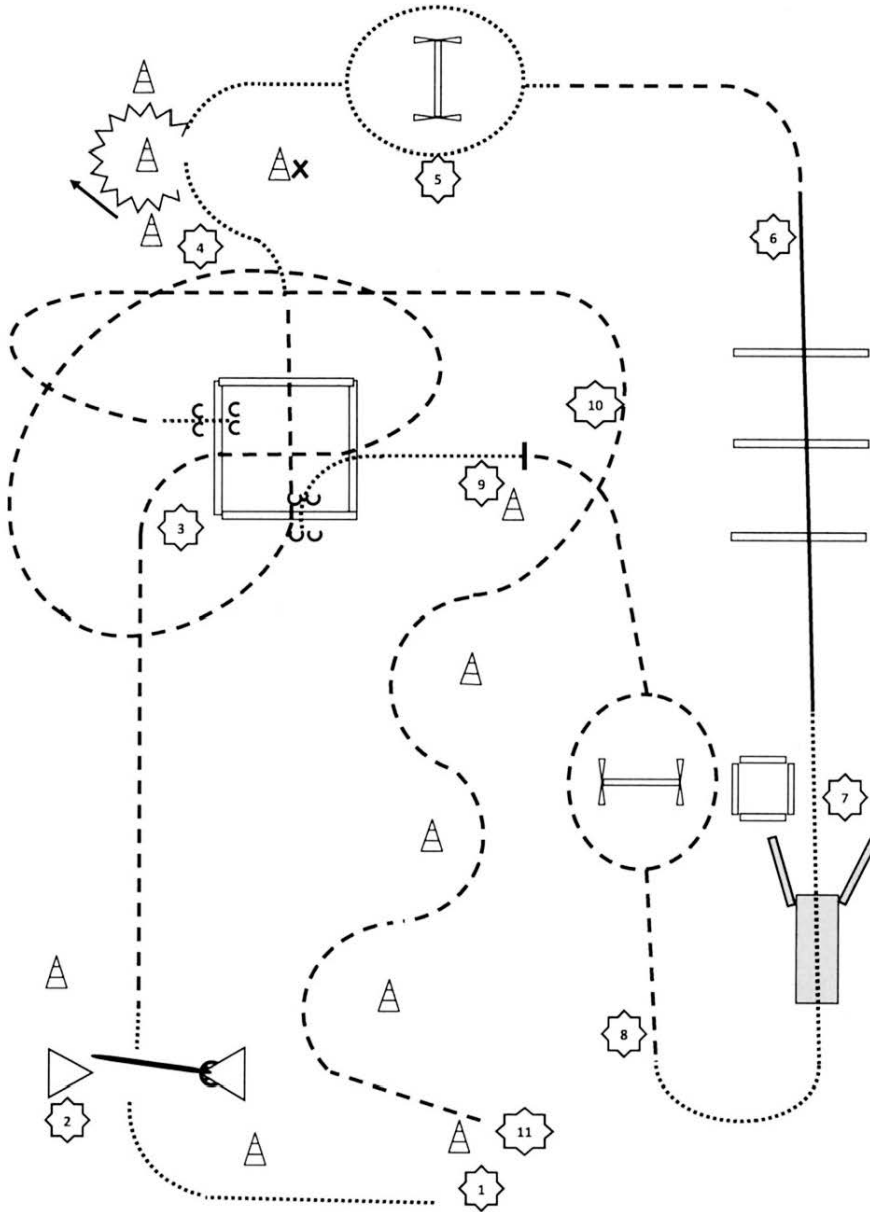

# Horse & Dog Trail

	Pferd & Reiter	Hund
1	An Pylone anhalten, Walk zu 2.	Hund ableinen. Hund bei Fuß.
2	Tor rückwärts öffnen, Tor schließen. Walk . Jog zu 3.	Hund an Pylone ablegen. Hund durch das Tor abrufen, zur Pylone schicken, ablegen. Hund bei Fuß.
3	Jog over. Walk zu 4.	Hund bei Fuß durch Box. Hund bei Fuß.
4	Back up. Walk zu 5.	Hund an Pylone mit dem X ablegen. . Hund bei Fuß.
5	Walk li. oder re. am Sprung vorbei . Jog zu 6.	Hund springt, Hund bei Fuß.
6	Lope over 3 Stangen. Walk zu 7.	Hund bei Fuß. Hund bei Fuß.
7	Walk über die Brücke. Walk zu 8.	Hund in Box ablegen. Hund über die Brücke abrufen. Hund bei Fuß.
8	Jog li. oder re. am Sprung vorbei . Jog zu 9.	Hund springt über den Sprung. Hund bei Fuß.
9	An Pylone anhalten. Walk over, Sidepass rechts. Walk out. Jog zu 10.	Hund bei Pylone ablegen. Hund durch die Box abrufen. Hund bei Fuß.
10	Jog Slalom. Jog zu 11.	Hund bei Fuß. Hund bei Fuß.
11	Anhalten, absteigen.	Hund anleinen.

**Erklärung:**

Sprung sollte 20 cm bis 40 cm hoch sein  
( erhöhte Stange, Cavaletti, o.ä.).

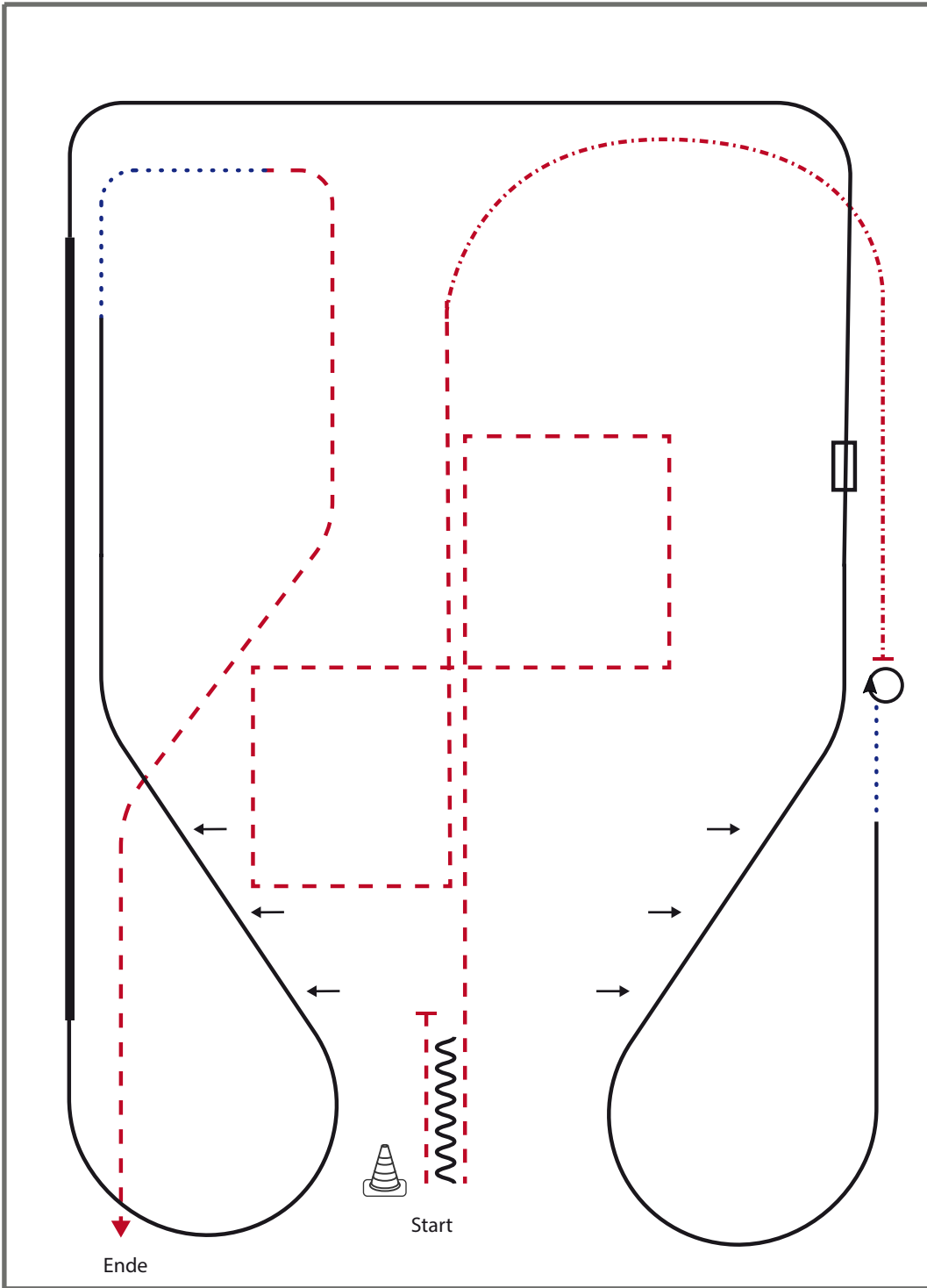

BE READY AT MARKER

- 1) JOG, STOP, BACK UP (AT LEAST ONE HORSE LENGTH)
- 2) JOG
- 3) EXTENDED JOG
- 4) STOP, TURN 360° (LEFT OR RIGHT)
- 5) WALK, LOPE RL
- 6) TWO TRACK RIGHT
- 7) CHANGE LEADS (SIMPLE OR FLYING)
- 8) LOPE LL, EXTENDED LOPE LL, COLLECTED LOPE LL
- 9) TWO TRACK LEFT
- 10) WALK, JOG OUT

Walk (Schritt)	
Extended Walk	
Trot/Jog (Trab)	
Extended Trot	
Lope (Galopp)	
Extended Lope	
Back Up (Rückwärtsrichten)	
Lead Change (Galoppwechsel)	
Turn	

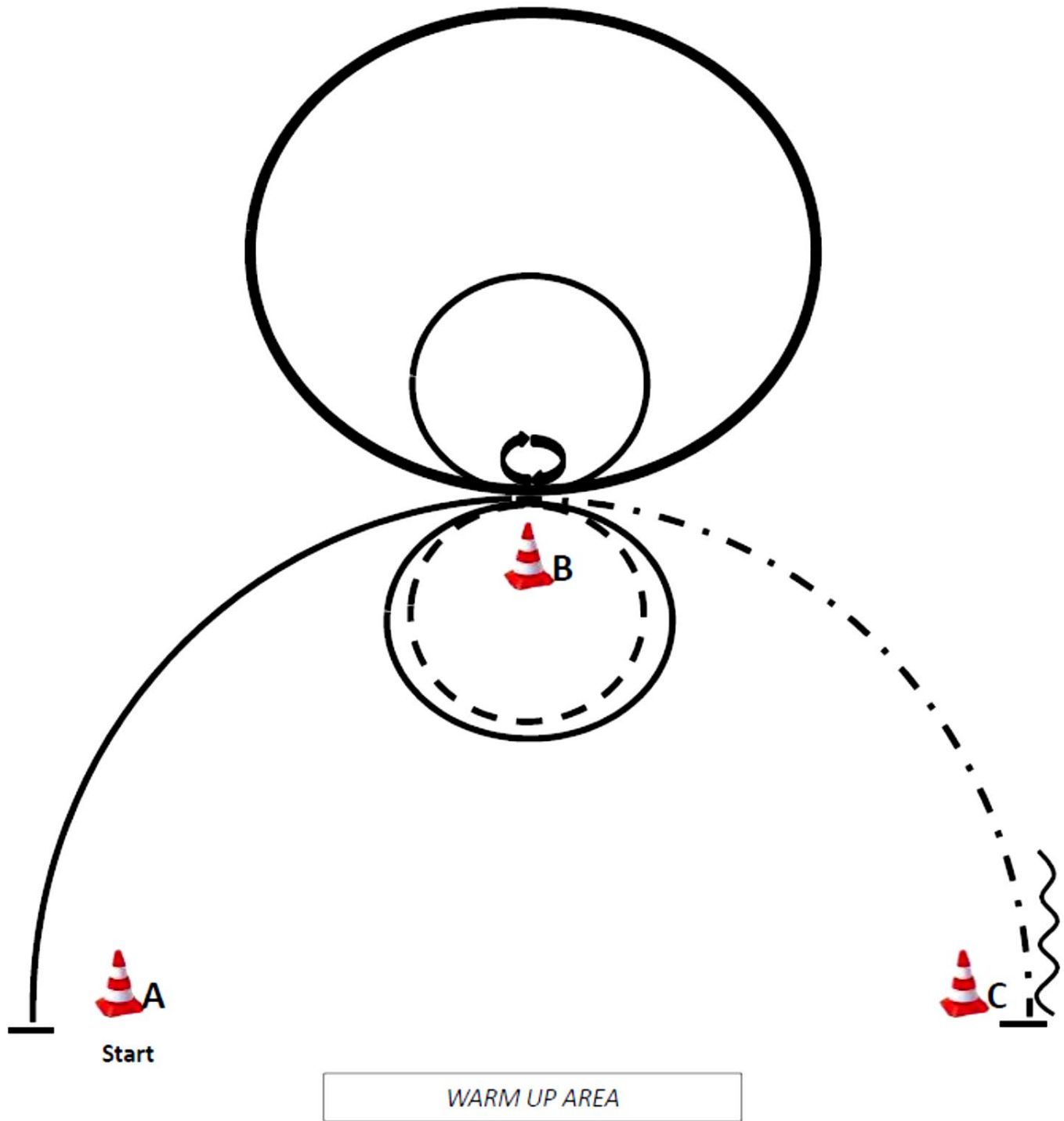

- (1) Start bei A, Rechtsgalopp bis B, Stop
- (2) 360° Turn (rechts oder links)
- (3) Linksgalopp zwei Zirkel, 1. groß Extended Lope
- (4) 2. klein Lope
- (5) Jog rechts um B
- (6) Rechtsgalopp um B
- (7) Extended Jog bis C, Stop
- (8) Back up eine Pferdelänge, Stop  
Im Walk in den Warm-up-Bereich



# Western Horsemanship LK 3 A/B

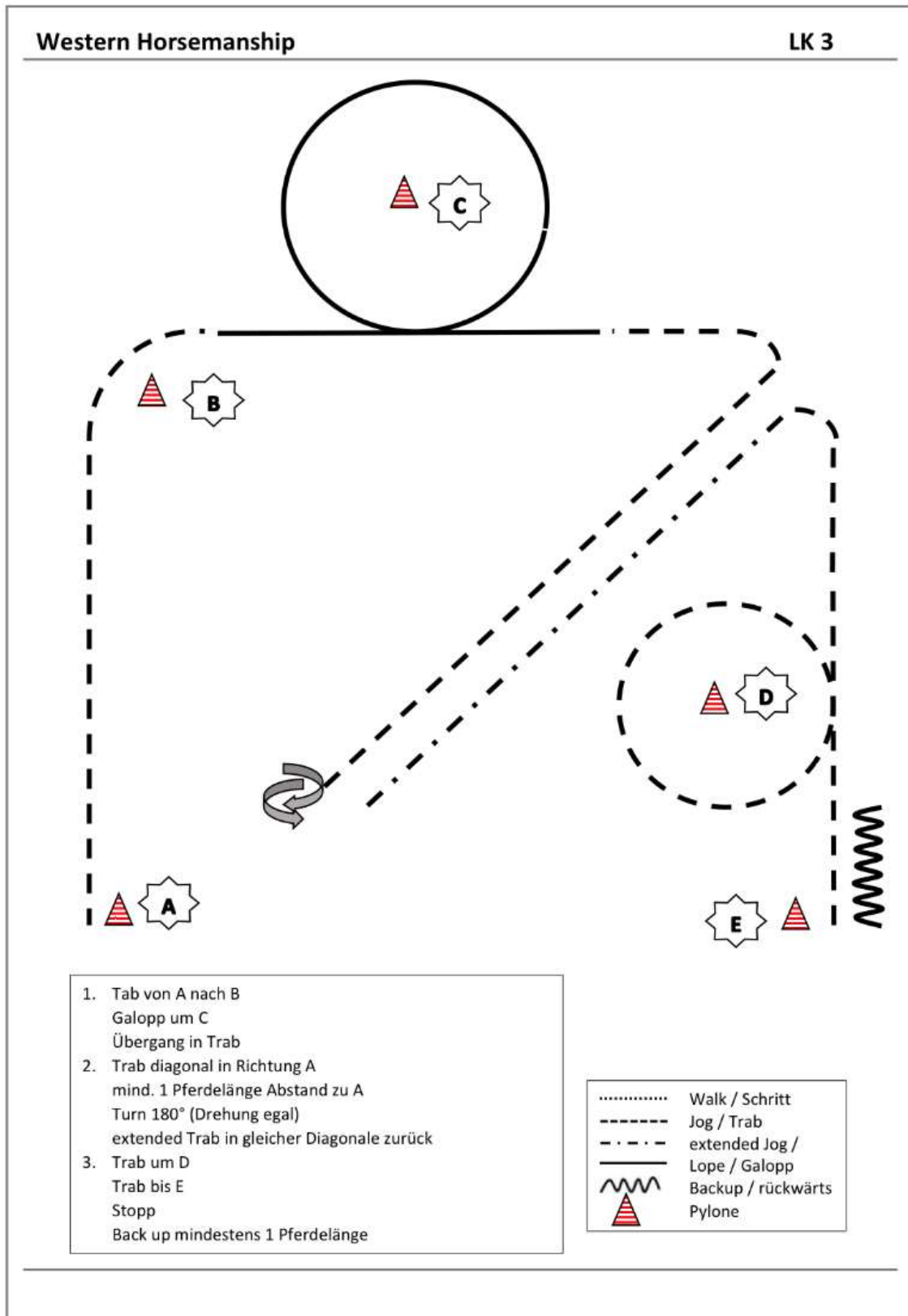

# Western Horsemanship LK 4/5 A/B

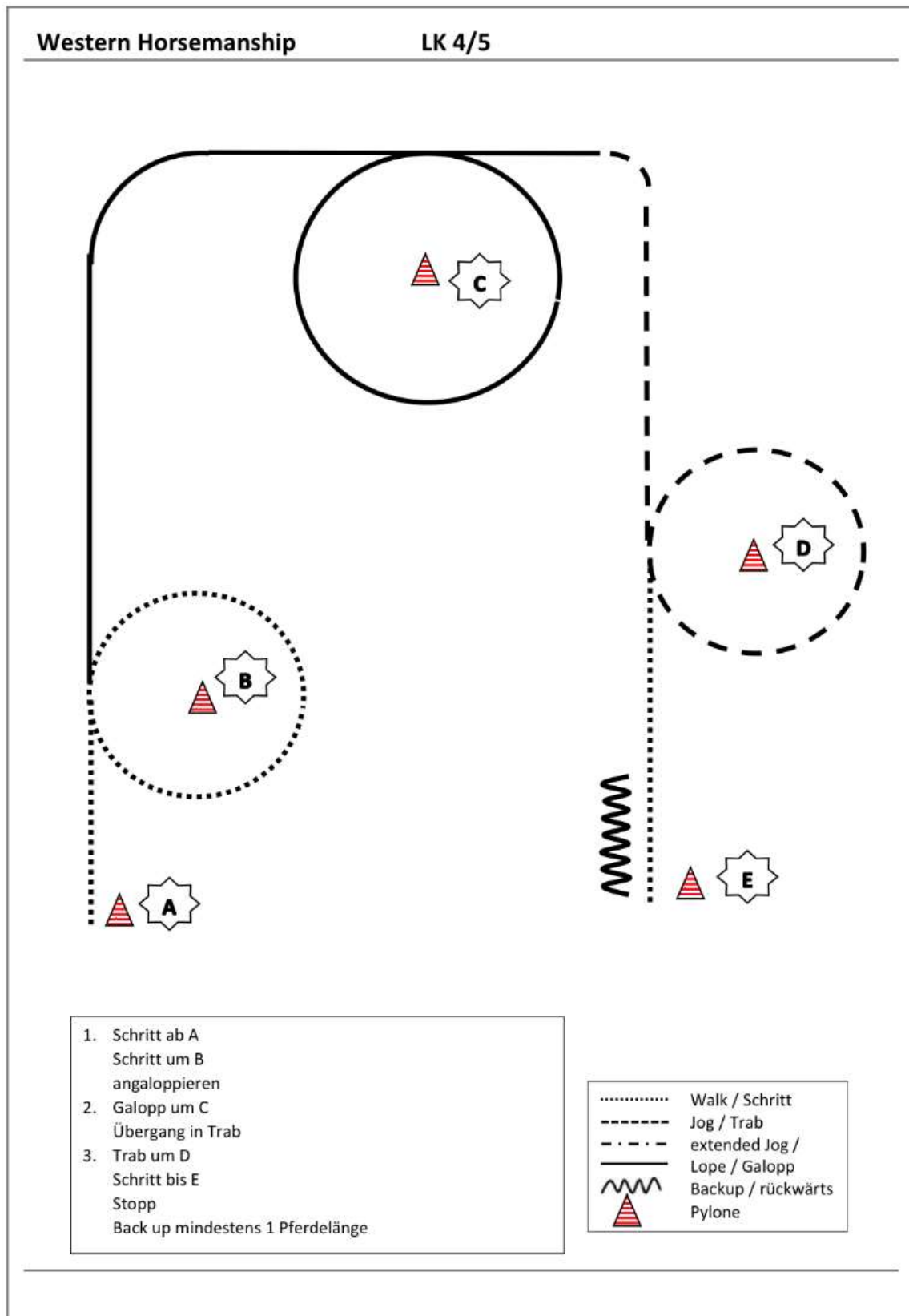



# Walk Trot Horsemanship

A/B



Erste Westernreiterunion  
Bayern e.V.

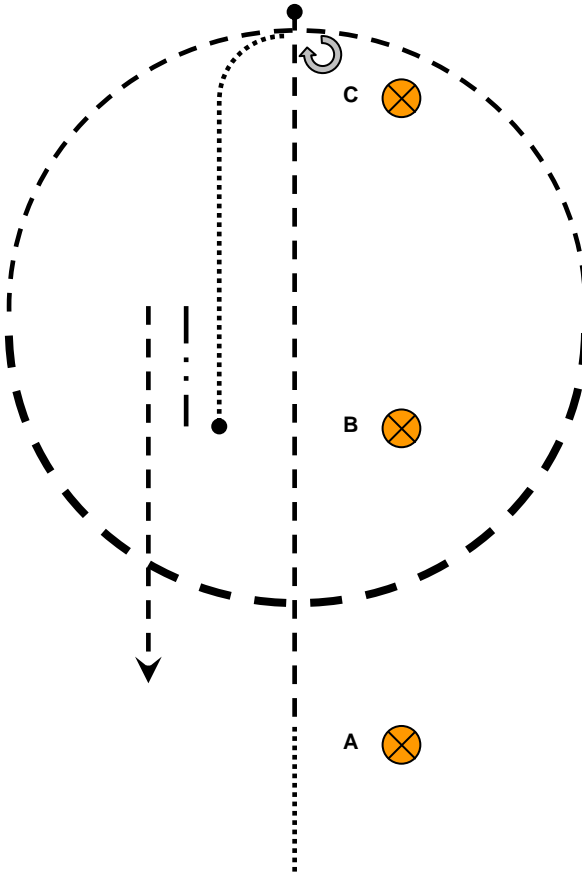

1. Walk bis A
2. Jog bis hinter C - Stop
3. 270° Drehung rechts
4. 1/4 Zirkel Jog, 1/2 Zirkel extended Jog, 1/4 Zirkel Jog
5. bei C Walk bis B - Stop
6. Back Up
7. Jog zurück in die Warm Up Area



Marker



Walk



Jog



Ext. Jog



Lope



Ext. Lope



Back Up

Reining Pattern 5

YS 6j./7j.

Reining

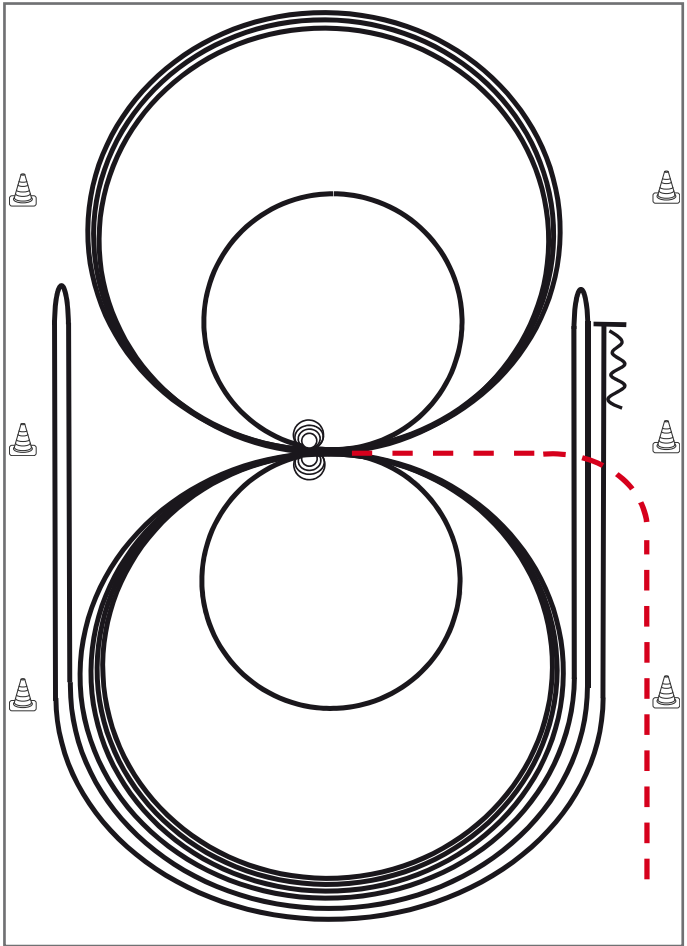

Im Trab zur Mitte der Bahn. Beginn der Aufgabe aus dem Schritt oder aus dem Stand.

- 1) 3 Zirkel Galopp (**links**), 1. + 2. groß und schnell, **3. klein** und langsam, Stop bei X
- 2) 4 Spins **links**, Verharren
- 3) 3 Zirkel Galopp (**rechts**), 1. + 2. groß und schnell, **3. klein** und langsam, Stop bei X
- 4) 4 Spins **rechts**, Verharren
- 5) 1 Zirkel Galopp (**links**) groß und schnell, Galoppwechsel bei X, 1 Zirkel Galopp (**rechts**) groß und schnell, Galoppwechsel bei X (figure 8)
- 6) Galopp (**links**) auf dem Zirkel, der nicht geschlossen wird, Run Down entlang der langen Seite, Sliding Stop mind. 6,00 m von der Bande entfernt hinter dem **Mittelmarker**, Rollback **rechts**, kein Verharren
- 7) Galopp (**rechts**) auf dem Zirkel, der nicht geschlossen wird, Run Down entlang der langen Seite, Sliding Stop mind. 6,00 m von der Bande entfernt hinter dem **Mittelmarker**, Rollback **links**, kein Verharren
- 8) Galopp (**links**) auf dem Zirkel, der nicht geschlossen wird, Run Down entlang der langen Seite, Sliding Stop mind. 6,00 m von der Bande entfernt hinter dem **Mittelmarker**, Rückwärtsrichten mind. 3,00 m, Verharren

Trab	---
Galopp	—
Rückwärts	⋈

Der Reiter muss das Kopfstück zur Gebisskontrolle vor dem Richter abnehmen.

## Youngstars Challenge Pattern 1 (6j./7j.)

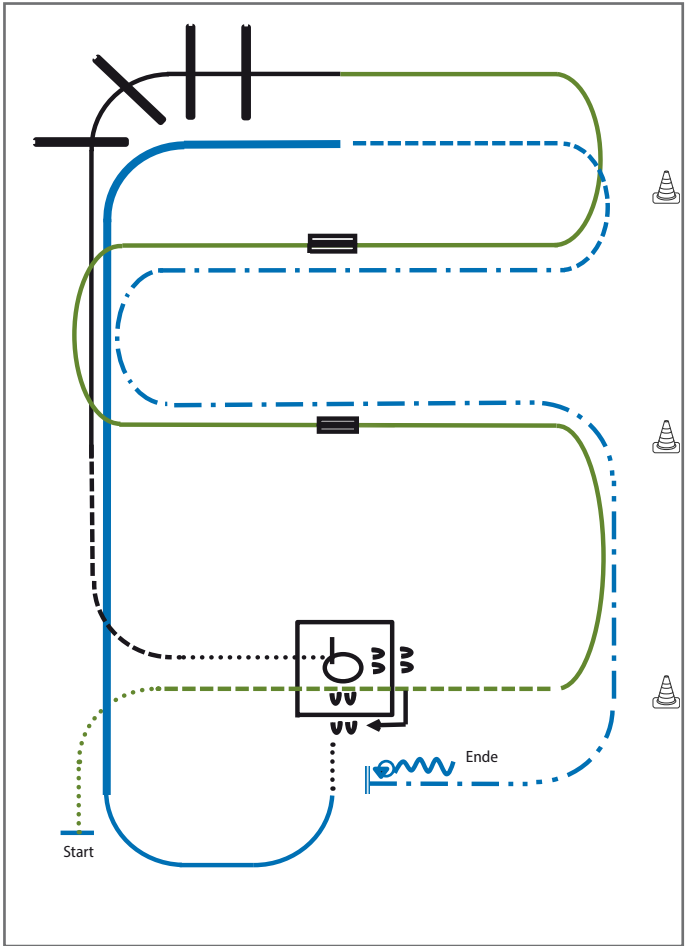

Jungpferde

- 1) Walk, Jog, Jog over (WR)
- 2) Linksgalopp, 1. Galoppwechsel mit Seitenwechsel (WR)
- 3) 2. Galoppwechsel mit Seitenwechsel (WR)
- 4) Lope over (TH)
- 5) Jog, Walk, Box 360° (re. oder li.) (TH)
- 6) Sidepass rechts, Walk (TH)
- 7) Lope (rechts), Extended Lope entlang der langen Seite bis zur Mitte der kurzen Seite (RR)
- 8) Trot, Extended Trot bis Mitte der kurzen Seite (RR)
- 9) Stop, Turn 360° (each direction either way first), Back up (RR)

Legende:	
Schritt	.....
Trab	— · — ·
Galopp	— — —
Wechselzone	▬▬▬
Rückwärts	~~~~~

Verharren, um das Ende der Prüfung anzuzeigen.

## Jungpferde Trail Pattern 6 (5j.)

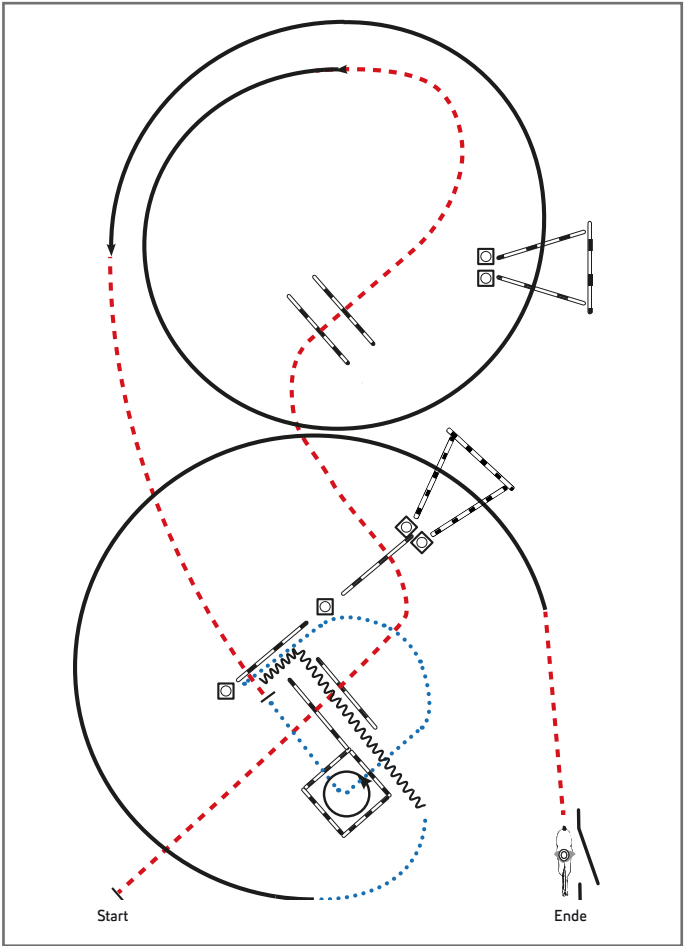

- 1) Trabstangen (1,00 m)
- 2) Linksgalopp Galoppstangen (Abstand mittig 2,00 m),  
Trabstange, Stop
- 3) Schritt in Box (Seitenlänge 2,00 m), 45° Turn (**links**),  
Schritt
- 4) Rückwärts L, nach **links** abwenden, Schritt
- 5) Rechtsgalopp Galoppstangen (Abstand mittig 2,00 m)
- 6) Trab, Seiltor (linke Hand)

Legende:	
Schritt	.....
Trab	--- --
Galopp	— — —
Wechselzone	▬▬▬
Rückwärts	~~~~~

## Jungpferde Trail Pattern 5 (4j.)

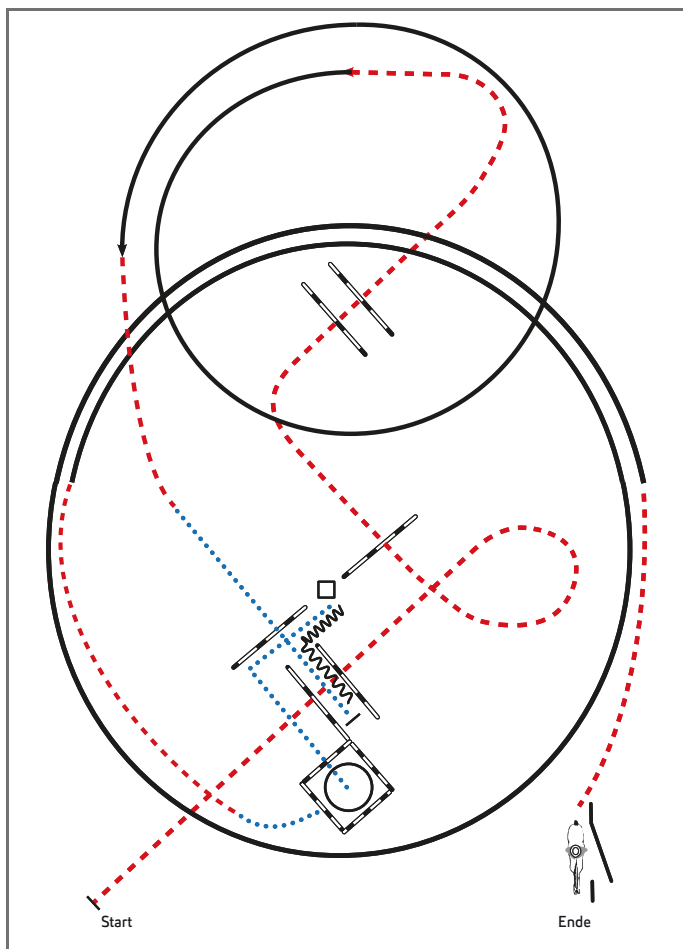

- 1) Trabstangen (1,00 m)
- 2) Linksgalopp, Trab
- 3) Schritt, Schrittstangen in Gasse, Rückwärts L
- 4) Schritt in Box (Seitenlänge 2,00 m), 450° Turn (rechts), Schritt
- 5) Trab, Rechtsgalopp
- 6) Trab, Seiltor (linke Hand)

Legende:	
Schritt	.....
Trab	-----
Galopp	-----
Wechselzone	=====
Rückwärts	~~~~~
 	

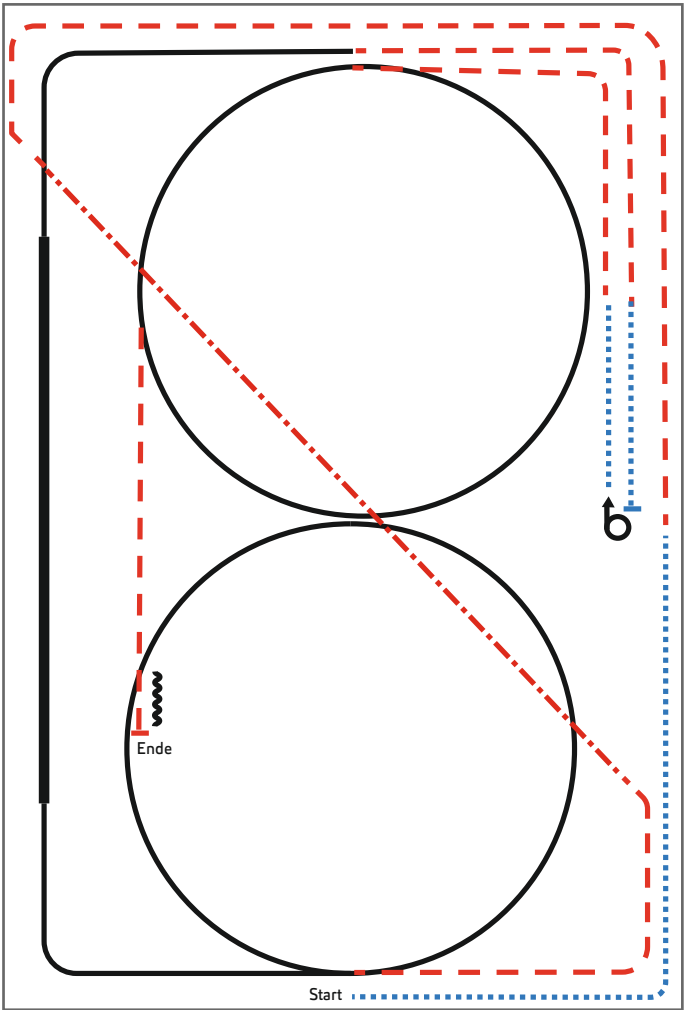

- 1) Walk, Trot
- 2) Extended Trot, Trot
- 3) Lope RL circle, extended Lope, Lope
- 4) Trot, Walk, Stop, Turn 540° left or right
- 5) Walk, Trot, Lope LL circle
- 6) Trot, Stop, Back up





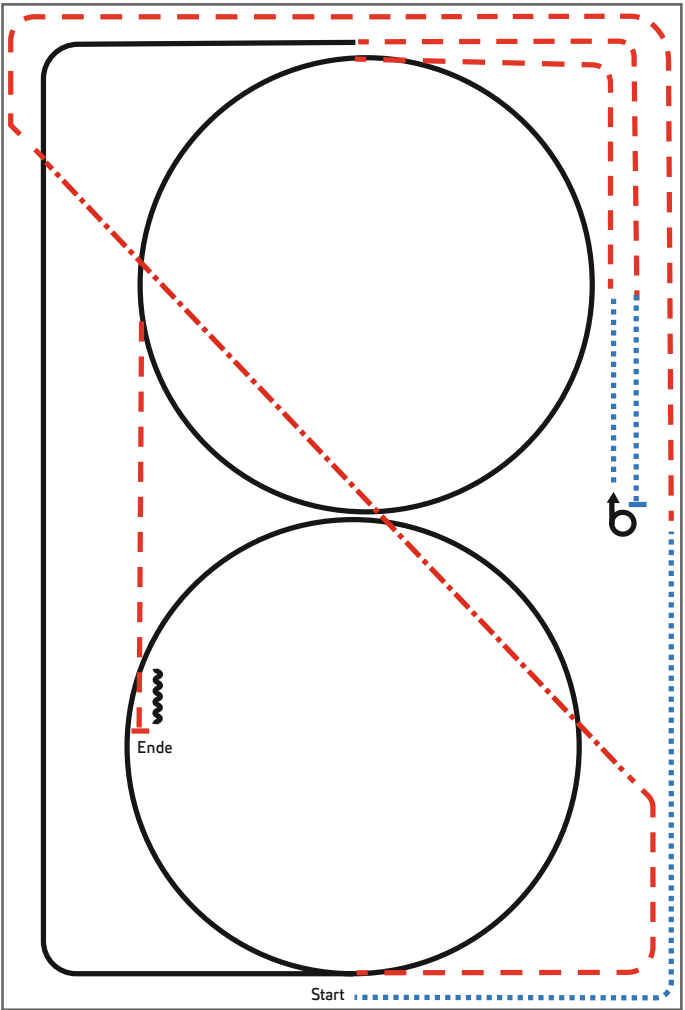

**Legende:**

Walk	
Trot	
Extended Trot	
Lope	
Extended Lope	
Back-up	



- 1) Walk, Trot
- 2) Extended Trot, Trot
- 3) Lope RL circle, Lope
- 4) Trot, Walk, Stop, Turn 540° left or right
- 5) Walk, Trot, Lope LL circle
- 6) Trot, Stop, Back up

**Legende:**

Walk	
Trot	
Extended Trot	
Lope	
Extended Lope	
Back-up	



### Jungferde Reining Pattern 3 (4j./5j.)

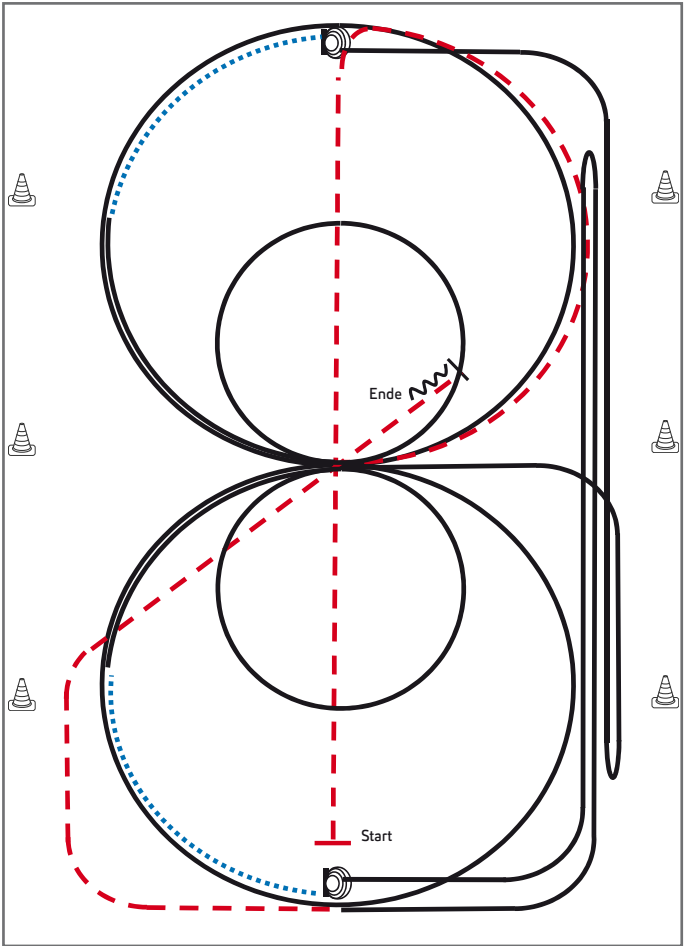

- 1) Trab durch die Länge der Bahn, Trab ½ Zirkel
  - 2) 2 Zirkel Galopp (**rechts**), 1. groß und schnell, **2. klein** und langsam, weiter ¼ Zirkel, Schritt bis Mitte kurze Seite, Stop
  - 3) 4 Spins **rechts**, Verharren
  - 4) Galopp (**rechts**) auf dem Zirkel, der nicht geschlossen wird, Run Down entlang der langen Seite, Sliding Stop mind. 6,00 m von der Bande entfernt hinter dem **Endmarker**, Rollback **links**, kein Verharren, Galopp bis X
  - 5) 2 Zirkel Galopp (**links**), 1. groß und schnell, **2. klein** und langsam, weiter ¼ Zirkel, Schritt bis Mitte kurze Seite, Stop
  - 6) 4 Spins **links**, Verharren
  - 7) Galopp (**links**) auf dem Zirkel, der nicht geschlossen wird, Run Down entlang der langen Seite, Sliding Stop mind. 6,00 m von der Bande entfernt hinter dem **Endmarker**, Rollback **rechts**, kein Verharren
  - 8) Galopp bis Mitte kurze Seite, Trab, auf der Diagonalen, hinter X Stop, Rückwärtsrichten mind. 3,00 m, Verharren
- Der Reiter muss das Kopfstück zur Gebisskontrolle vor dem Richter abnehmen.

Trab	---
Galopp	—
Rückwärts	MMM



## Jungferde Basis Pattern 6 (5j.)

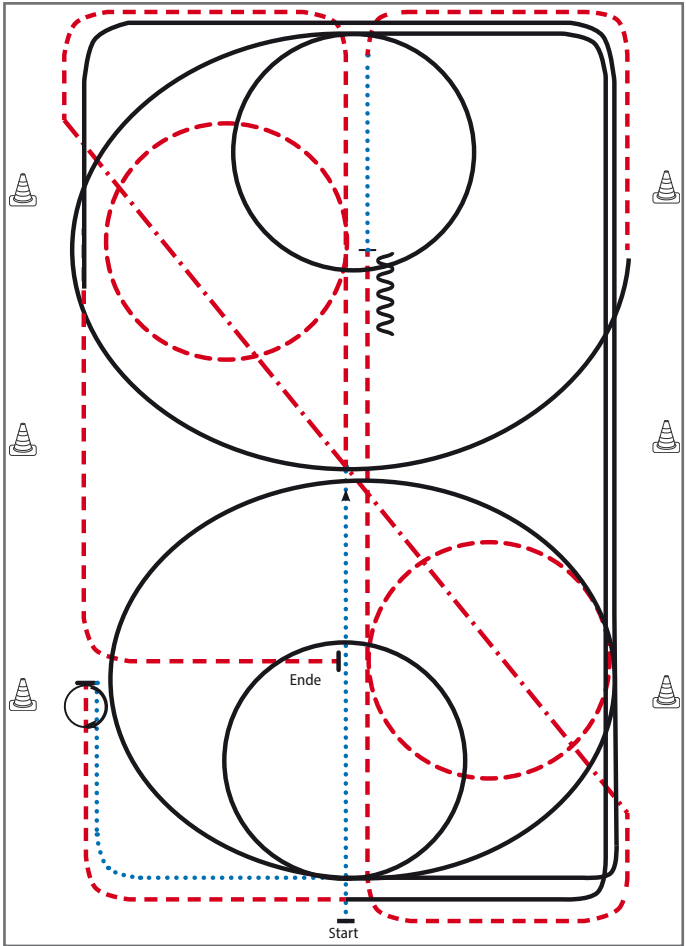

- 1) Schritt durch die Länge der Bahn, Trab bei X, Volte (**links**), ganze Bahn
- 2) Verstärkter Trab auf der Diagonalen, Trab durch die Länge der Bahn, Volte (**rechts**), weiter durch die Länge der Bahn
- 3) Stop, Rückwärts (mind. 2 Pferdelängen), Schritt, Trab ganze Bahn
- 4) **Rechtsgalopp** 3/4 Zirkel, 1 Volte, ganze Bahn, Trab
- 5) Stop, 540° HHW (**rechts**), Schritt
- 6) **Linksgalopp** 1 Zirkel, 1 Volte, ganze Bahn, Trab, Stop auf Höhe der Mittellinie

Legende:	
Schritt	
Trab	
Galopp	
Wechselzone	
Rückwärts	

## Jungferde Basis Pattern 5 (4j.)

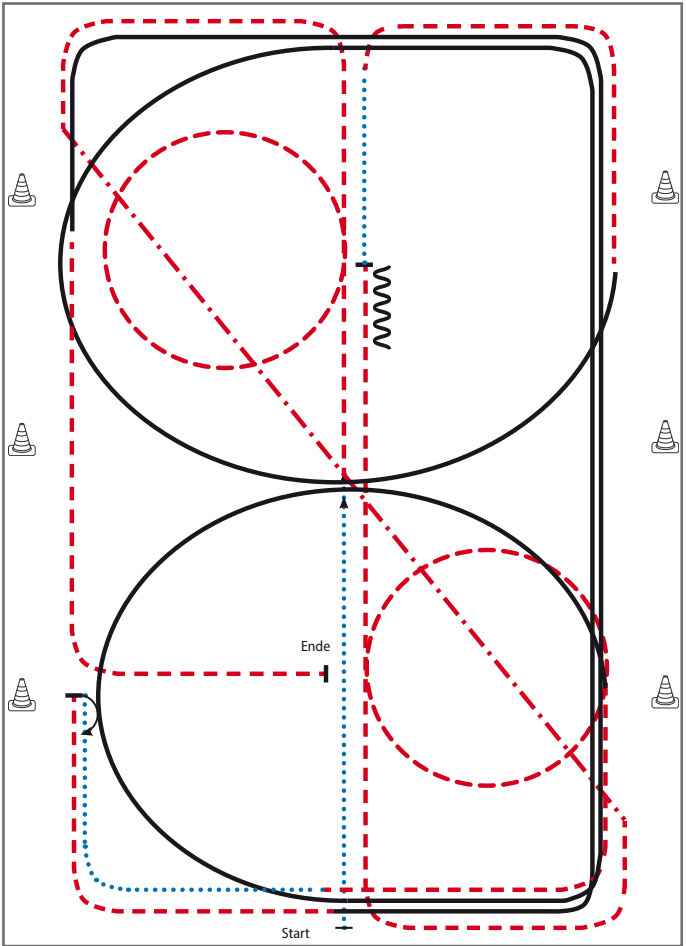

Jungferde

- 1) Schritt durch die Länge der Bahn, Trab bei X, Volte (**links**), ganze Bahn
- 2) Verstärkter Trab auf der Diagonalen, Trab durch die Länge der Bahn, Volte (**rechts**), weiter durch die Länge der Bahn
- 3) Stop, Rückwärts (mind. 2 Pferdelängen), Schritt, Trab ganze Bahn
- 4) **Rechts**galopp 3/4 Zirkel, ganze Bahn, Trab
- 5) Stop, 180° HHW (rechts), Schritt, Trab, ganze Bahn
- 6) **Links**galopp 3/4 Zirkel, ganze Bahn, Trab, Stop auf Höhe der Mittellinie

Legende:	
Schritt	.....
Trab	- - - - -
Galopp	—————
Wechselzone	=====
Rückwärts	~~~~~

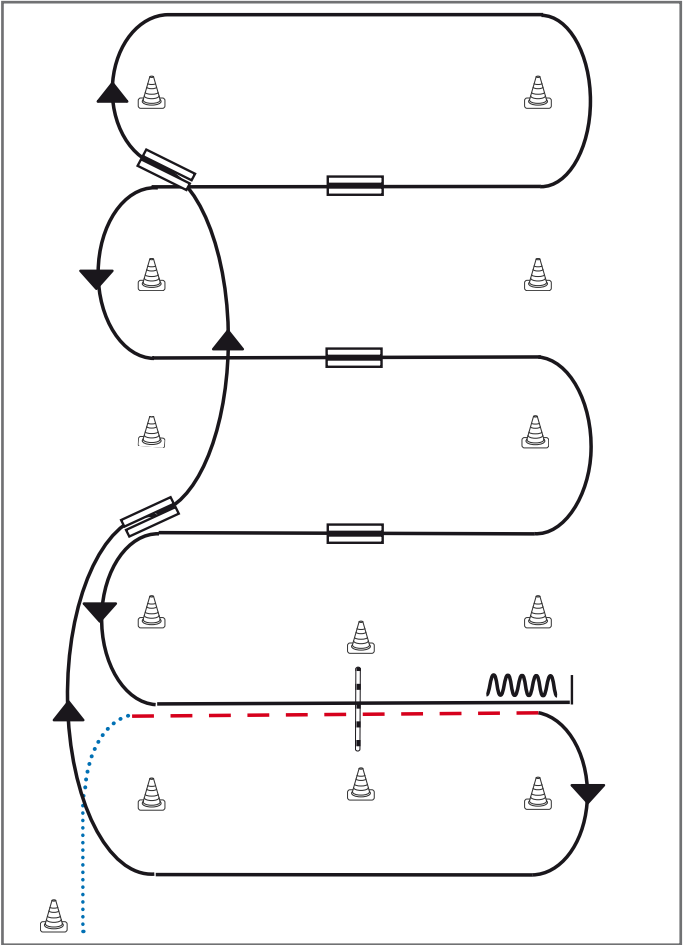

- 1) Schritt vom Start-Pylon, Übergang zum Trab zwischen den Markern, Trab über die Stange
- 2) Übergang zum Rechtsgalopp zwischen den Markern, Galopp an der kurzen Seite
- 3) 1. Galoppwechsel auf der Linie
- 4) 2. Galoppwechsel auf der Linie
- 5) 1. Galoppwechsel mit Seitenwechsel
- 6) 2. Galoppwechsel mit Seitenwechsel
- 7) 3. Galoppwechsel mit Seitenwechsel
- 8) Galopp über die Stange
- 9) Stop zwischen den Markern, Rückwärtsrichten

**Legende:**

Schritt	
Trab	
Galopp	
Wechselzone	
Rückwärts	

Western Riding Pattern 2

Q 1/2 A-sen/B

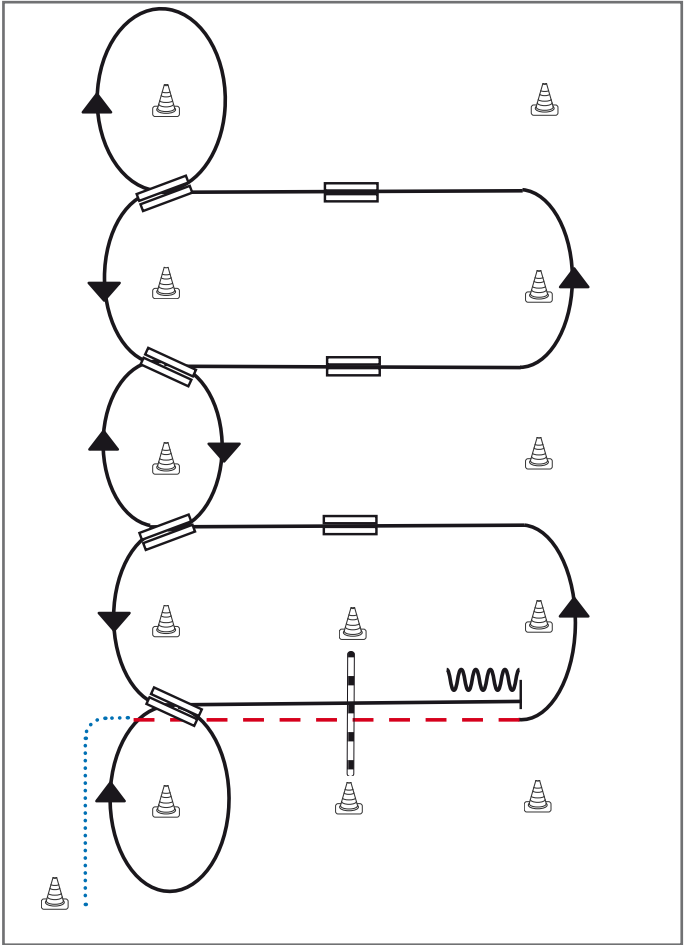

- 1) Schritt vom Start-Pylon, Übergang zum Trab zwischen den Markern, Trab über die Stange
- 2) Übergang zum Linksgalopp zwischen den Markern
- 3) 1. Galoppwechsel mit Seitenwechsel
- 4) 2. Galoppwechsel mit Seitenwechsel
- 5) 3. Galoppwechsel mit Seitenwechsel
- 6) Volte, 1. Galoppwechsel auf der Linie
- 7) 2. Galoppwechsel auf der Linie
- 8) 3. Galoppwechsel auf der Linie
- 9) 4. Galoppwechsel auf der Linie, Volte
- 10) Galopp über die Stange
- 11) Stop zwischen den Markern, Rückwärtsrichten

Legende:	
Schritt	.....
Trab	- . - .
Galopp	— — —
Wechselzone	▬▬▬
Rückwärts	~~~~~

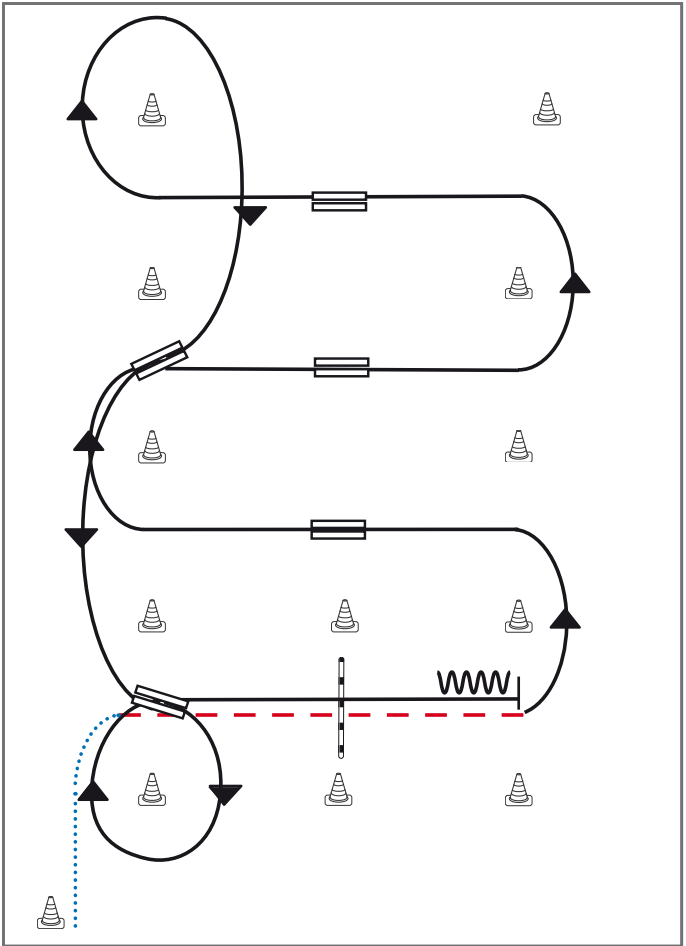

## Western Riding Pattern 7

LK 1/2 jun



- 1) Schritt vom Start-Pylon, Übergang zum Trab zwischen den Markern, Trab über die Stange
- 2) Übergang zum Linksgalopp zwischen den Markern
- 3) 1. Galoppwechsel mit Seitenwechsel
- 4) 2. Galoppwechsel mit Seitenwechsel
- 5) 3. Galoppwechsel mit Seitenwechsel
- 6) Volte, 1. Galoppwechsel auf der Linie
- 7) 2. Galoppwechsel auf der Linie, Volte
- 8) Galopp über die Stange
- 9) Stop zwischen den Markern, Rückwärtsrichten

Legende:	
Schritt	.....
Trab	- - - - -
Galopp	— — — — —
Wechselzone	▬▬▬▬▬
Rückwärts	~~~~~

Western Riding Pattern 4

LK 1/2 A-sen/B

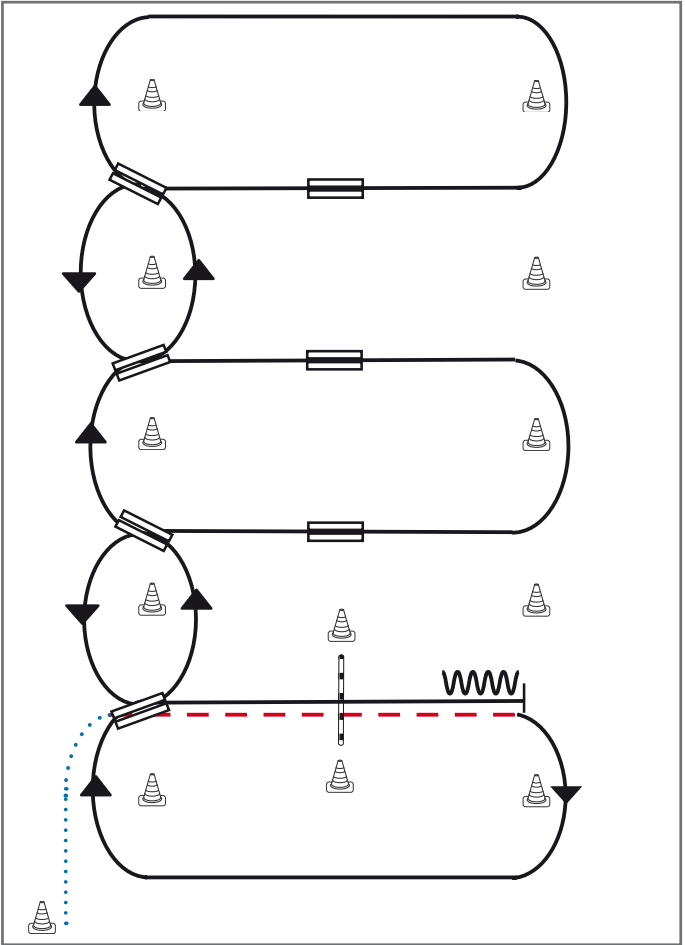

Western Riding

- 1) Schritt vom Start-Pylon, Übergang zum Trab zwischen den Markern, Trab über die Stange
- 2) Übergang zum Rechtsgalopp zwischen den Markern, Galopp an der kurzen Seite
- 3) 1. Galoppwechsel auf der Linie
- 4) 2. Galoppwechsel auf der Linie
- 5) 3. Galoppwechsel auf der Linie
- 6) 4. Galoppwechsel auf der Linie
- 7) 1. Galoppwechsel mit Seitenwechsel
- 8) 2. Galoppwechsel mit Seitenwechsel
- 9) 3. Galoppwechsel mit Seitenwechsel
- 10) Galopp über die Stange
- 11) Stop zwischen den Markern, Rückwärtsrichten

**Legende:**

Schritt	.....
Trab	- - - - -
Galopp	—————
Wechselzone	====
Rückwärts	~~~~~

EWU® ERSTE WESTERNREITER UNION DEUTSCHLAND e.V. ERSTE WESTERNREITERUNION BAYERN e.V.

Western Riding Pattern 7

LK 3 A/B

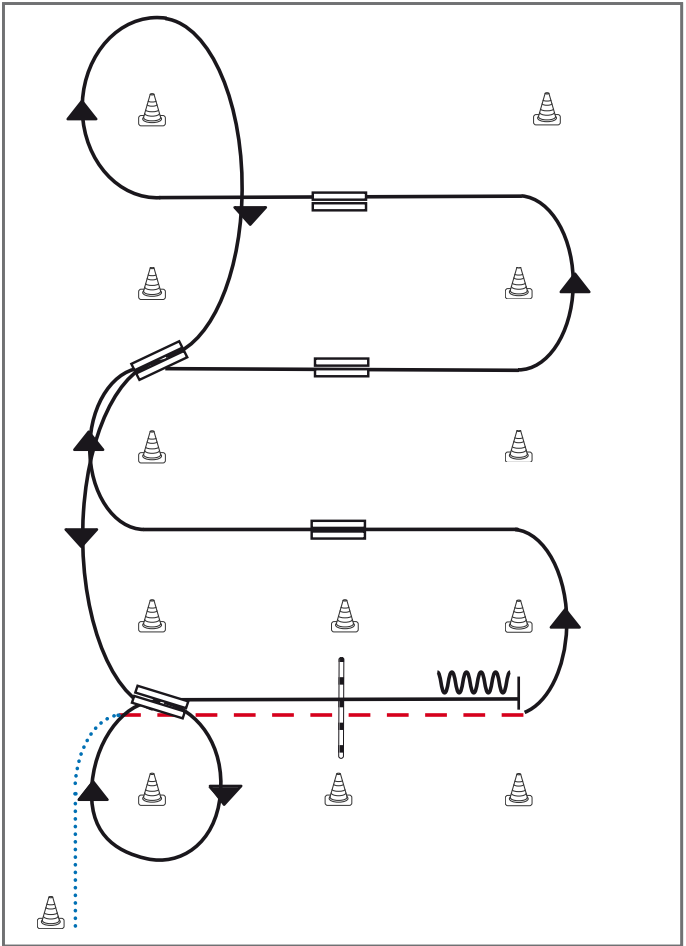

- 1) Schritt vom Start-Pylon, Übergang zum Trab zwischen den Markern, Trab über die Stange
- 2) Übergang zum Linksgalopp zwischen den Markern
- 3) 1. Galoppwechsel mit Seitenwechsel
- 4) 2. Galoppwechsel mit Seitenwechsel
- 5) 3. Galoppwechsel mit Seitenwechsel
- 6) Volte, 1. Galoppwechsel auf der Linie
- 7) 2. Galoppwechsel auf der Linie, Volte
- 8) Galopp über die Stange
- 9) Stop zwischen den Markern, Rückwärtsrichten

**Legende:**

Schritt	.....
Trab	- - - - -
Galopp	— — — — —
Wechselzone	▬▬▬▬▬
Rückwärts	~~~~~



# Superhorse Pattern 4

QLK 1/2 A/B

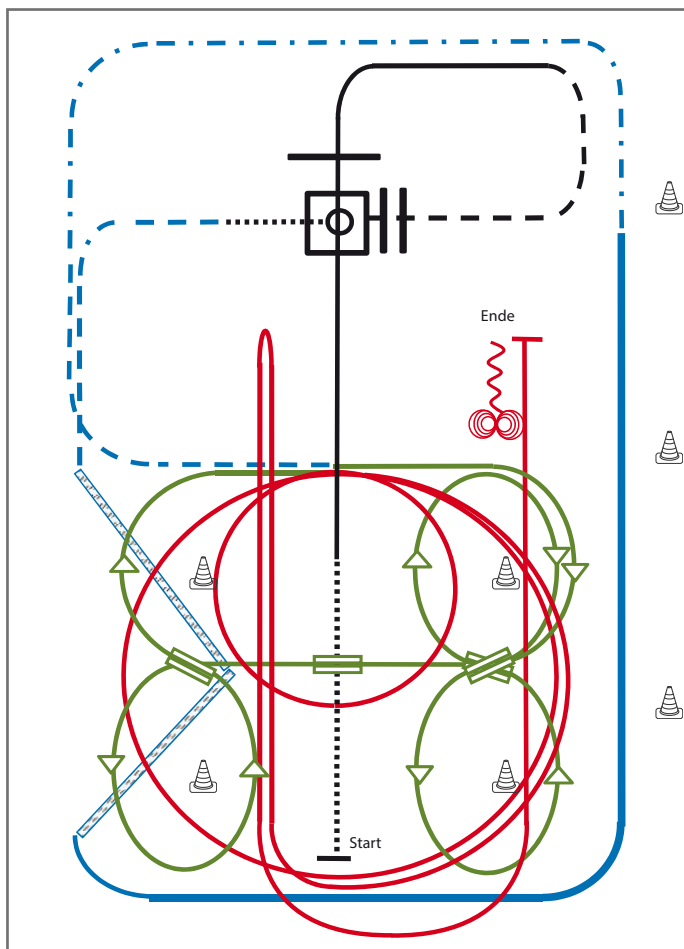

- 1) Walk, Lope, Lope over (TH)
- 2) Jog over, Jog in (TH)
- 3) 360° Turn either way, Walk out (TH)
- 4) Trot, Two-Track **links** und **rechts** (RR)
- 5) Lope, Extended Lope (RR)
- 6) Extended Trot, Trot (RR)
- 7) 2 Galoppwechsel auf der Linie (WR)
- 8) Galoppwechsel mit Seitenwechsel (WR)
- 9) Galoppwechsel auf der Linie (WR)
- 10) 2 Zirkel Galopp (**rechts**), 1. **klein** und langsam, 2. groß und schnell (RN)
- 11) Galopp (**rechts**) auf dem Zirkel, der nicht geschlossen wird, Run Down entlang der langen Seite, Sliding Stop mind. 6,00 m von der Bande entfernt hinter dem **Mittelmarker**, Rollback **links**, kein Verharren
- 12) Galopp (**links**) auf dem Zirkel, der nicht geschlossen wird, Run Down entlang der langen Seite, Sliding Stop mind. 6,00 m von der Bande entfernt hinter dem **Mittelmarker**, Rückwärtsrichten mind. 3,00 m, Verharren (RN)
- 13) 4 Spins **links**, 4 Spins **rechts** (RN)

Legende:	
Schritt	.....
Trab	--- --
Galopp	=====
Wechselzone	=====
Rückwärts	~~~~~



# Superhorse Pattern 9

LK 1/2 A/B

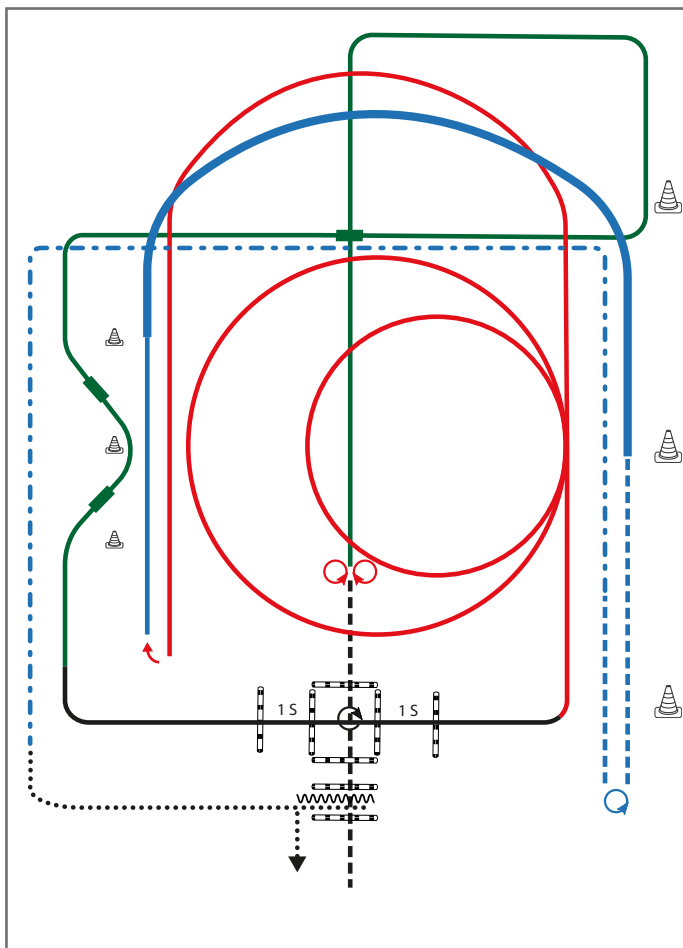

Superhorse

- 1) Jog in, Turn 360° rechts oder links, Jog out (TH)
- 2) 4 Spins links, 4 Spins rechts (RN)
- 3) Galopp rechts, Galoppwechsel mit Seitenwechsel (WR)
- 4) Galopp links, Galoppwechsel auf Linie (WR)
- 5) Galopp rechts, Galoppwechsel auf Linie (WR)
- 6) Galopp links, Lope over (TH)
- 7) 2 Galoppzirkel links 1 klein und langsam, 2. Groß und schnell (RN)
- 8) Galopp links, auf dem Zirkel, der nicht geschlossen wird, run down entlang der langen Seite, Stop mind. 6 m von der Bande entfernt hinter dem Mittelmarker, Rollback rechts (RN)
- 9) Lope rechts, extended Lope rechts (RR)
- 10) Trot, Stop, Turn rechts oder links 540° (1 1/2) (RR)
- 11) Trot, extended Trot corners (RR)
- 12) walk, walk in, Back up, walk out (TH)

Legende:	
Schritt	.....
Trab	— · — ·
Galopp	— — —
Wechselzone	▬▬▬▬
Rückwärts	~~~~~

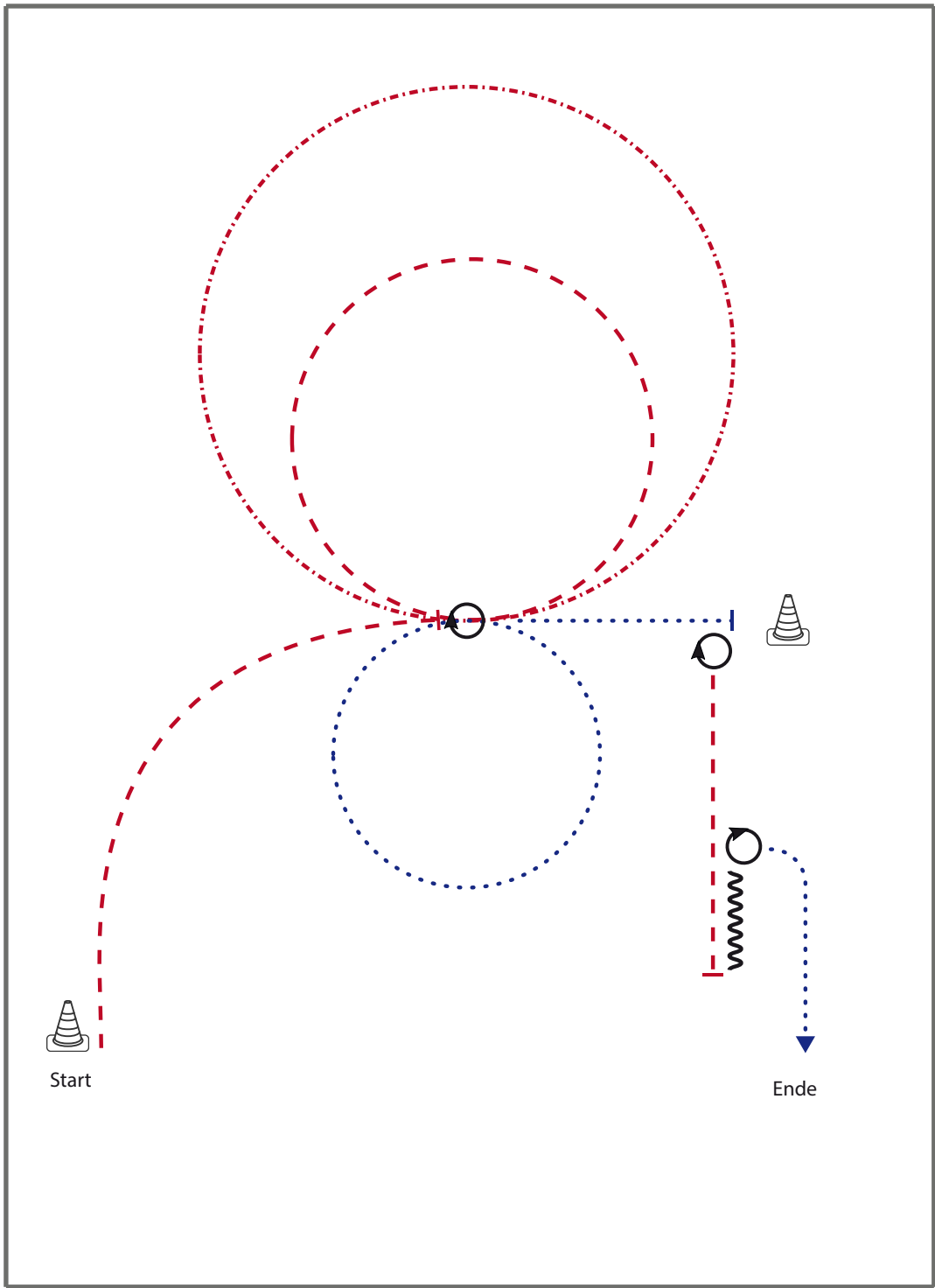

BE READY AT MARKER/ SET UP

- 1) JOG, STOP, TURN 360°
- 2) WALK SMALL CIRCLE TO THE RIGHT
- 3) JOG SMALL CIRCLE TO THE LEFT
- 4) EXTENDED JOG CIRCLE TO THE LEFT
- 5) WALK, STOP, TURN 450°
- 6) JOG, STOP
- 7) SET UP
- 8) INSPECTION
- 9) BACK UP (AT LEAST ONE HORSE LENGTH)
- 10) TURN 270°, WALK OUT

Walk (Schritt)	
Extended Walk	
Trot/Jog (Trab)	
Extended Trot	
Lope (Galopp)	
Extended Lope	
Back Up (Rückwärtsrichten)	
Lead Change (Galoppwechsel)	
Turn	



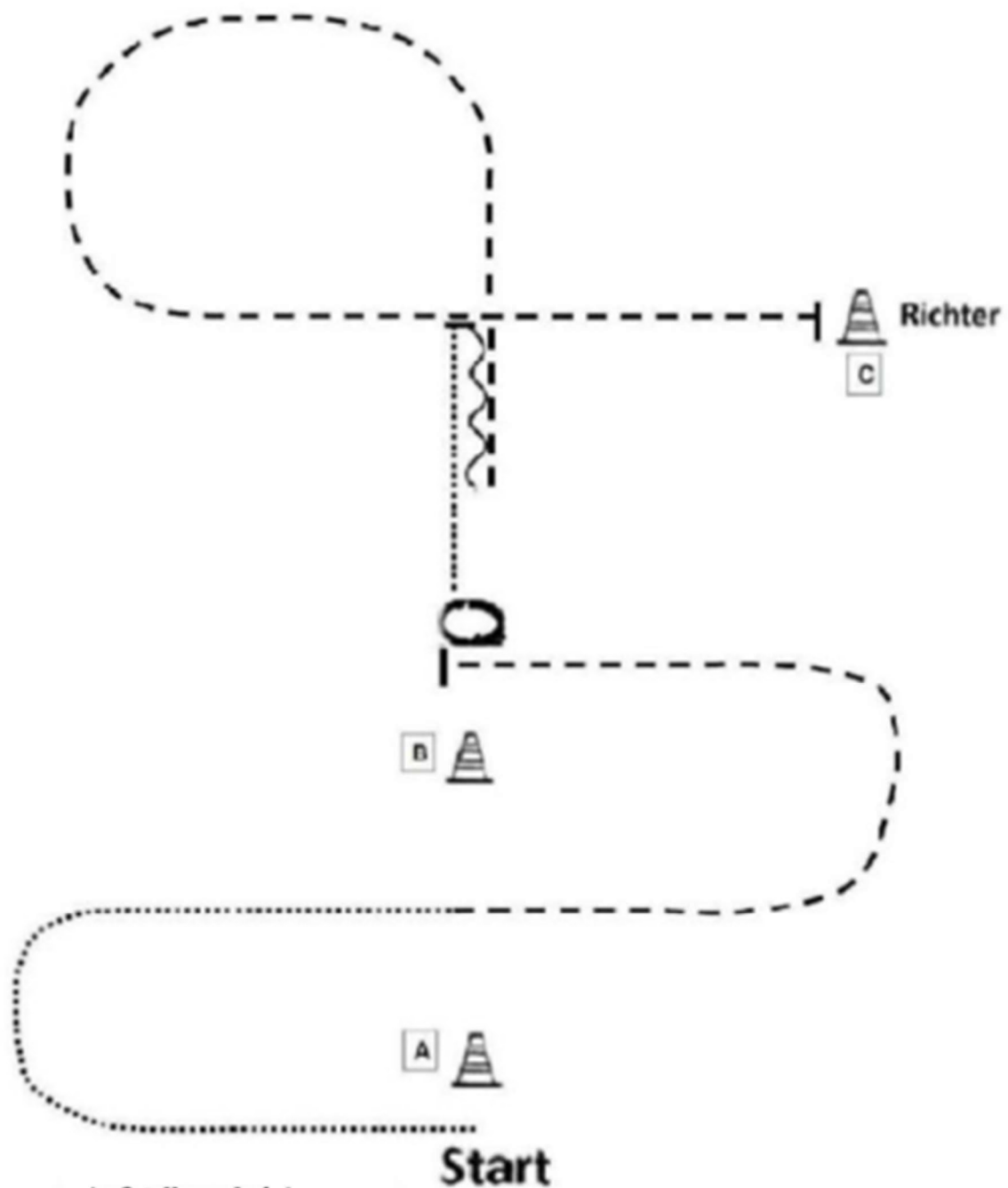

## Showmanship LK 1/2 A/B



### Aufstellung bei A

1. Walk.
2. Trot, stop.
3. Turn 450° right.
4. Walk.
5. Stop, back straight line.
6. Trot, stop.
7. Set up for inspection.

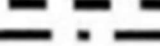
Walk and leave the arena.

	Back
	Lope
	Jog
	Ext. Jog
	Walk

© Constance Waber, 2019

## Showmanship LK 3 A/B

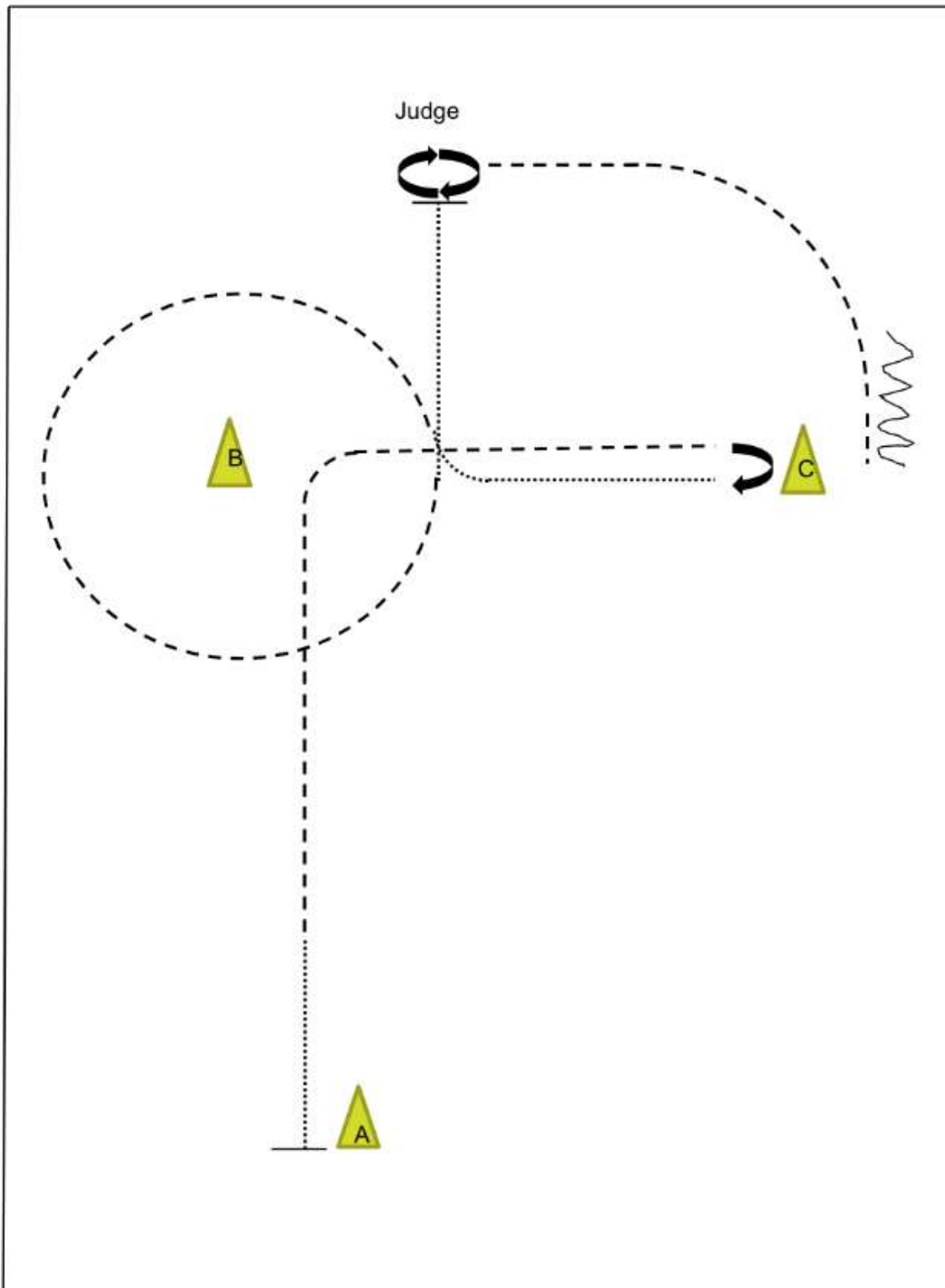

1. Ready bei A, Walk, Jog bis C, Stop
2. HHW rechts 180°, Walk
3. Jog um B, Walk auf Höhe B/C, Walk bis zum Richter
4. Set Up
5. Inspection
6. HHW rechts 450°
7. Jog, Stop bei C, Back

## Showmanship LK 4/5 A/B

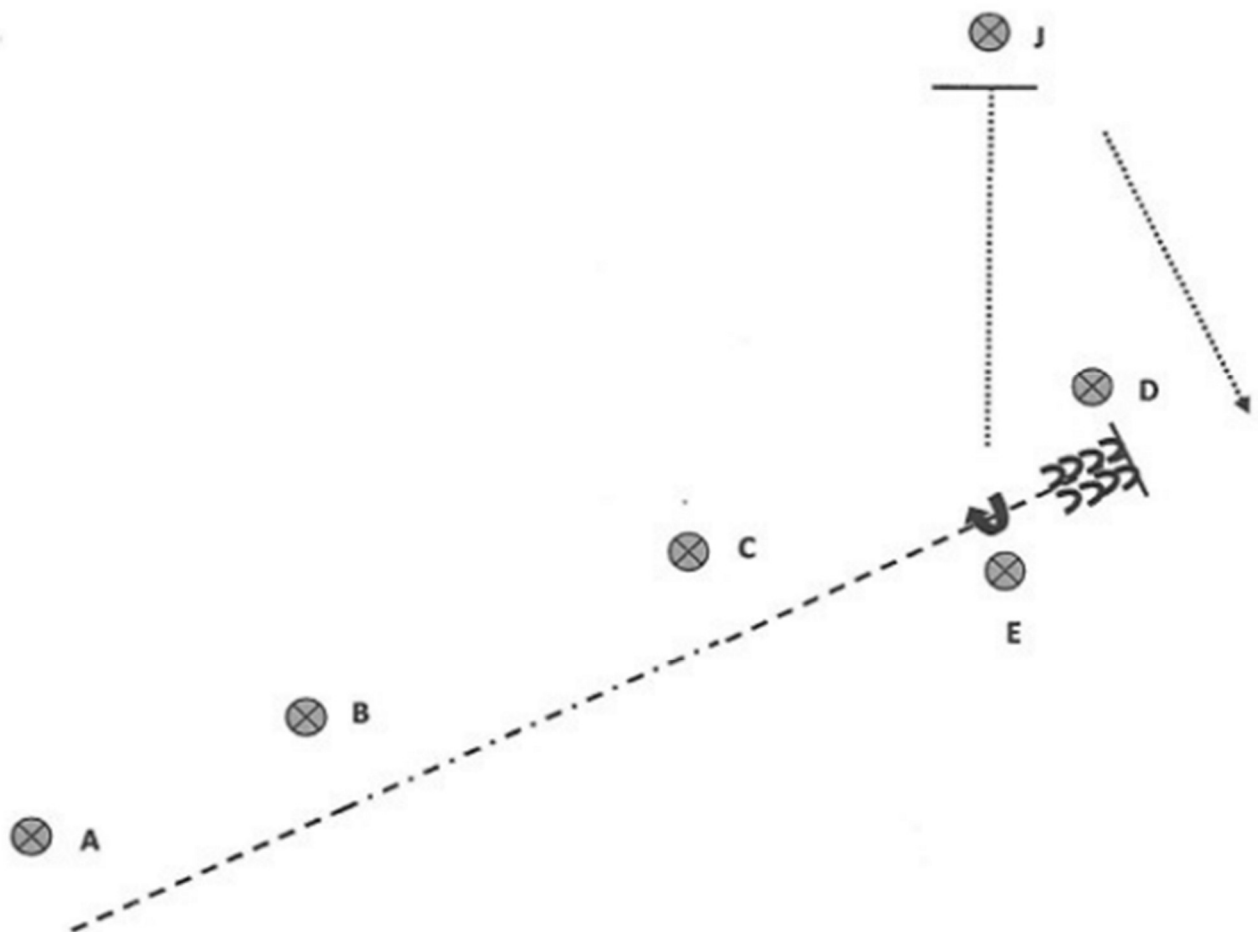

1. Trab von A nach B
2. Schneller Trab von B nach C
3. Trab von C nach D
4. Stopp und eine Pferdelänge Rückwärtsrichten
5. Drehung nach rechts und im Schritt zum Richter, Stopp
6. Zur Inspektion aufstellen
7. Nach der Inspektion im Schritt die Arena verlassen

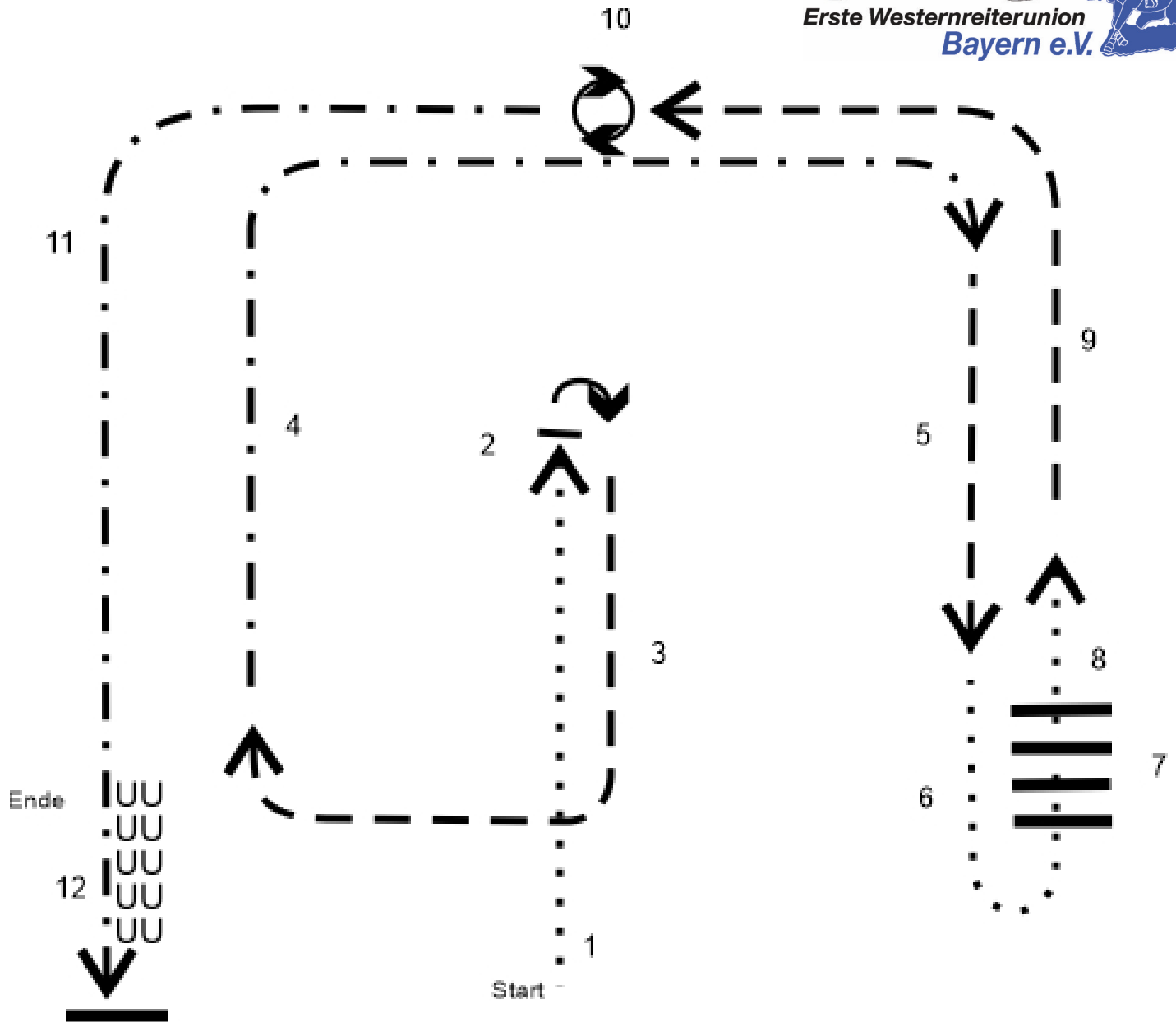

1. Schritt
2. Stop, 180° Hinterhandwendung rechts
3. Trab
4. verstärkter Trab
5. Trab
6. Schritt
7. Schritt über Stangen
8. Schritt
9. Trab
10. Stop, 360° Hinterhandwendung links
11. verstärkter Trab
12. Stop, Rückwärtsrichten

Arenagröße:  
Mind. 20 x 40 m

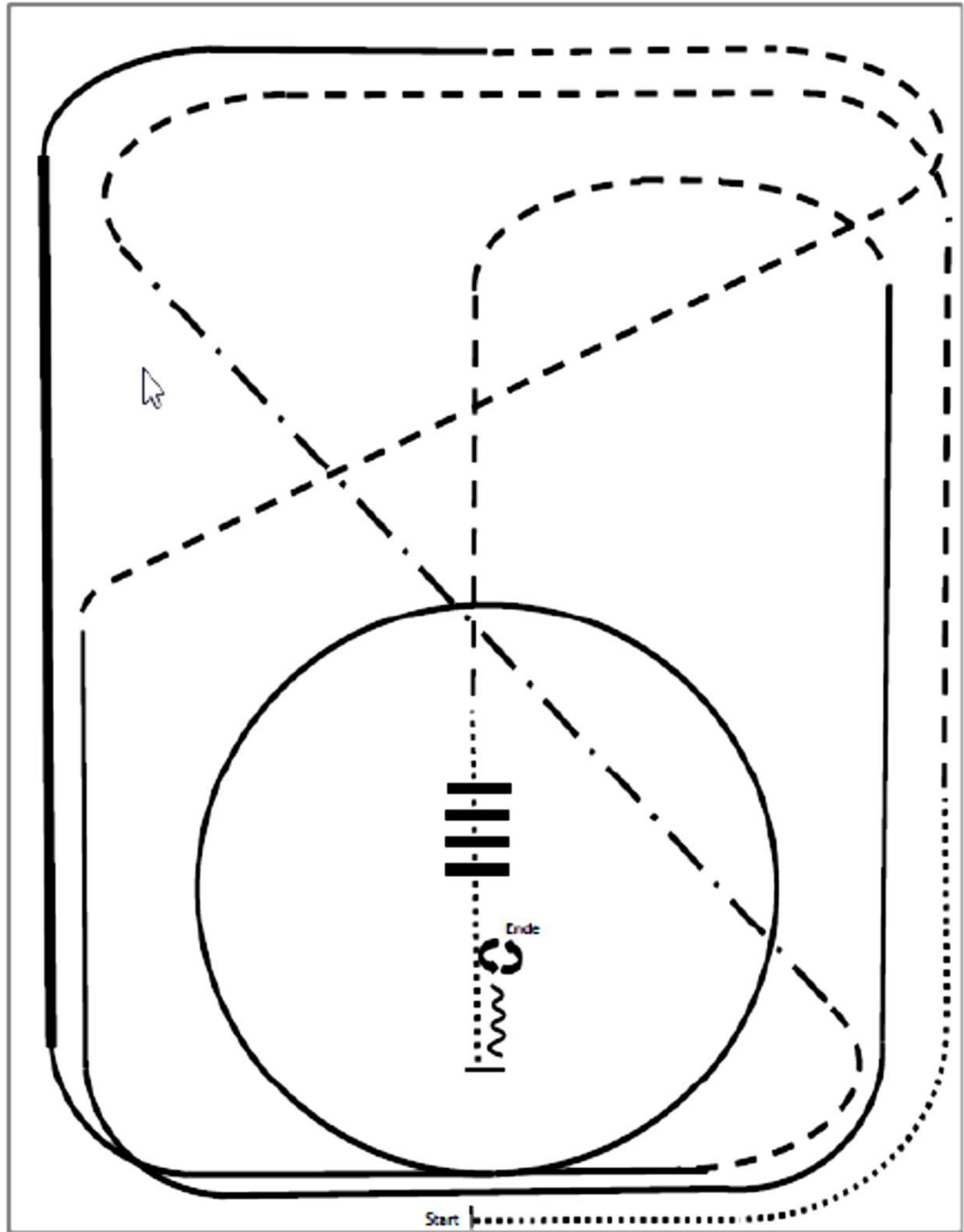

- (1) Walk
- (2) Trot
- (3) Extended Trot, trot
- (4) Rechtsgalopp
- (5) Extended Lope rechts, Rechtsgalopp
- (6) Trot
- (7) Linksgalopp
- (8) Trot
- (9) Walk
- (10) Walk over
- (11) Stop, Back up
- (12) 180° Turn links
- (13) 180° Turn rechts

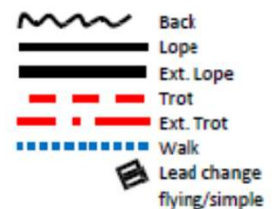

Arenagröße:  
Mind. 20 x 40 m

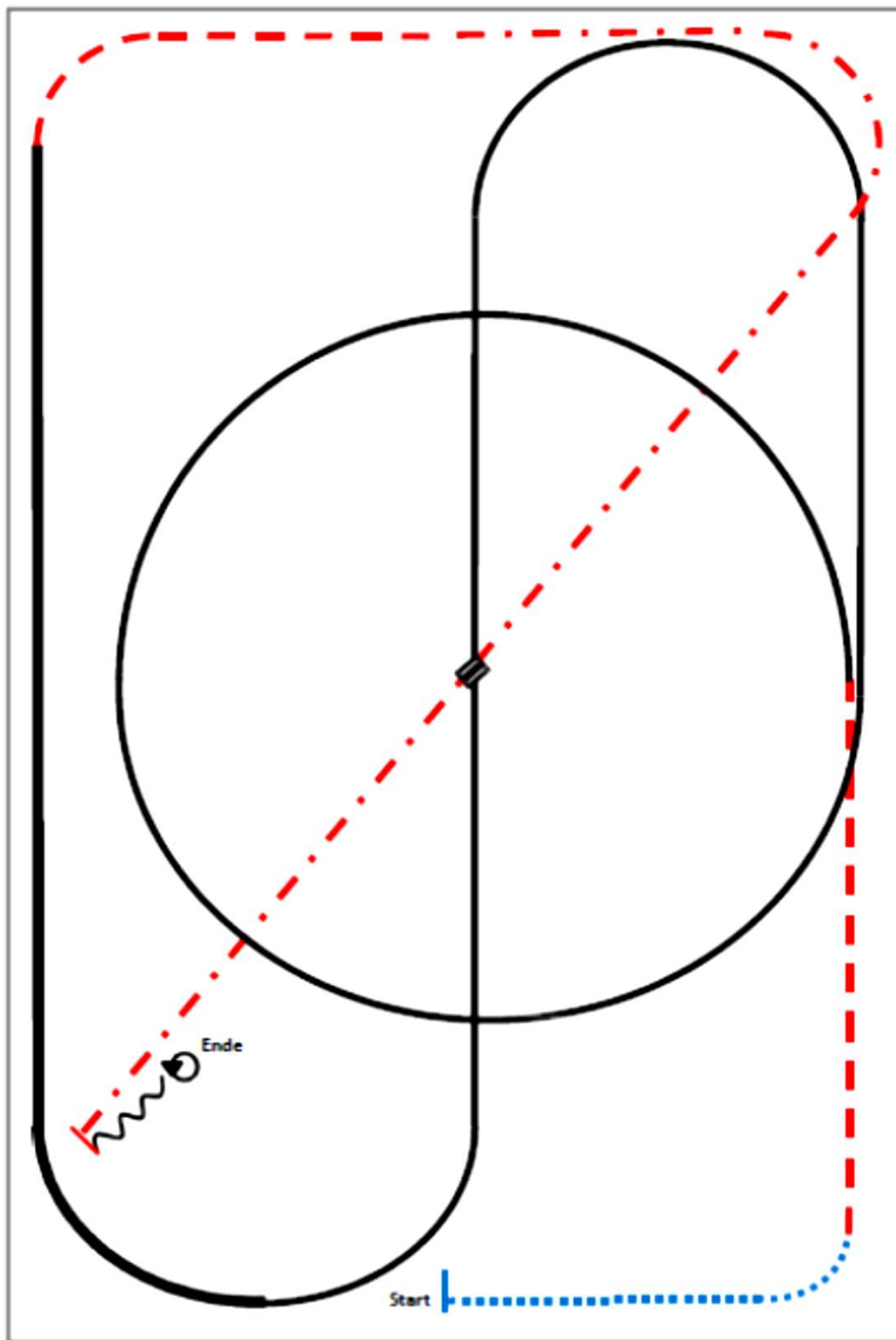

- (1) Walk
- (2) Trot
- (3) Zirkel Linksgalopp, Lope
- (4) Galoppwechsel in der Mitte der Arena  
(fliegend oder einfach)
- (5) Rechtsgalopp
- (6) Extended Lope
- (7) Trot
- (8) Extended Trot
- (9) Stop, Back up
- (10) 360° Turns (beide Richtungen)

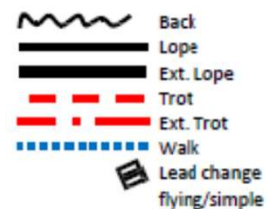





**Lope In**®

**Allianz** 

**PFERDE-OP Versicherung**

**JULIA KÖHL**



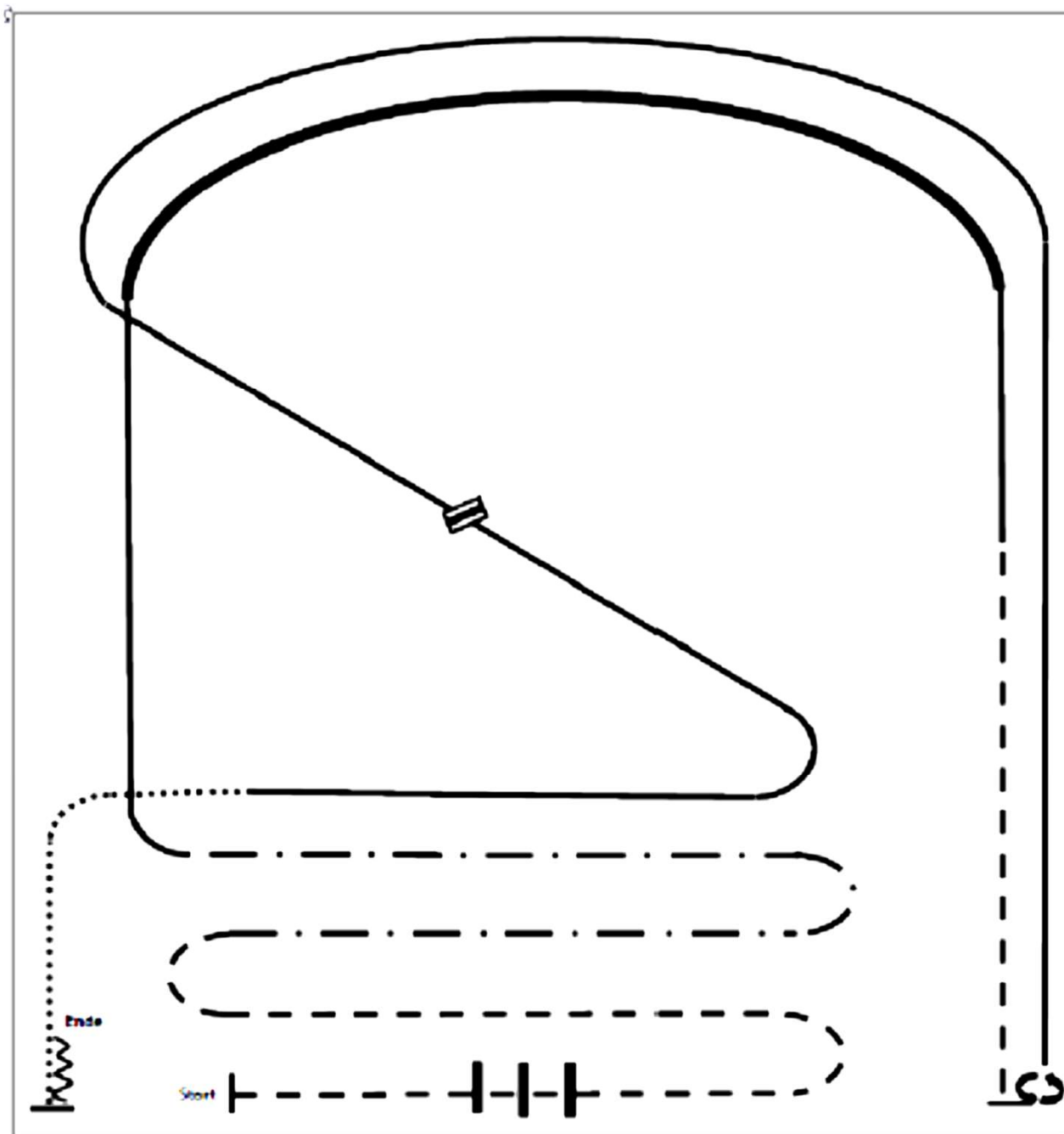

- (1) Trot over
- (2) Trot
- (3) Extended Trot
- (4) Rechtsgalopp
- (5) Extended Lope rechts, Rechtsgalopp
- (6) Trot, Stop
- (7) 540° Turn links
- (8) Linksgalopp
- (9) Galoppwechsel (fliegend oder einfach)
- (10) Rechtsgalopp
- (11) Walk
- (12) Stop, Back up

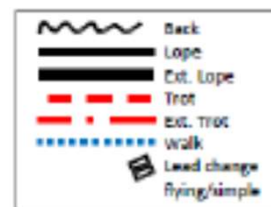

trying/simple

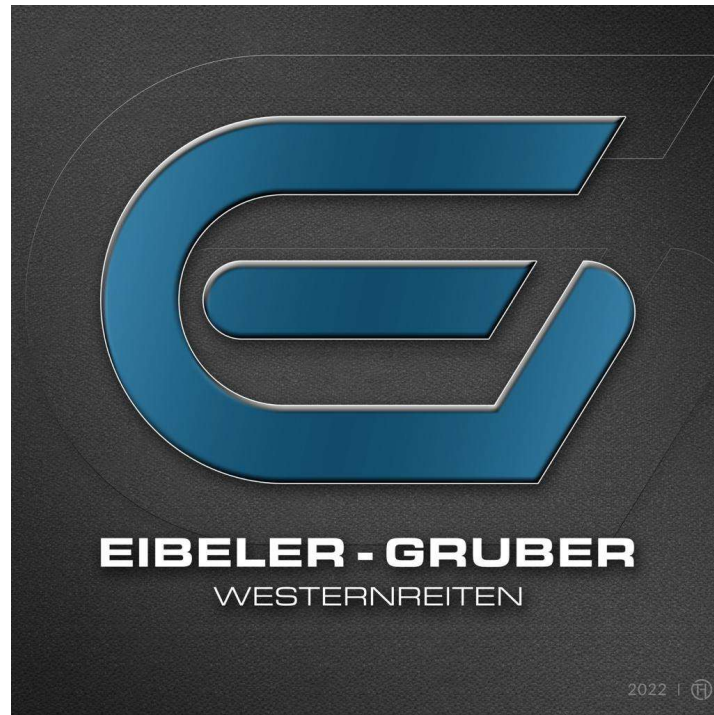

EQUITRIENOL  
Das Fit Vitamin...

## Equitrienol

Das Vitamin E für Sie und Ihre Vierbeiner



Arenagröße:  
Mind. 25 x 50 m

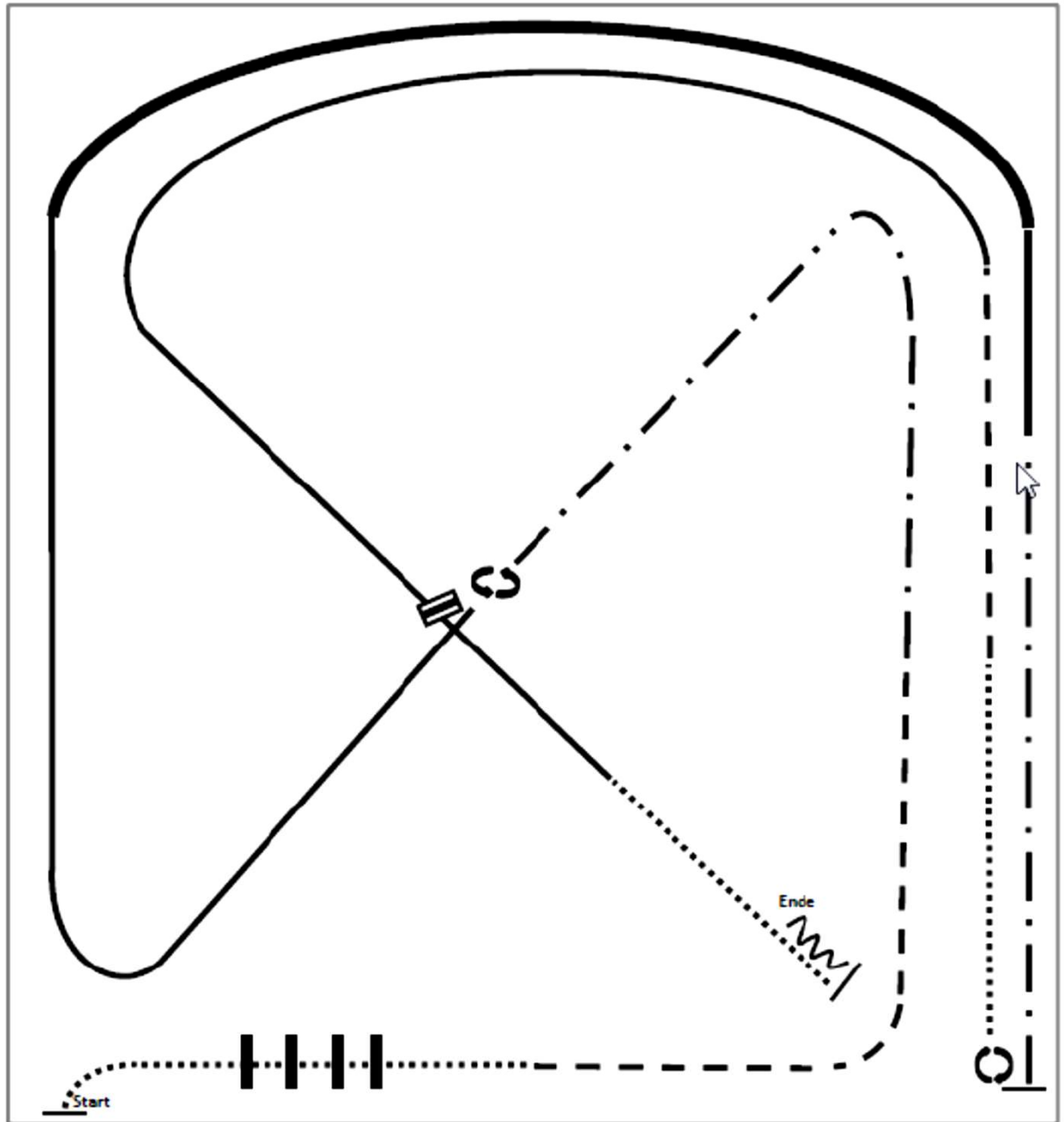

- (1) Walk over
- (2) Trot
- (3) Extended Trot
- (4) Stop, 360° Turn rechts
- (5) Rechtsgalopp
- (6) Extended Lope rechts, Rechtsgalopp
- (7) Extended Trot
- (8) Stop, 540° Turn links
- (9) Walk
- (10)Trot
- (11)Linksgalopp
- (12)Galoppwechsel (fliegend oder einfach),  
Rechtsgalopp
- (13)Walk, Stop, Back up

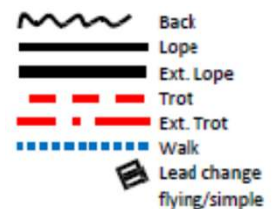

# EQUISPA®

PUNKTGENAU. EFFEKTIV. ZUM WOHLF IHRES PFERDES.



TIEFENWÄRME - KÜHLUNG - MOOR

### ANWENDUNGSGEBIETE

// WELLNESS & SPA // REHABILITATION // TURNIERSPORT  
// FREIZEITBEREICH // PRÄVENTION

EQUISPA® begleitet mit zertifizierten Fachtherapeuten  
und Tierärzten viele Sportpferde direkt  
zum Training und zur Prüfung.

**EQUISPA®**  
GIBT ES AUCH FÜR  
HUND UND MENSCH

### Tierheilpraxis Petra Zwaller

Haldenhof 1 · 72144 Dußlingen  
+49 (0) 7072 923 8555 oder +49 (0) 176 403 65 665  
info@equispa-horse.de · www.equispa-shop.de



KAFFEE RAUSCHER  
Take your favorite Time for a coffee...



nachzubestellen unter  
[kaffee-rauscher.de/kaffee-specials](http://kaffee-rauscher.de/kaffee-specials)



PonyBommels

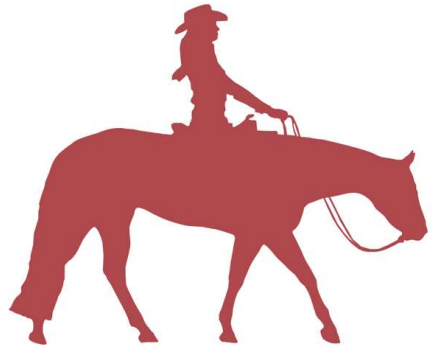

**HORSE  
SHOW**

**STUNNERS**

Europe's consignment store for Western Show Clothes



PFERDESCHMUCK  
DESIGN

Arenagröße:  
Mind. 20 x 40 m

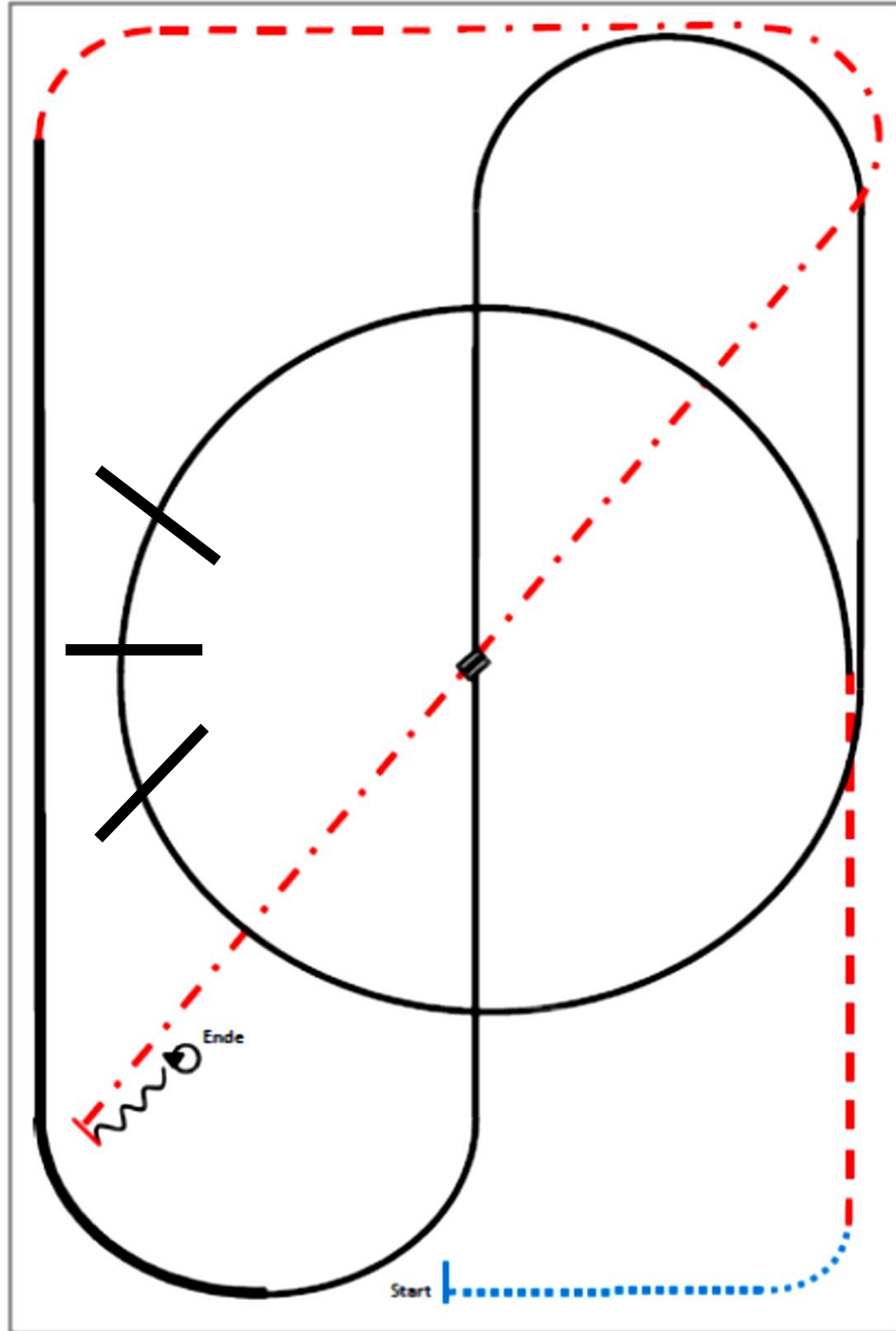

- (1) Walk
- (2) Trot
- (3) Zirkel Linksgalopp, Lope over
- (4) Galoppwechsel in der Mitte der Arena  
(fliegend oder einfach)
- (5) Rechtsgalopp
- (6) Extended Lope
- (7) Trot
- (8) Extended Trot
- (9) Stop, Back up
- (10) 360° Turns (beide Richtungen)

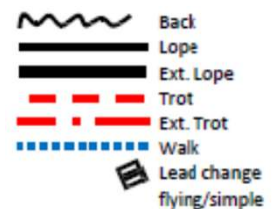



# ALLAROUND ACADEMY



MARKENUNABHÄNGIGE  
FUTTERBERATUNG FÜR PFERDE



**alex mundorff**  
*western riding & country lifestyle*



*Show'n Shine Paradies*

*Pferdegut Falkenberg*



MICHAEL DOLD  
Horsemanship

Arenagröße: mind. 25 x 50 m

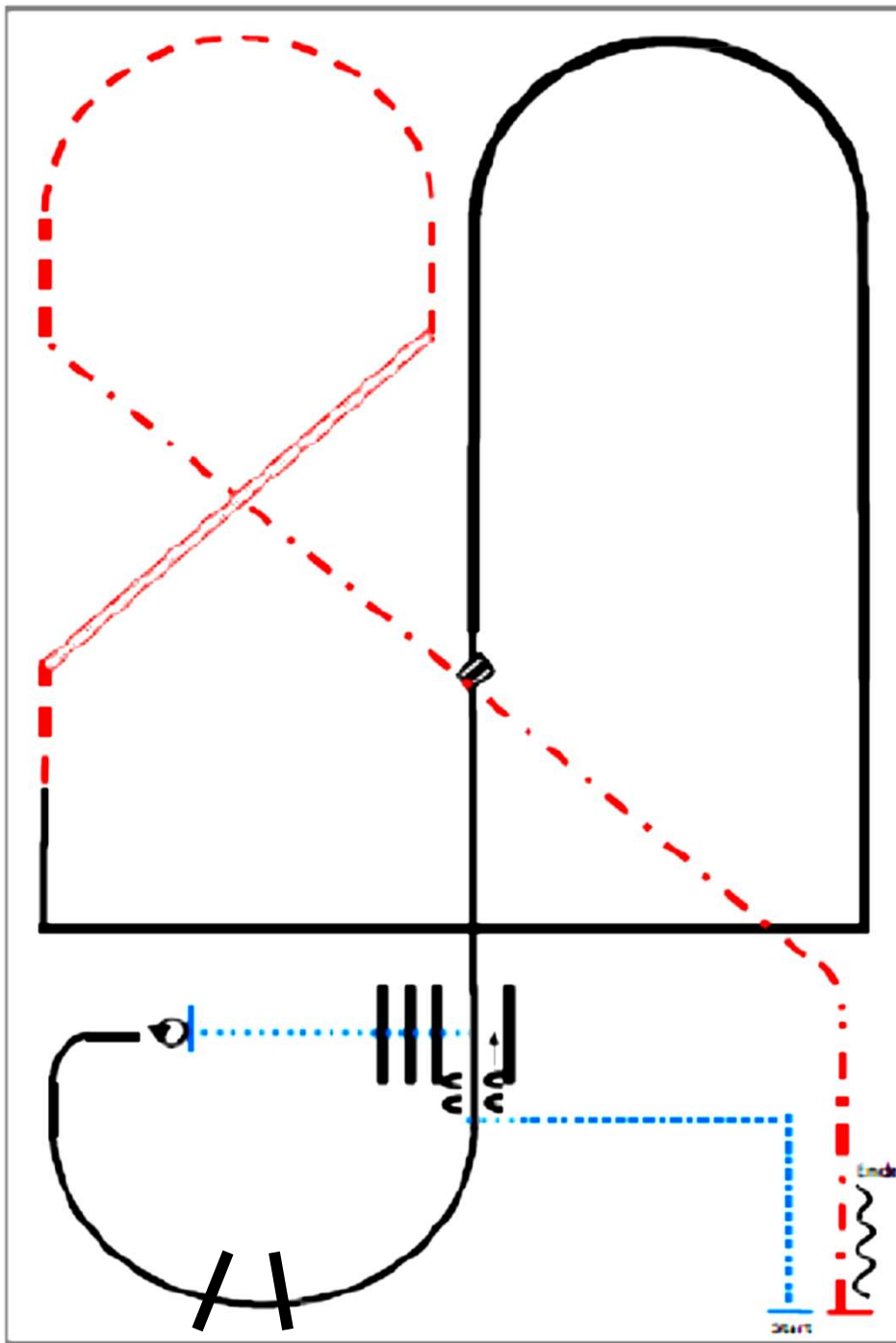

- (1) Walk corner
- (2) Sidepass rechts, Walk over
- (3) Stop, Turns 360° (beide Richtungen)
- (4) Linksgalopp, Lope over
- (5) Galoppwechsel in der Mitte der Arena (fliegend oder einfach),  
Rechtsgalopp
- (6) Extended Lope rechts
- (7) Lope corners Extended Lope
- (8) Trot, Trot two track
- (9) Trot
- (10) Extended Trot
- (11) Stop, Back up

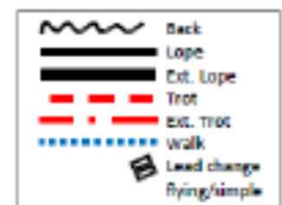

trying/simple



**Wir designen für Euch  
einmalige und ausgefallene Western Show Outfits  
mit 3-D Effekten, Airbrushtechnik und in Lederoptik.**



**Wir wünschen Euch  
viel Spaß und Erfolg!**



Reining Pattern 12

Q-LK 1/2 jun

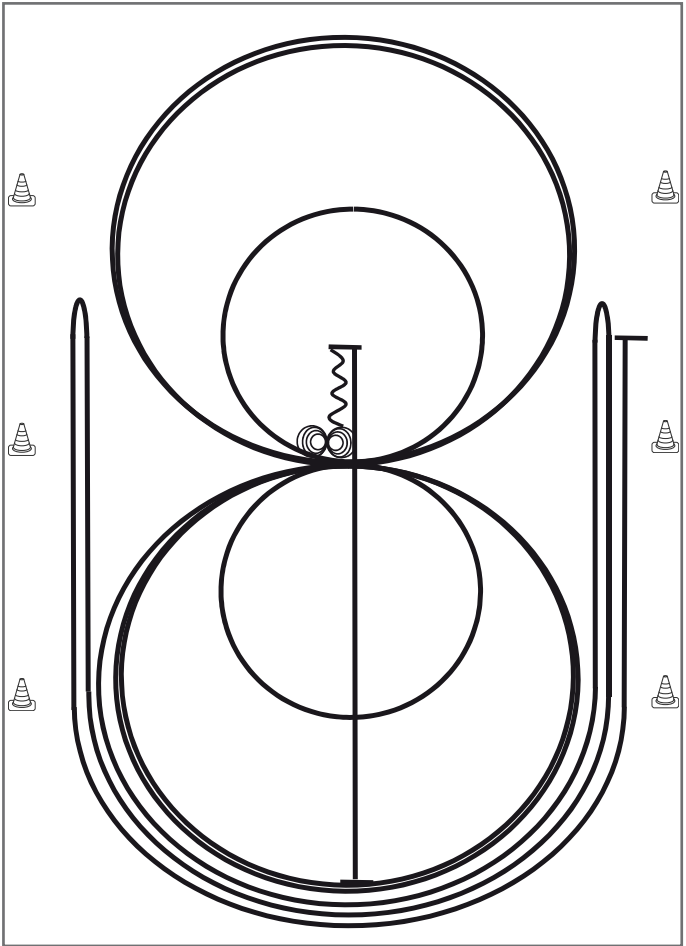

Reining

- 1) Run Down auf der Mittellinie, Sliding Stop hinter dem **Mittelmarker**, Rückwärtsrichten bis zur Mitte der Bahn oder mind. 3,00 m, Verharren
- 2) 4 Spins **rechts**, Verharren
- 3) 4¼ Spins **links**, Verharren
- 4) 3 Zirkel Galopp (**links**), 1. + 2. groß und schnell, **3. klein** und langsam, Galoppwechsel bei X
- 5) 3 Zirkel Galopp (**rechts**), 1. + 2. groß und schnell, **3. klein** und langsam, Galoppwechsel bei X
- 6) Galopp (**links**) auf dem Zirkel, der nicht geschlossen wird, Run Down entlang der langen Seite, Sliding Stop mind. 6,00 m von der Bande entfernt hinter dem **Mittelmarker**, Rollback **rechts**, kein Verharren
- 7) Galopp (**rechts**) auf dem Zirkel, der nicht geschlossen wird, Run Down entlang der langen Seite, Sliding Stop mind. 6,00 m von der Bande entfernt hinter dem **Mittelmarker**, Rollback **links**, kein Verharren
- 8) Galopp (**links**) auf dem Zirkel, der nicht geschlossen wird, Run Down entlang der langen Seite, Sliding Stop mind. 6,00 m von der Bande entfernt hinter dem **Mittelmarker**, Verharren

Trab	---
Galopp	—
Rückwärts	〰

Der Reiter muss das Kopfstück zur Gebisskontrolle vor dem Richter abnehmen.

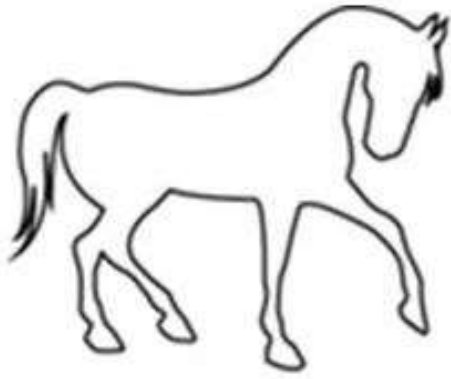

CHRISTINE BECHERER  
REITPÄDAGOGIK

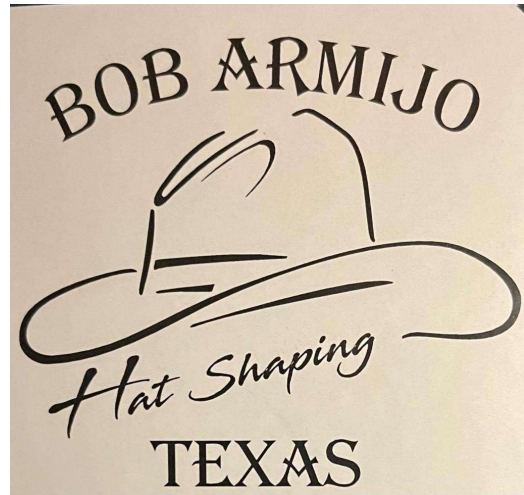

Reining Pattern 10

Q-LK 1/2 A-sen/B

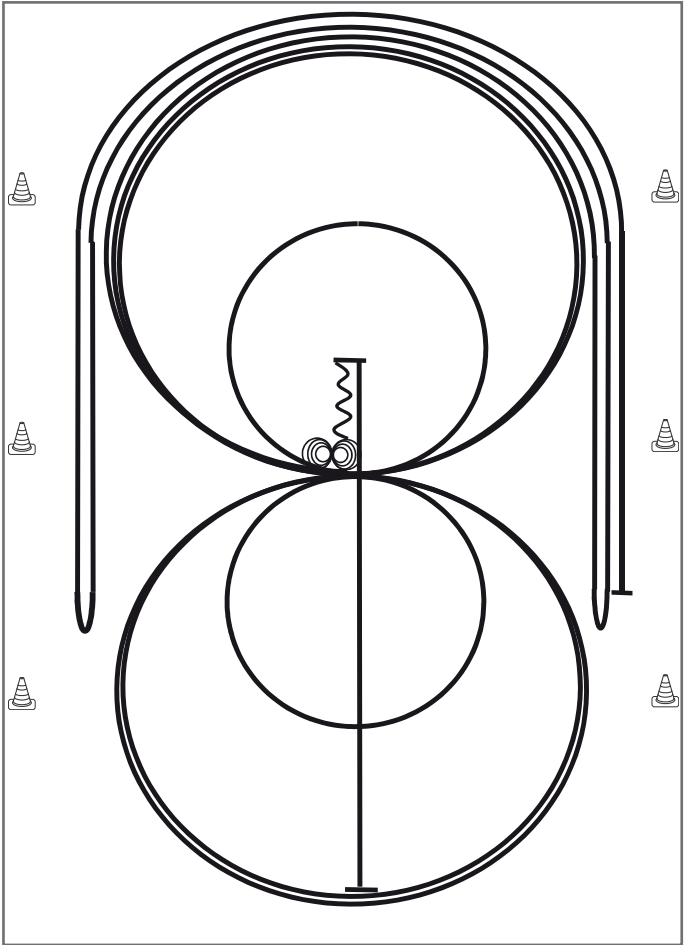

Reining

- 1) Run Down auf der Mittellinie, Sliding Stop hinter dem **Mittelmarker**, Rückwärtsrichten bis zur Mitte der Bahn oder mind. 3,00 m, Verharren
- 2) 4 Spins **rechts**, Verharren
- 3) 4¼ Spins **links**, Verharren
- 4) 3 Zirkel Galopp (**rechts**), 1. + 2. groß und schnell, **3. klein** und langsam, Galoppwechsel bei X
- 5) 3 Zirkel Galopp (**links**), **1. klein** und langsam, 2. + 3. groß und schnell, Galoppwechsel bei X
- 6) Galopp (**rechts**) auf dem Zirkel, der nicht geschlossen wird, Run Down entlang der langen Seite, Sliding Stop mind. 6,00 m von der Bande entfernt hinter dem **Mittelmarker**, Rollback **links**, kein Verharren
- 7) Galopp (**links**) auf dem Zirkel, der nicht geschlossen wird, Run Down entlang der langen Seite, Sliding Stop mind. 6,00 m von der Bande entfernt hinter dem **Mittelmarker**, Rollback **rechts**, kein Verharren
- 8) Galopp (**rechts**) auf dem Zirkel, der nicht geschlossen wird, Run Down entlang der langen Seite, Sliding Stop mind. 6,00 m von der Bande entfernt hinter dem **Mittelmarker**, Verharren

Trab	-----
Galopp	—————
Rückwärts	~~~~~

Der Reiter muss das Kopfstück zur Gebisskontrolle vor dem Richter abnehmen.

# Anwaltskanzlei für Pferderecht

Rechtsberatung mit Pferdestärke:  
equiden-recht.de!

Kompetente Beratung insbesondere zu:

- Pferdekauf
- Pferdehaltung
- Pferdehalterhaftung
- Pferdedienstleister



Mehr Infos unter:  
0 68 94 / 9 555 717  
info@equiden-recht.de

Ein Produkt der

**MK** Rechtsanwalt

Reining Pattern 5

LK 1/2 jun

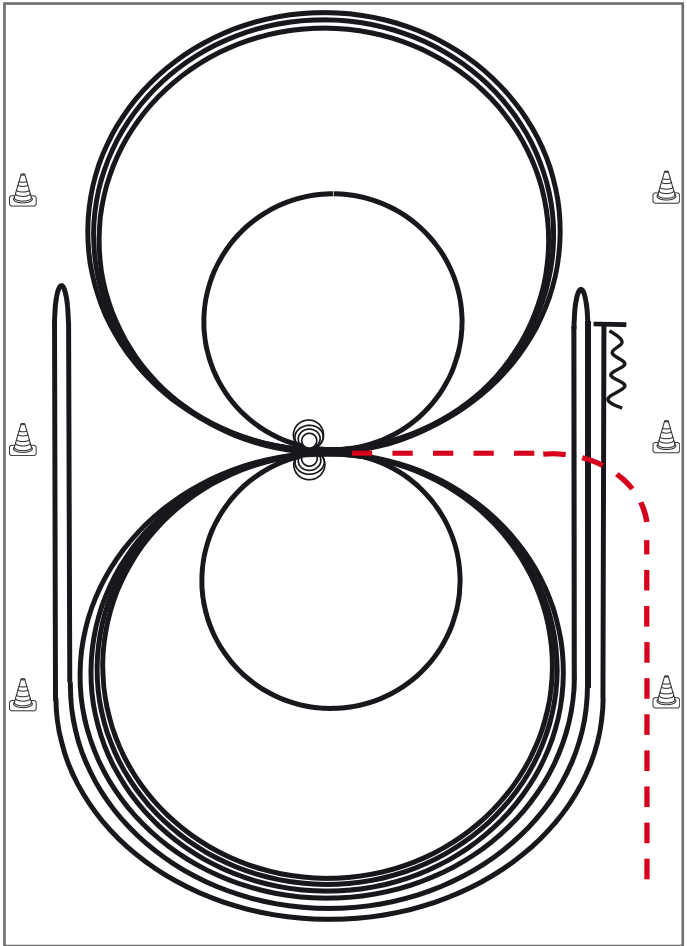

Reining

Im Trab zur Mitte der Bahn. Beginn der Aufgabe aus dem Schritt oder aus dem Stand.

- 1) 3 Zirkel Galopp (**links**), 1. + 2. groß und schnell, **3. klein** und langsam, Stop bei X
- 2) 4 Spins **links**, Verharren
- 3) 3 Zirkel Galopp (**rechts**), 1. + 2. groß und schnell, **3. klein** und langsam, Stop bei X
- 4) 4 Spins **rechts**, Verharren
- 5) 1 Zirkel Galopp (**links**) groß und schnell, Galoppwechsel bei X, 1 Zirkel Galopp (**rechts**) groß und schnell, Galoppwechsel bei X (figure 8)
- 6) Galopp (**links**) auf dem Zirkel, der nicht geschlossen wird, Run Down entlang der langen Seite, Sliding Stop mind. 6,00 m von der Bande entfernt hinter dem **Mittelmarker**, Rollback **rechts**, kein Verharren
- 7) Galopp (**rechts**) auf dem Zirkel, der nicht geschlossen wird, Run Down entlang der langen Seite, Sliding Stop mind. 6,00 m von der Bande entfernt hinter dem **Mittelmarker**, Rollback **links**, kein Verharren
- 8) Galopp (**links**) auf dem Zirkel, der nicht geschlossen wird, Run Down entlang der langen Seite, Sliding Stop mind. 6,00 m von der Bande entfernt hinter dem **Mittelmarker**, Rückwärtsrichten mind. 3,00 m, Verharren

Der Reiter muss das Kopfstück zur Gebisskontrolle vor dem Richter abnehmen.

Trab	---
Galopp	—
Rückwärts	⋈



**Erste Westernreiterunion  
Bayern e.V.**



- + Westernreiten in Bayern
  - + APO-Ausbildung
  - + Reitabzeichen
  - + Kurse und Camps
  - + moderner Turniersport
  - + Freizeit im Sattel

*EWU Bayern  
- Willkommen  
bei Freunden*

Alle Infos unter [www.ewu-bayern.com](http://www.ewu-bayern.com)



Reining Pattern 6

LK 1/2 A-sen/B

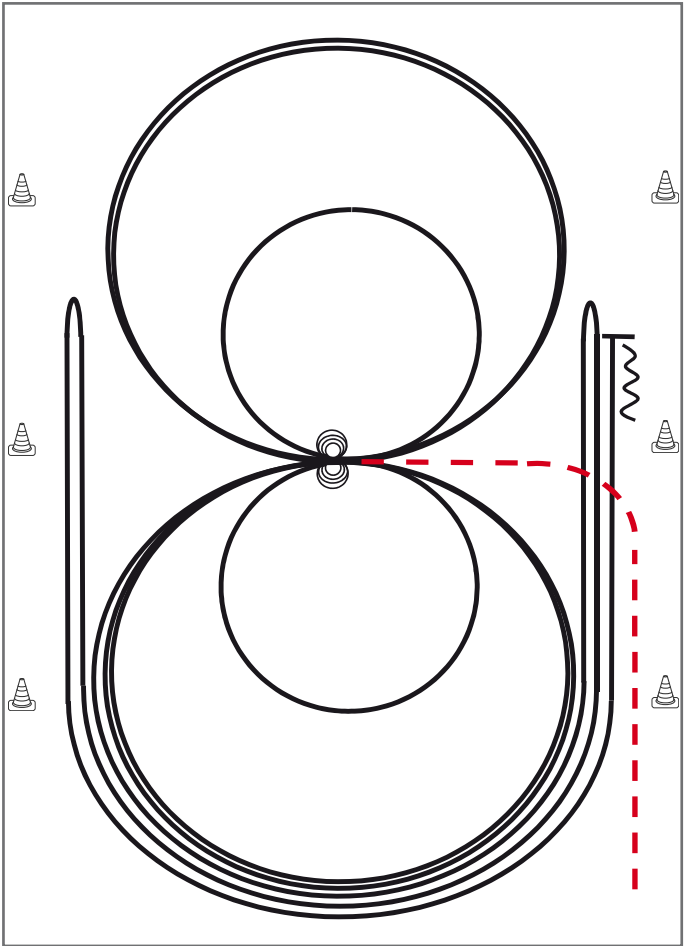

Reining

Im Trab zur Mitte der Bahn. Beginn der Aufgabe aus dem Schritt oder aus dem Stand.

Trab	---
Galopp	—
Rückwärts	⋈

- 1) 4 Spins **rechts**, Verharren
- 2) 4 Spins **links**, Verharren
- 3) 3 Zirkel Galopp (**links**), 1. + 2. groß und schnell, **3. klein** und langsam, Galoppwechsel bei X
- 4) 3 Zirkel Galopp (**rechts**), 1. + 2. groß und schnell, **3. klein** und langsam, Galoppwechsel bei X
- 5) Galopp (**links**) auf dem Zirkel, der nicht geschlossen wird, Run Down entlang der langen Seite, Sliding Stop mind. 6,00 m von der Bande entfernt hinter dem **Mittelmarker**, Rollback **rechts**, kein Verharren
- 6) Galopp (rechts) auf dem Zirkel, der nicht geschlossen wird, Run Down entlang der langen Seite, Sliding Stop mind. 6,00 m von der Bande entfernt hinter dem **Mittelmarker**, Rollback **links**, kein Verharren
- 7) Galopp (**links**) auf dem Zirkel, der nicht geschlossen wird, Run Down entlang der langen Seite, Sliding Stop mind. 6,00 m von der Bande entfernt hinter dem **Mittelmarker**, Rückwärtsrichten mind. 3,00 m, Verharren

Der Reiter muss das Kopfstück zur Gebisskontrolle vor dem Richter abnehmen.



# FÜR SEIN TEMPERAMENT

STAMPFEN WIR  
DIE OP-KOSTEN EIN.

Unsere Pferde-OP-Versicherung  
*premium plus*



Jetzt online  
abschließen  
und **5%**  
sparen!

Alle Leistungen auf einen Blick  
[www.uelzener.de](http://www.uelzener.de)

Danke  
**150**  
JAHRE **Uelzener**  
VERSICHERUNGEN Mensch. Tier. Wir.

Reining Pattern 8

LK 3 A/B

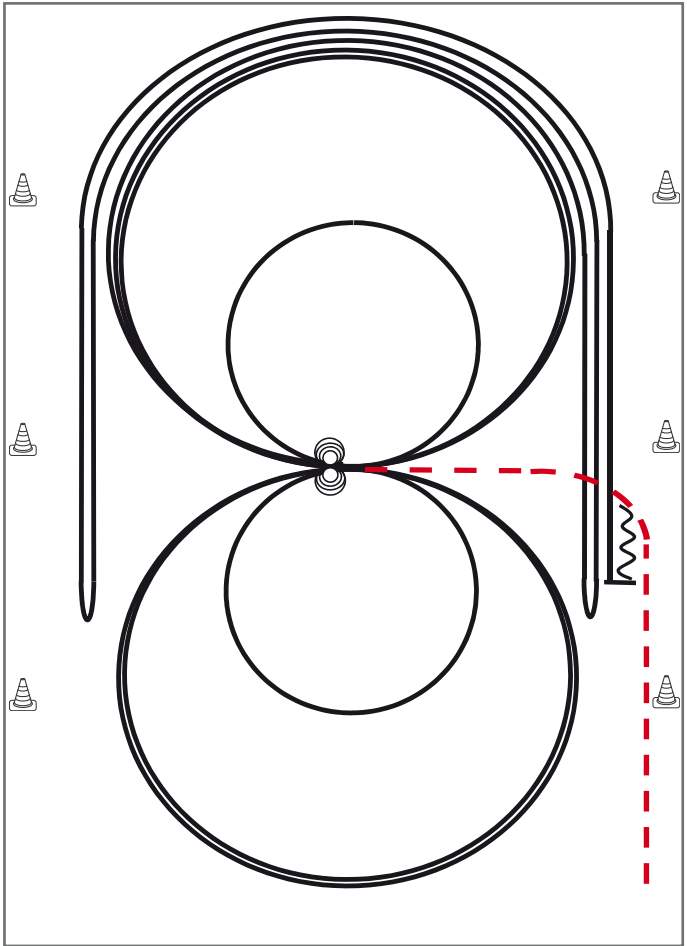

Reining

Im Trab zur Mitte der Bahn. Beginn der Aufgabe aus dem Schritt oder aus dem Stand.

- 1) 4 Spins **links**, Verharren
- 2) 4 Spins **rechts**, Verharren
- 3) 3 Zirkel Galopp (**rechts**), 1. groß und schnell, **2. klein** und langsam, 3. groß und schnell, Galoppwechsel bei X
- 4) 3 Zirkel Galopp (**links**), 1. groß und schnell, **2. klein** und langsam, 3. groß und schnell, Galoppwechsel bei X
- 5) Galopp (**rechts**) auf dem Zirkel, der nicht geschlossen wird, Run Down entlang der langen Seite, Sliding Stop mind. 6,00 m von der Bande entfernt hinter dem **Mittelmarker**, Rollback **links**, kein Verharren
- 6) Galopp (**links**) auf dem Zirkel, der nicht geschlossen wird, Run Down entlang der langen Seite, Sliding Stop mind. 6,00 m von der Bande entfernt hinter dem **Mittelmarker**, Rollback **rechts**, kein Verharren
- 7) Galopp (rechts) auf dem Zirkel, der nicht geschlossen wird, Run Down entlang der langen Seite, Sliding Stop mind. 6,00 m von der Bande entfernt hinter dem **Mittelmarker**, Rückwärtsrichten mind. 3,00 m, Verharren

Trab	-----
Galopp	—————
Rückwärts	~~~~~

Der Reiter muss das Kopfstück zur Gebisskontrolle vor dem Richter abnehmen.



✂ BESTICKUNG

✂ TEAMBEKLEIDUNG

[WWW.CIBLU.EU](http://WWW.CIBLU.EU)

CIBLU Stich ✂ [info@ciblu-stich.eu](mailto:info@ciblu-stich.eu)

## Reining Pattern 14 (nur für LK 4 A/B)

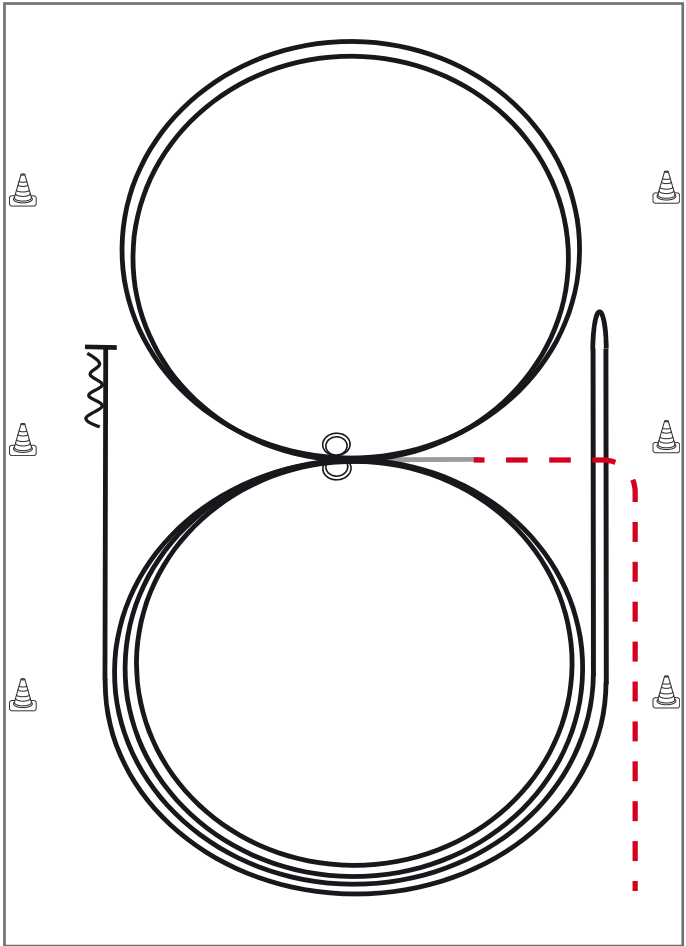

Im Trab zur Mitte der Bahn.

Beginn der Aufgabe aus dem Schritt oder aus dem Stand.

- 1) 2 Zirkel Galopp (**links**), Stop bei X, Verharren
- 2) 2 Spins **links**, Verharren
- 3) 2 Zirkel Galopp (**rechts**), Stop bei X, Verharren
- 4) 2 Spins **rechts**, Verharren
- 5) Galopp (**links**) auf dem Zirkel, der nicht geschlossen wird, Run Down entlang der langen Seite, Stop mind. 6,00 m von der Bande entfernt hinter dem **Mittelmarker**, Rollback **rechts**, kein Verharren
- 6) Galopp (**rechts**) auf dem Zirkel, der nicht geschlossen wird, Run Down entlang der langen Seite, Stop mind. 6,00 m von der Bande entfernt hinter dem **Mittelmarker**, Rückwärtsrichten mind. 3,00 m, Verharren

Trab	---
Galopp	—
Rückwärts	⋈

Der Reiter muss das Kopfstück zur Gebisskontrolle vor dem Richter abnehmen.

# GERMAN OPEN

DEUTSCHE MEISTERSCHAFT  
WESTERNREITEN

JUGEND | ERWACHSENE  
MANNSCHAFTEN  
HIGH PRIZE  
SHOWMANSHIP



150.000 €  
PREISGELD

20.09.-30.09.2023

GUT MATHESHOF KREUTH

CR  
SADDLES

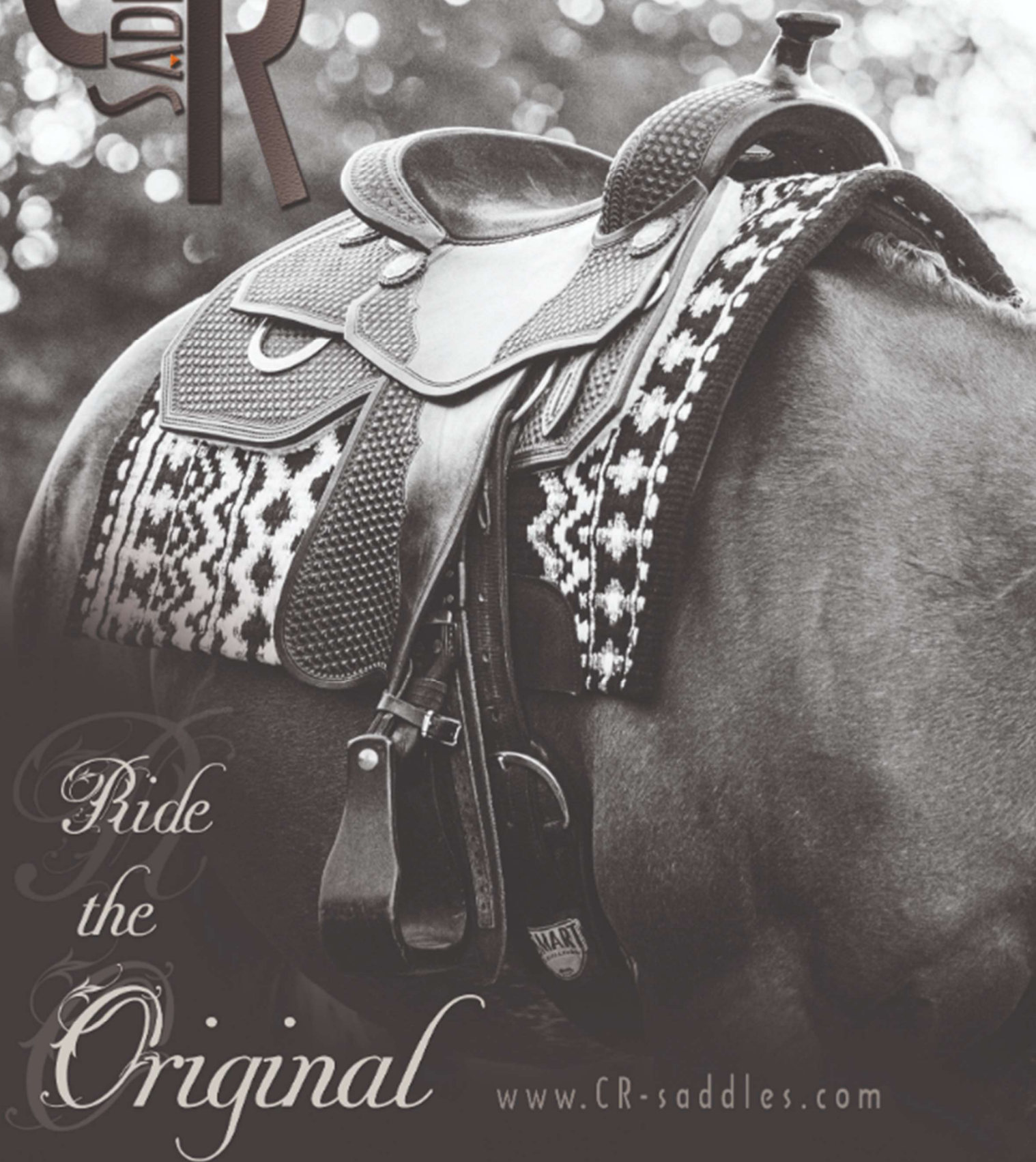

*Ride  
the*

*Original*

[www.CR-saddles.com](http://www.CR-saddles.com)