

Showmanship (SSH) LK 4-5

SSH LK4/5 A/B

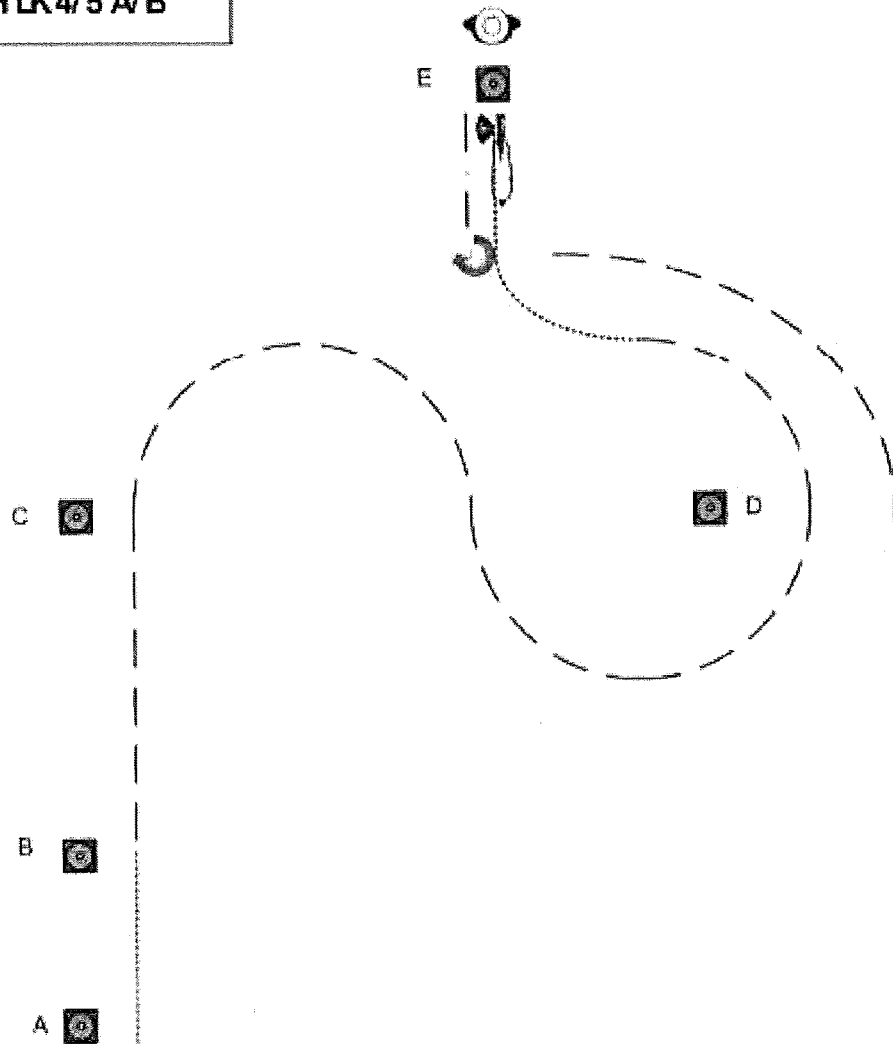

Von A nach B im Walk
 Bei B Jog und weiter zu C
 Bei C Jog Slalom zu D
 Bei D bis E Walk
 Bei E Set Up vor dem Richter
 Rückwärtsrichten, 450' HHW rechts.
 Im Jog zurück ins Line Up

..... Walk
 ——— Jog
 - - - - Lope
 - - - - Backup
 S ↑ S Sidepass
 S ↓ S

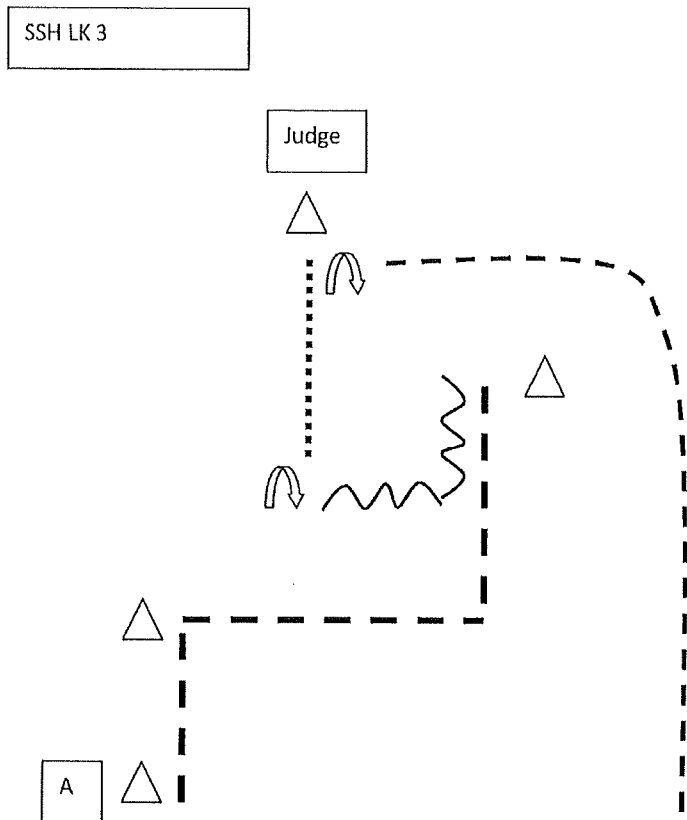

Be ready at A

1. Jog a corner right, jog a corner left
2. Stop, perform a corner backward
3. Perform a $1\frac{3}{4}$ ° turn right, walk
4. Set up for inspection
5. When dismissed, perform a 90° turn right, exit the arena
in Jog

Pattern is complete

YS

Showmanship at Halter LK 1/ 2 A und B

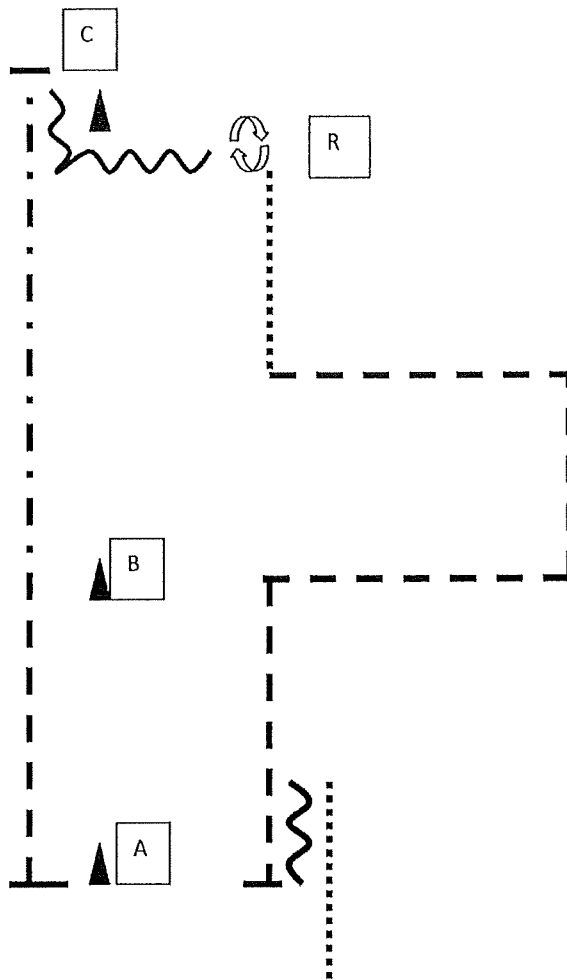

Be ready at A

1. Jog to B , Extended Jog to C, Stop
2. Back up, perform a $1 \frac{1}{2}$ Turn
3. Set up for inspection
4. When dismissed perform a $\frac{1}{4}$ turn, walk, jog corners
5. Stop , back up

Walk to the warm up area

YS

Pattern Showmanship at Halter #5 - Q LK 1/2 A/B

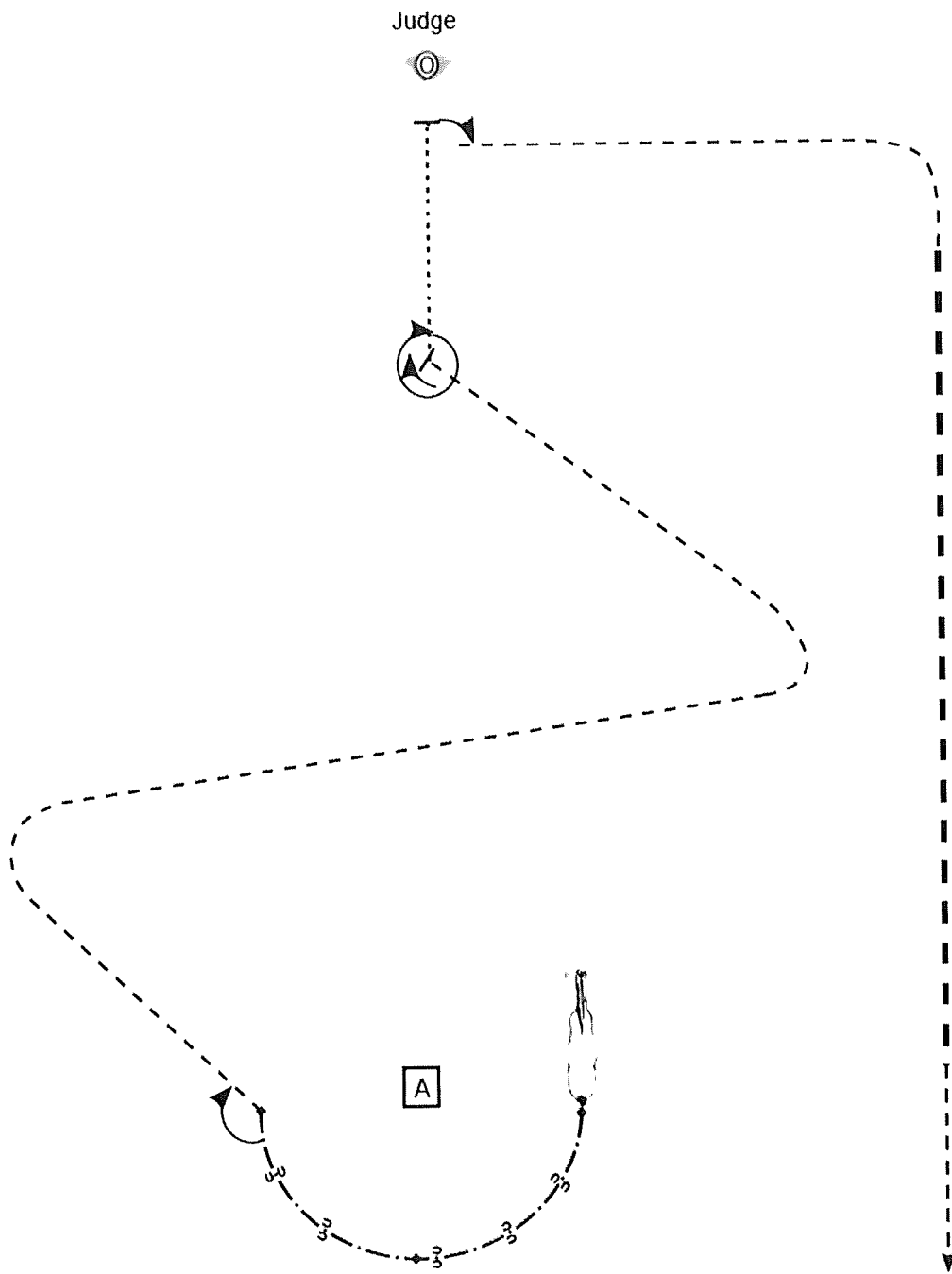

Aufstellung/Start – Hinterhand auf Höhe des Markers

- (1) Back up
 - (2) Turn 135°
 - (3) Trot, Stop
 - (4) Turn 405°
 - (5) Walk, Stop
 - (6) Set Up
 - (7) Inspection
 - (8) Turn 90°, Trot
 - (9) Extended Trot
- Im Trot die Arena verlassen

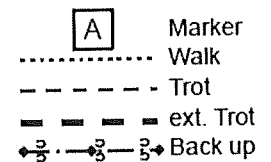

Jungpferde Basis Pattern 2 (4j./5j.)

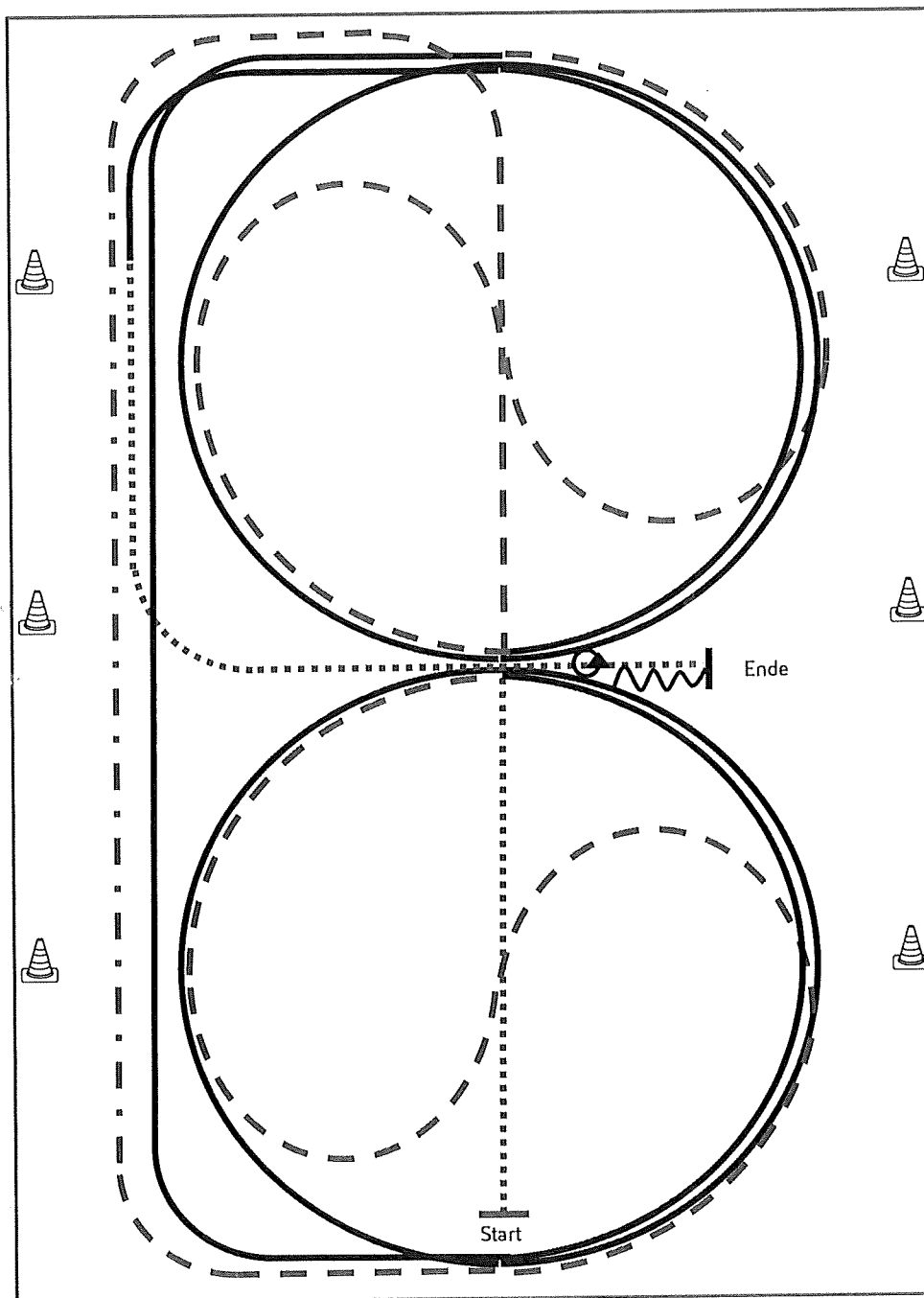

Jungpferde

- 1) Schritt durch die Länge der Bahn, bei X Antraben, ganze Bahn, an der langen Seite Tritte verlängern (Leichttraben erlaubt)
- 2) Trab, Mitte der kurzen Seite auf dem Zirkel geritten, durch den Zirkel wechseln
- 3) Bei X Rechtsgalopp 1½ Zirkel, Mitte der kurzen Seite ganze Bahn
- 4) Mitte der kurzen Seite Trab auf dem Zirkel geritten, durch den Zirkel wechseln
- 5) Bei X Linksgalopp 1½ Zirkel, Mitte der kurzen Seite ganze Bahn
- 6) Nach Durchreiten der Ecke Schritt, Mitte der langen Seite abwenden, nach X Anhalten, Rückwärtsrichten bis X, HHW 360° links

Legende:	
Schritt
Trab	— · — · — ·
Galopp	———
Wechselzone	———
Rückwärts	~~~~~

Verharren, um das Ende der Prüfung anzuzeigen.

Jungpferde Reining Pattern 2 (4j./5j.)

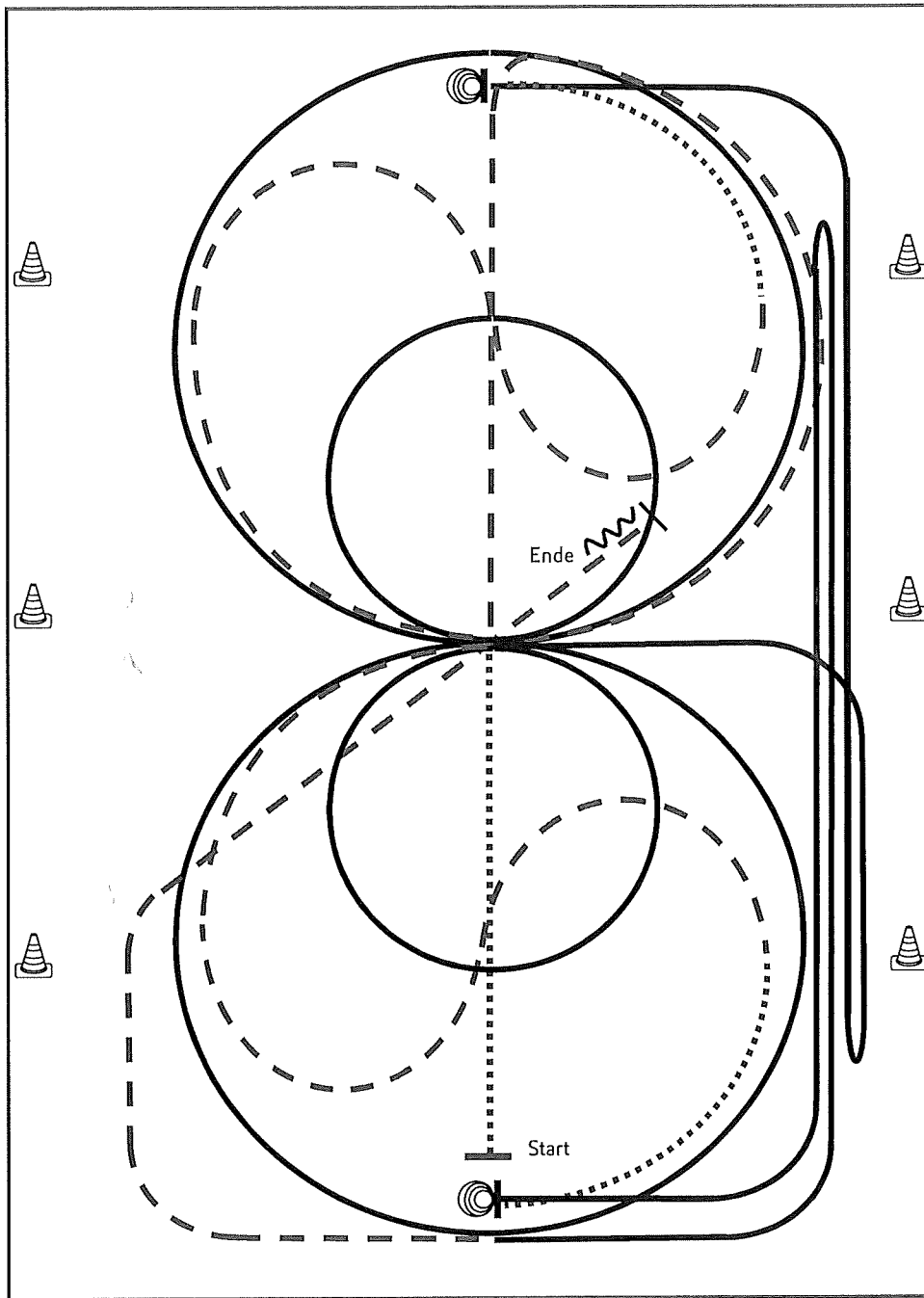

Jungpferde

- 1) Schritt und Trab durch die Länge der Bahn, Trab ½ Zirkel, 2 Zirkel Galopp (**rechts**), 1. groß und schnell, **2. klein** und langsam
- 2) Weiter ¼ Zirkel Trab, durch den Zirkel wechseln, Schritt bis Mitte kurze Seite
- 3) 3½ Spins **rechts**, Verharren
- 4) Galopp (**rechts**) auf dem Zirkel, der nicht geschlossen wird, Run Down entlang der langen Seite, Sliding Stop mind. 6,00 m von der Bande entfernt hinter dem **Endmarker**, Rollback **links**, kein Verharren, Galopp bis X
- 5) 2 Zirkel Galopp (**links**), 1. groß und schnell, **2. klein** und langsam, weiter ¼ Zirkel, Trab durch den Zirkel wechseln, Schritt bis Mitte kurze Seite
- 6) 3½ Spins **links**, Verharren
- 7) Galopp (**links**) auf dem Zirkel, der nicht geschlossen wird, Run Down entlang der langen Seite, Sliding Stop mind. 6,00 m von der Bande entfernt, hinter dem **Endmarker**, Rollback **rechts**, kein Verharren, Galopp bis Mitte kurze Seite
- 8) Trab, auf der Diagonalen, hinter X Stop, Rückwärtsrichten mind. 3,00 m, Verharren. Der Reiter muss das Kopfstück zur Gebisskontrolle vor dem Richter abnehmen.

Trab	-----
Galopp	—————
Rückwärts	~~~~~

Ranch Riding Jungferde Pattern 3 (4j.)

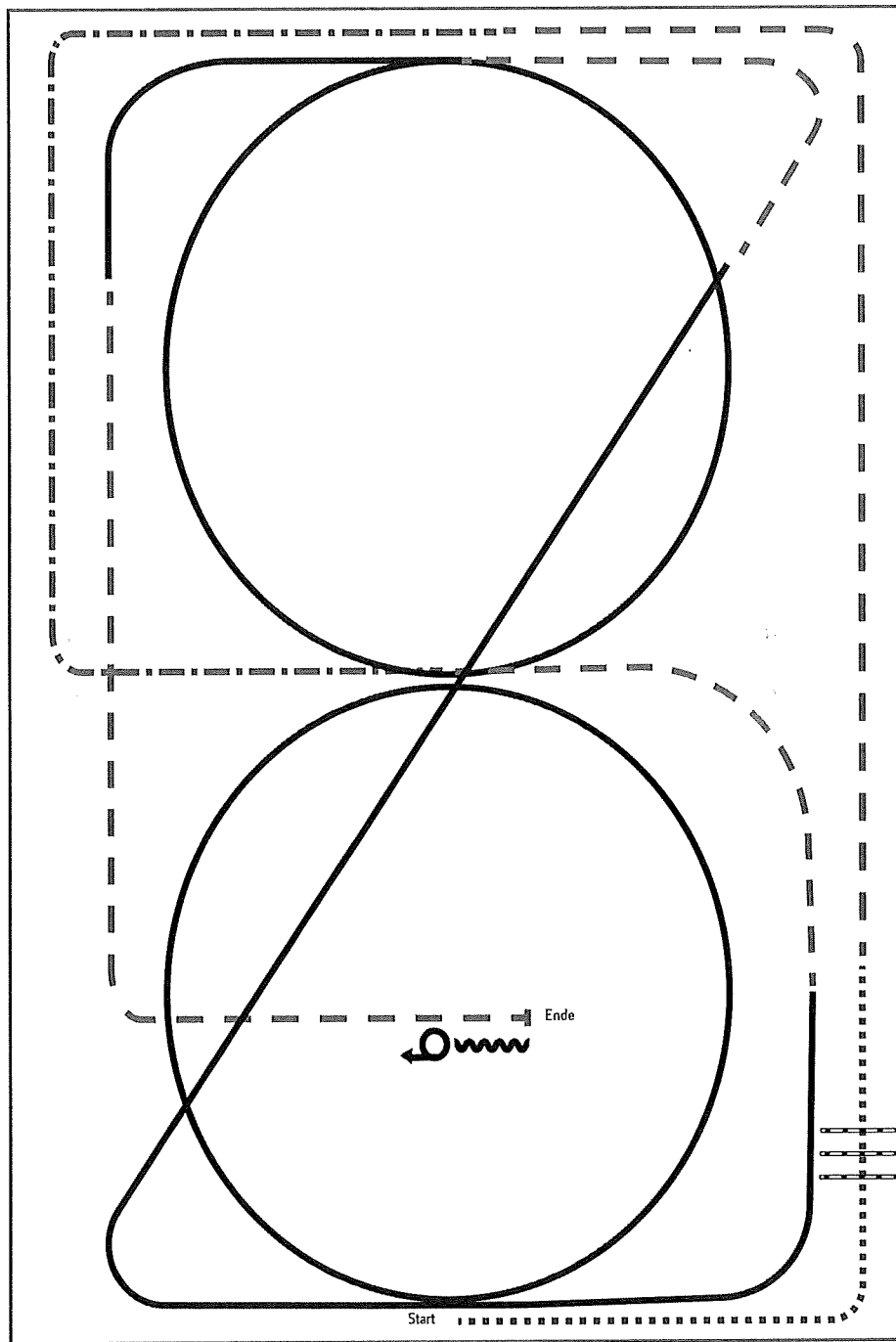

- 1) Walk, Walk over, Walk
- 2) Trot, extended Trot corners, Trot
- 3) Lope RL circle, Lope
- 4) Trot, Lope LL circle, Trot
- 5) Stop, Back up
- 6) Turn 360° left or right

Legende:	
Walk
Trot	-----
Extended Trot	-----
Lope	-----
Extended Lope	-----
Back-up	W W W

© 2017
EQUUS-VERLAG
www.equus-verlag.de

Ranch Riding Jungferde Pattern 4 (5j.)

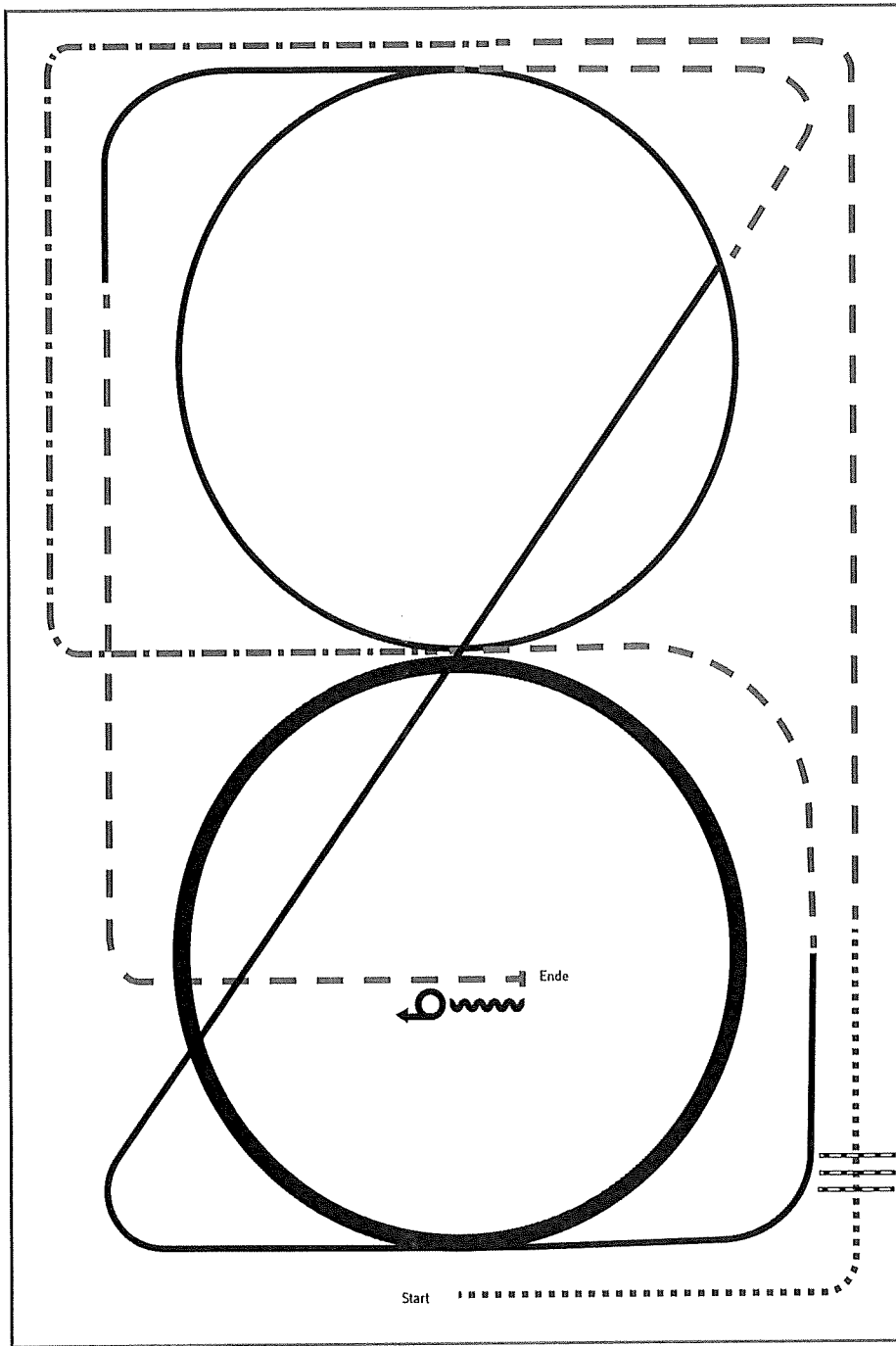

- 1) Walk, Walk over, Walk
- 2) Trot, extended Trot corners, Trot
- 3) Lope RL, extended Lope circle, Lope
- 4) Trot, Lope LL circle, Trot
- 5) Stop, Back Up
- 6) Turn 360° left or right

Legende:	
Walk
Trot	-----
Extended Trot	-----
Lope	-----
Extended Lope	-----
Back-up	~~~~~

Jungpferde Trail Pattern 5 (4j.)

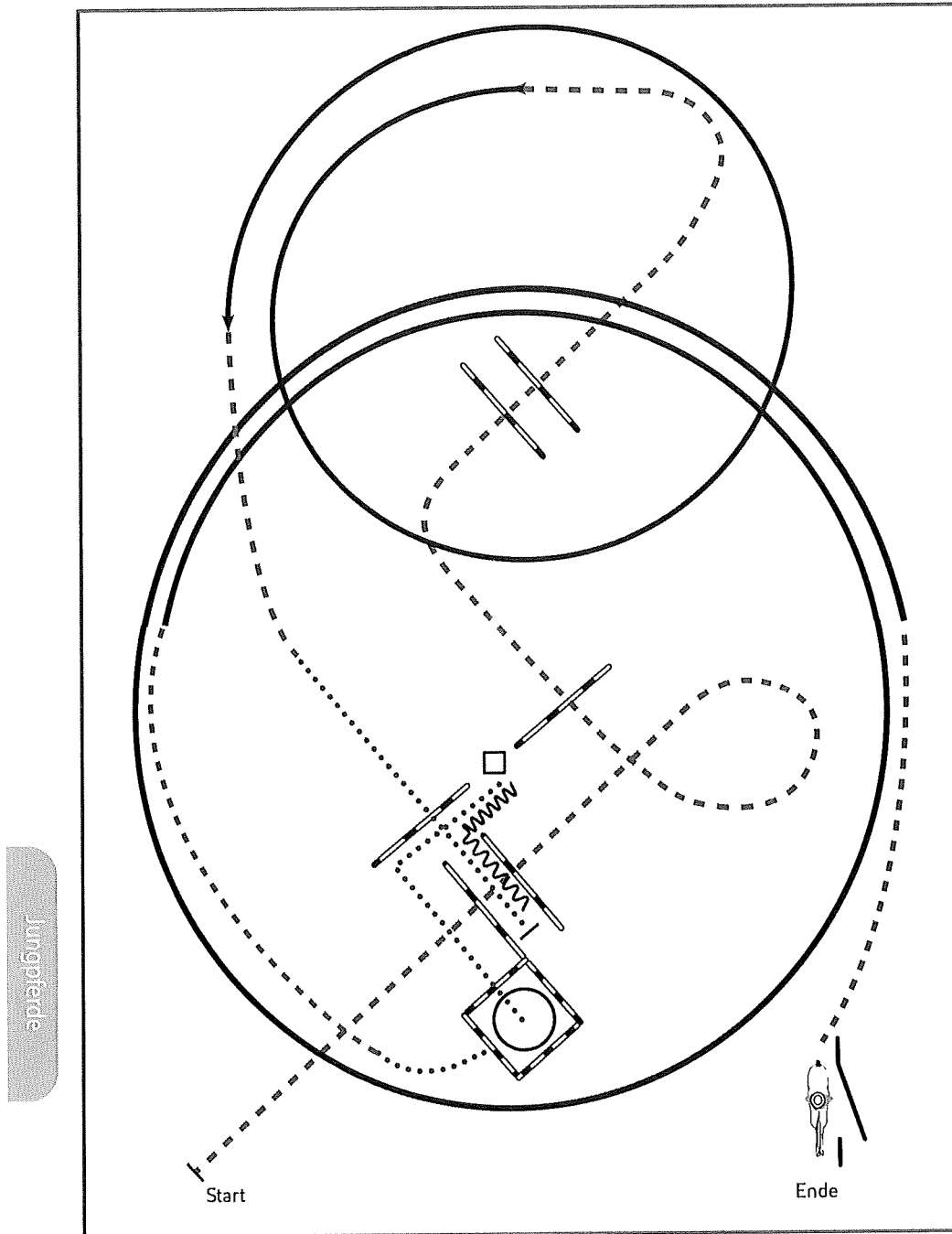

- 1) Trabstangen (1,00 m)
- 2) Linksgalopp, Trab
- 3) Schritt, Schrittstangen in Gasse, Rückwärts L
- 4) Schritt in Box (Seitenlänge 2,00 m), 450° Turn (rechts), Schritt
- 5) Trab, Rechtsgalopp
- 6) Trab, Seiltor (linke Hand)

Legende:	
Schritt
Trab	— — — — —
Galopp	—————
Wechselzone	—————
Rückwärts	~~~~~

Jungpferde Trail Pattern 6 (5j.)

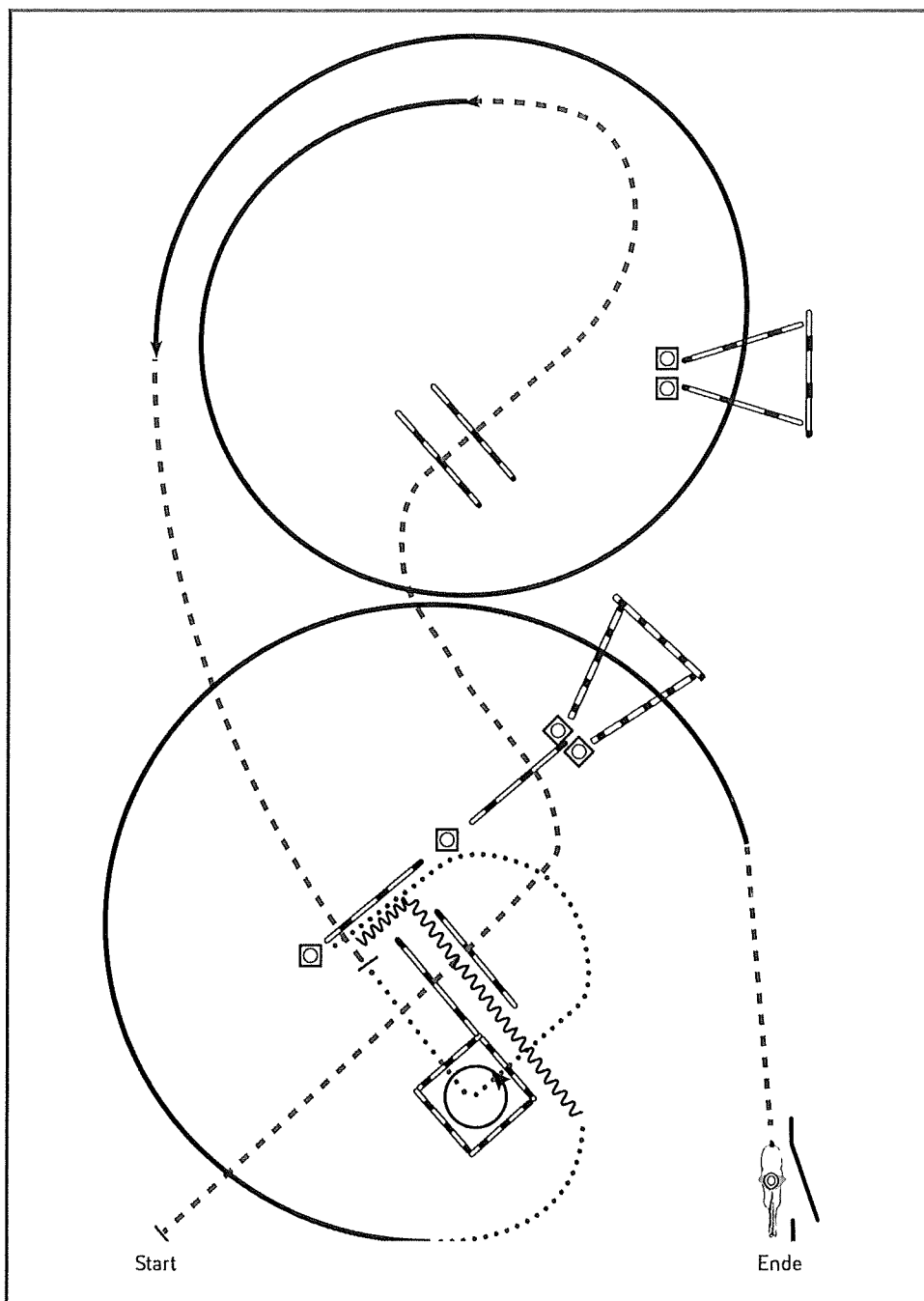

Jungpferde

- 1) Trabstangen (1,00 m)
- 2) Linksgalopp Galoppstangen (Abstand mittig 2,00 m),
Trabstange, Stop
- 3) Schritt in Box (Seitenlänge 2,00 m), 45° Turn (**links**),
Schritt
- 4) Rückwärts L, nach **links** abwenden, Schritt
- 5) Rechtsgalopp Galoppstangen (Abstand mittig 2,00 m)
- 6) Trab, Seiltor (linke Hand)

Legende:	
Schritt
Trab	-----
Galopp	—————
Wechselzone	=====
Rückwärts	~~~~~
	

Youngstars Challenge Pattern 3 (6j.) (Empfohlen für Hallen oder Plätze ab 20x40m)

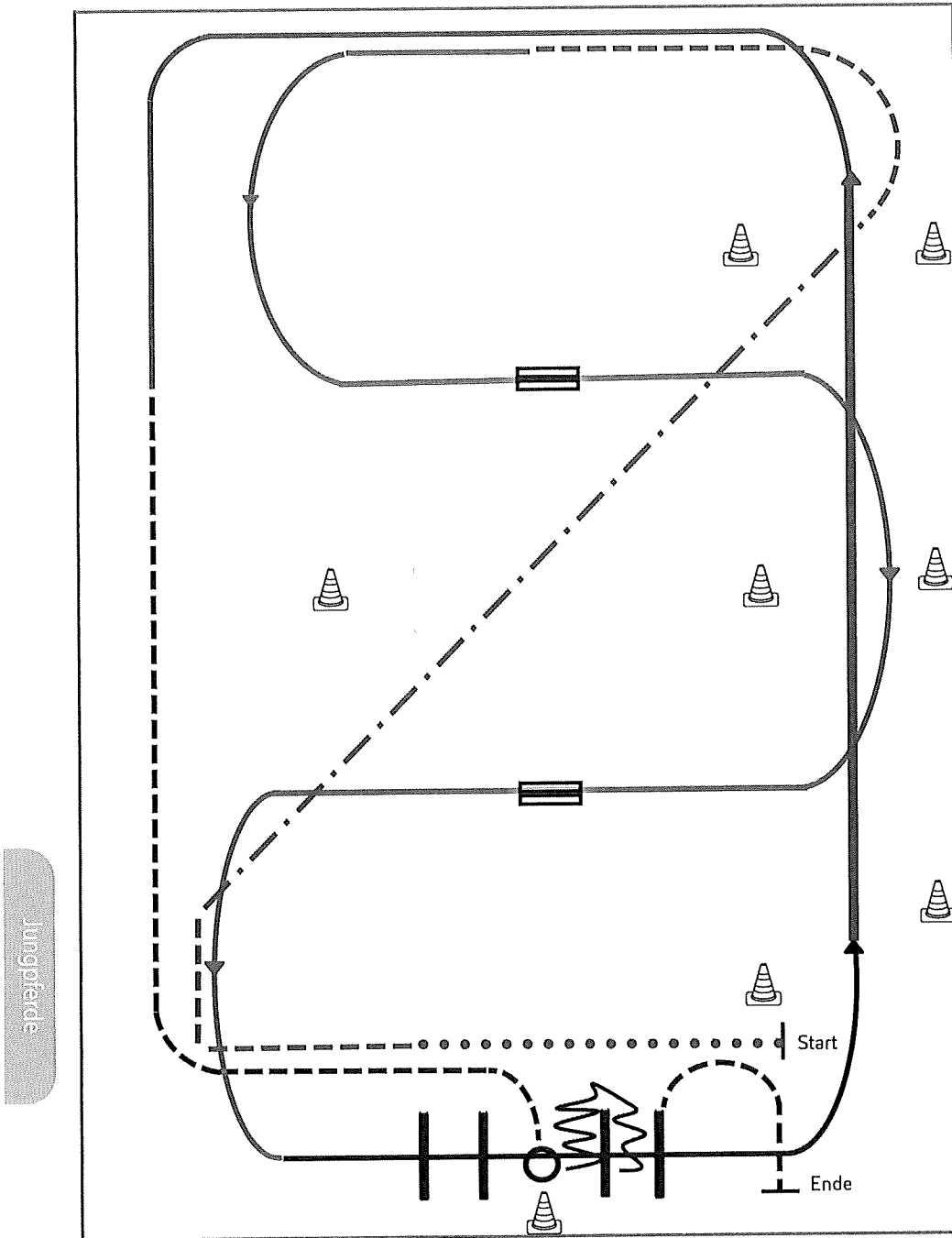



Jungpferde

- 1) Extended Walk (RR)
- 2) Trot, Extended Trot, Trot (RR)
- 3) Galoppwechsel mit Seitenwechsel (WR)
- 4) Galoppwechsel mit Seitenwechsel (WR)
- 5) Lope over Linksgalopp (TH)
- 6) Extended Lope, Lope (RR)
- 7) Jog, Jog in, 360° Turn either way (TH)
- 8) Back up, Jog out (TH)

Legende:

Schritt
Trab	- - - - -
Galopp	—————
Wechselzone	=====
Rückwärts	~~~~~

Western Riding Pattern 5 empfohlen für kleine Arenen

Western Riding

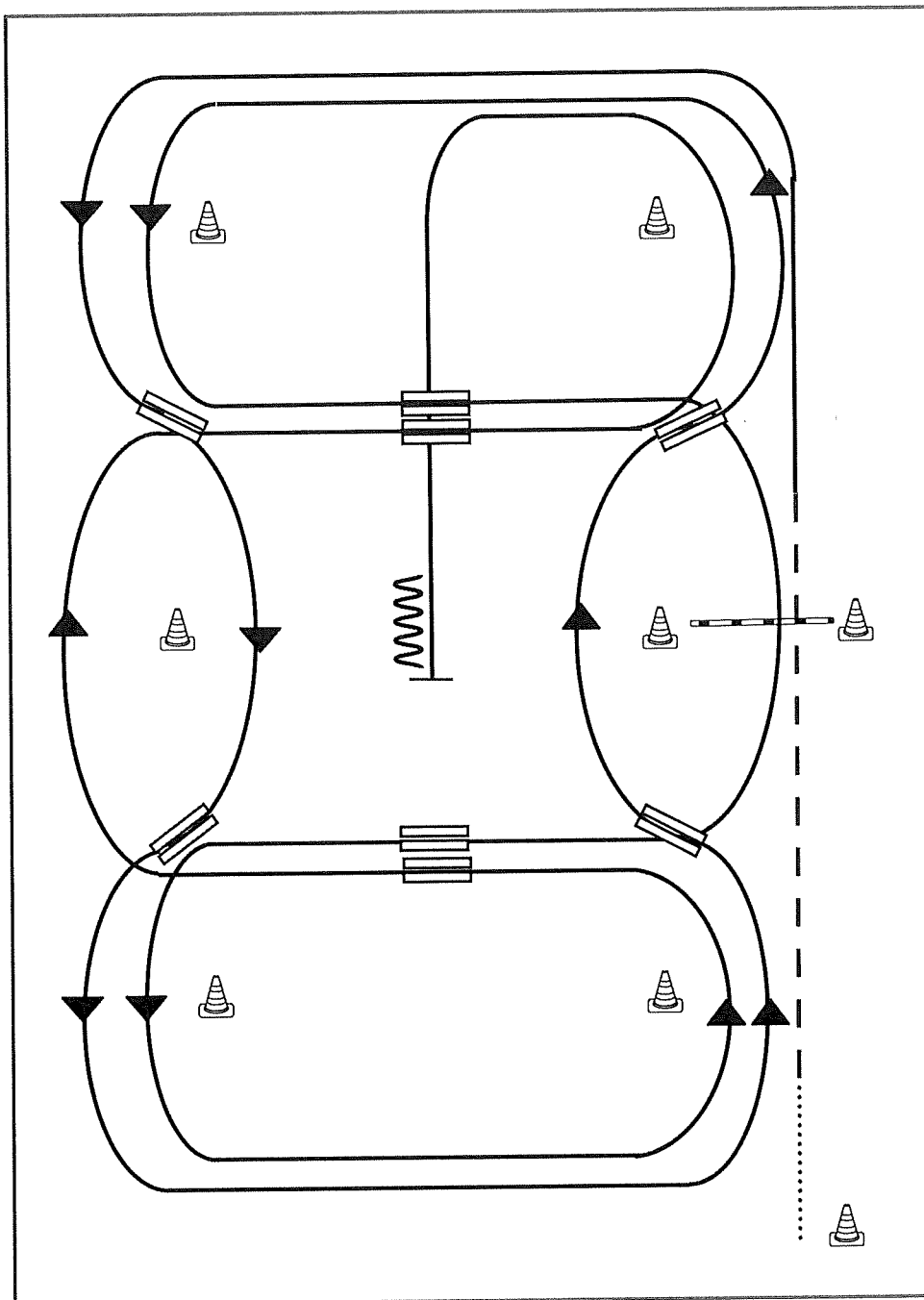

- 1) Schritt vom Start-Pylon zum ersten Marker, Übergang zum Trab, Trab über die Stange
- 2) Übergang zum Linksgalopp, Galopp an der kurzen Seite
- 3) 1. Galoppwechsel auf der Linie
- 4) 2. Galoppwechsel auf der Linie
- 5) 3. Galoppwechsel auf der Linie
- 6) 4. Galoppwechsel auf der Linie
- 7) 1. Galoppwechsel mit Seitenwechsel
- 8) Galopp über die Stange
- 9) 2. Galoppwechsel mit Seitenwechsel
- 10) 3. Galoppwechsel mit Seitenwechsel
- 11) 4. Galoppwechsel mit Seitenwechsel
- 12) Mitte der kurzen Seite abwenden, Stop auf Höhe des Mittelmarkers, Rückwärtsrichten

Legende:

Schritt
Trab	— · — ·
Galopp	— — — —
Wechselzone	▬▬▬▬
Rückwärts	⋯⋯⋯



EWU
Erste Westernreiter Union
Deutschland e.V.

Superhorse Pattern 1 (empfohlen für Hallen oder Plätze ab 20x40m)

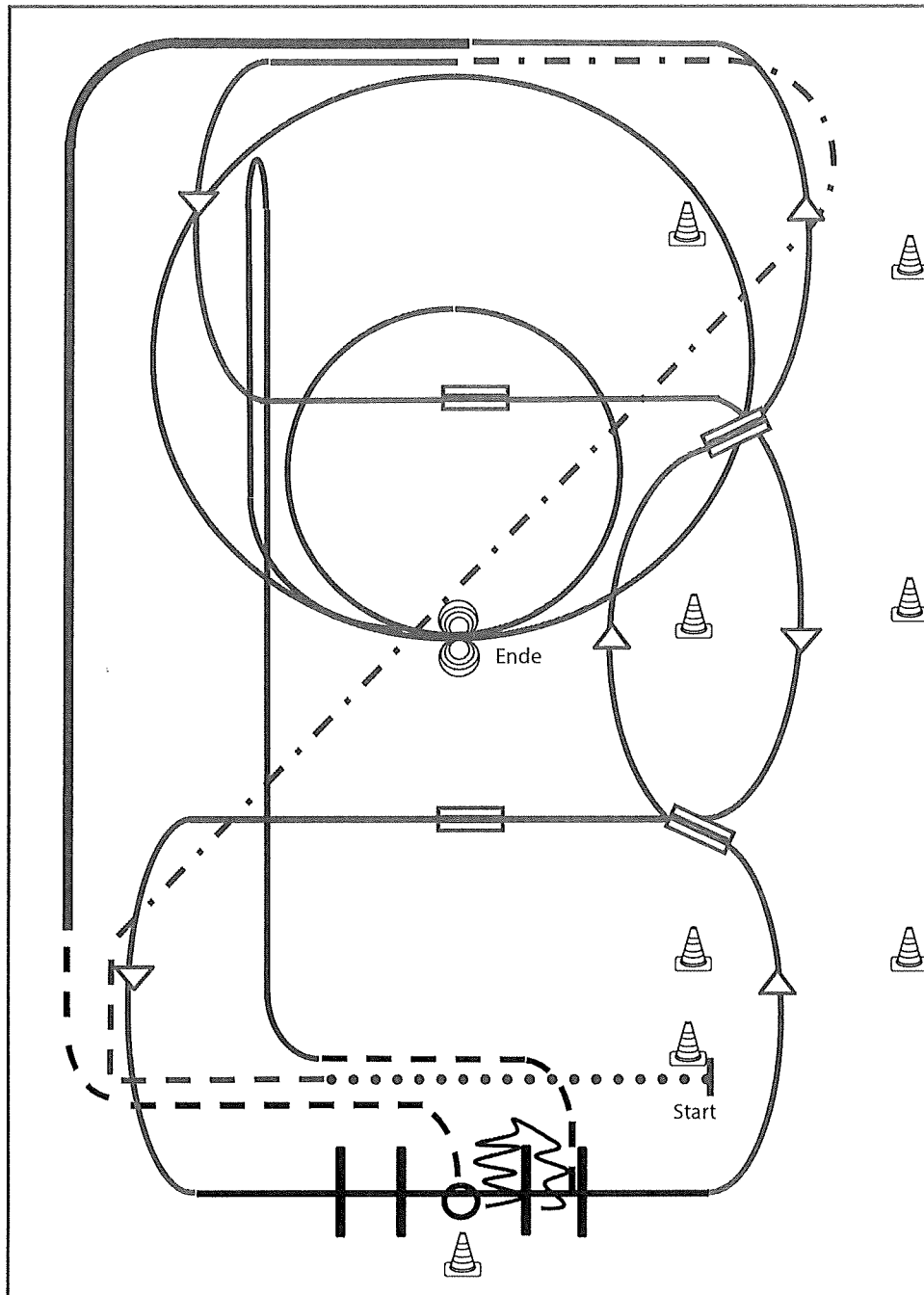
Superhorse



- 1) Extended Walk (RR)
- 2) Trot, Extended Trot (RR)
- 3) Galoppwechsel mit Seitenwechsel (WR)
- 4) Galoppwechsel mit Seitenwechsel (WR)
- 5) Lope over Linksgalopp (TH)
- 6) 2 Galoppwechsel auf der Linie (WR)
- 7) Extended Lope (RR)
- 8) Jog, Jog in, 360° Turn either way (TH)
- 9) Back up, Jog out (TH)
- 10) Rechtsgalopp, Run Down entlang der langen Seite, Sliding Stop mind. 6,00 m von der Bande entfernt hinter dem Mittelmarker, Rollback links, kein Verharren (RN)
- 11) 2 Zirkel Galopp (**links**), 1. groß und schnell, 2. **klein** und langsam, Stop bei X (RN)
- 12) 4 Spins **links**, 4 Spins **rechts** (RN)

Legende:	
Schritt
Trab	-----
Galopp	—————
Wechselzone	=====
Rückwärts	~~~~~
 	

Superhorse Pattern 2 (empfohlen für Hallen oder Plätze ab 20x40m)

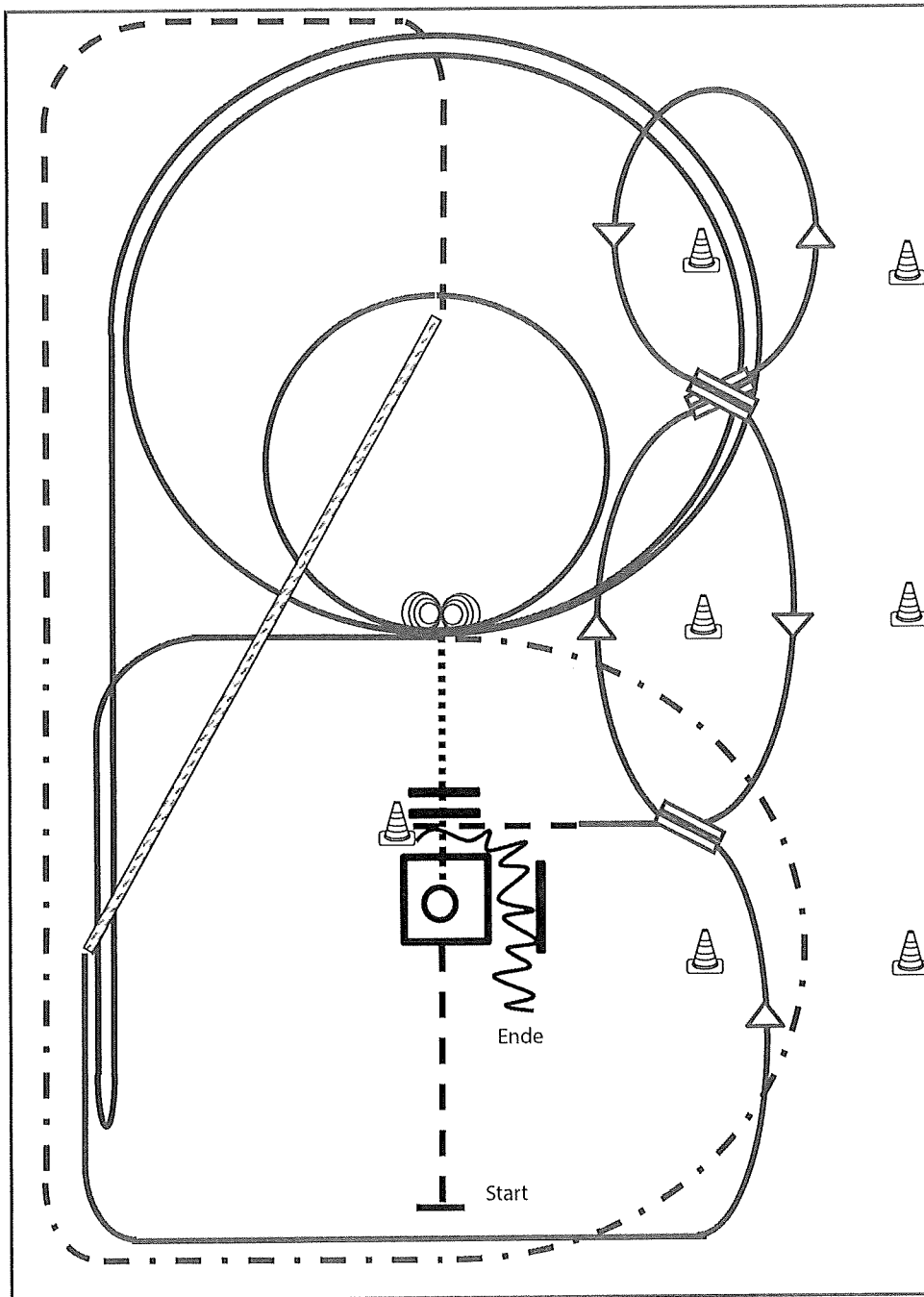

Superhorse

- 1) Jog, Jog in, 360° Turn either way (TH)
- 2) Walk out and Walk over (TH)
- 3) 4 Spins links, 4 ¼ Spins rechts (RN)
- 4) 2 Zirkel Galopp (links), 1. groß und schnell, 2. klein und langsam (RN)
- 5) Galopp (links) auf dem Zirkel, der nicht geschlossen wird, Run Down entlang der langen Seite, Sliding Stop mind. 6,00 m von der Bande entfernt hinter dem Mittelmarker, Rollback rechts, kein Verharren, Lope bis X (RN),
- 6) Extended Trot (RR)
- 7) Trot Corners (RR)
- 8) Two-Track rechts (RR)
- 9) Galoppwechsel auf der Linie (WR)
- 10) Galoppwechsel auf der Linie (WR)
- 11) Galoppwechsel auf der Linie (WR)
- 12) Jog in, Back up (TH)

Legende:	
Schritt
Trab	- - - - -
Galopp	—————
Wechselzone	=====
Rückwärts	~~~~~

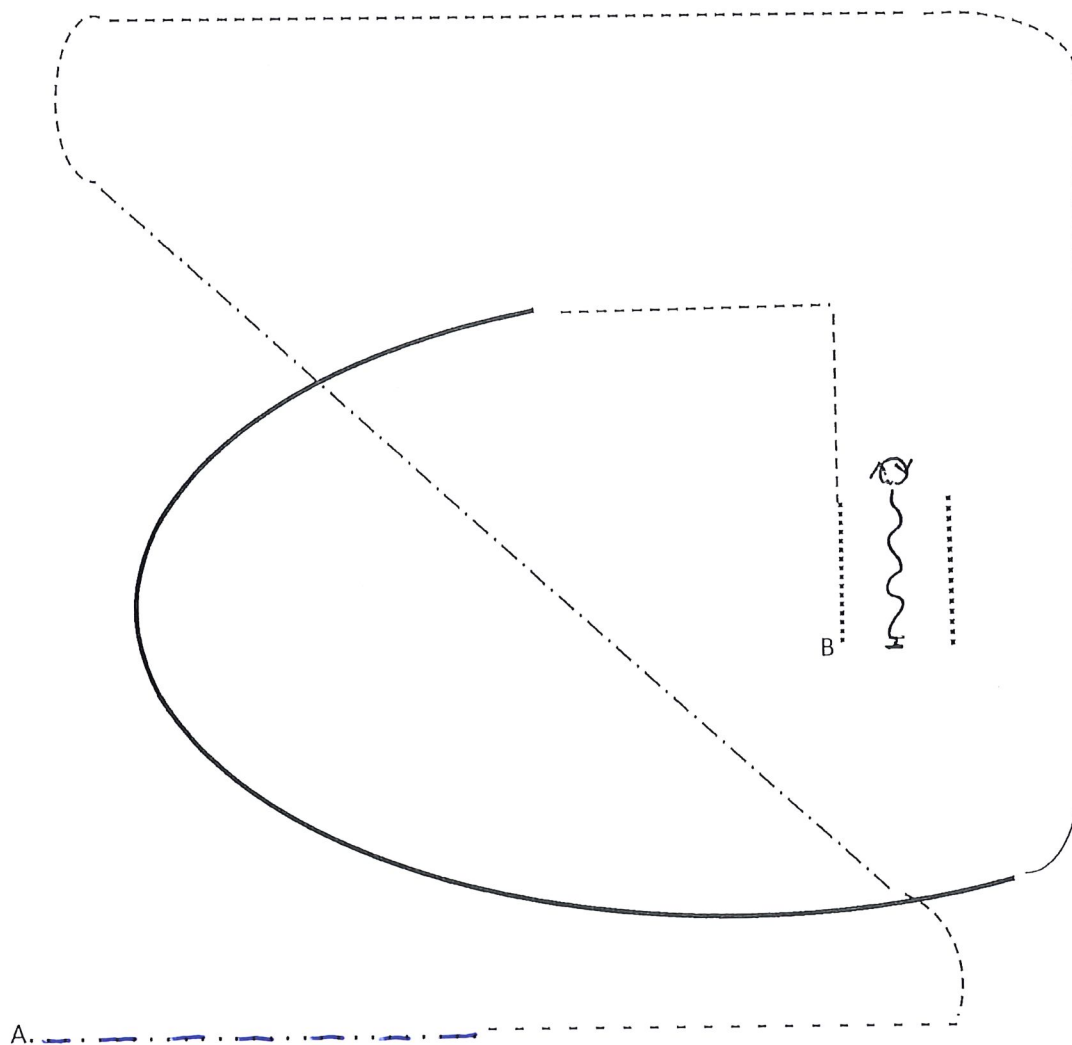

A. ————

1. Be ready at A
2. Jog Trot
3. Extended Trot diagonal
4. Jog Trot
5. Lope right
6. Extended Lope
7. Jog – corner
8. Walk – stop B – Back up – 360° left or right – walk

Walk and Trot Ranch Riding (RR)

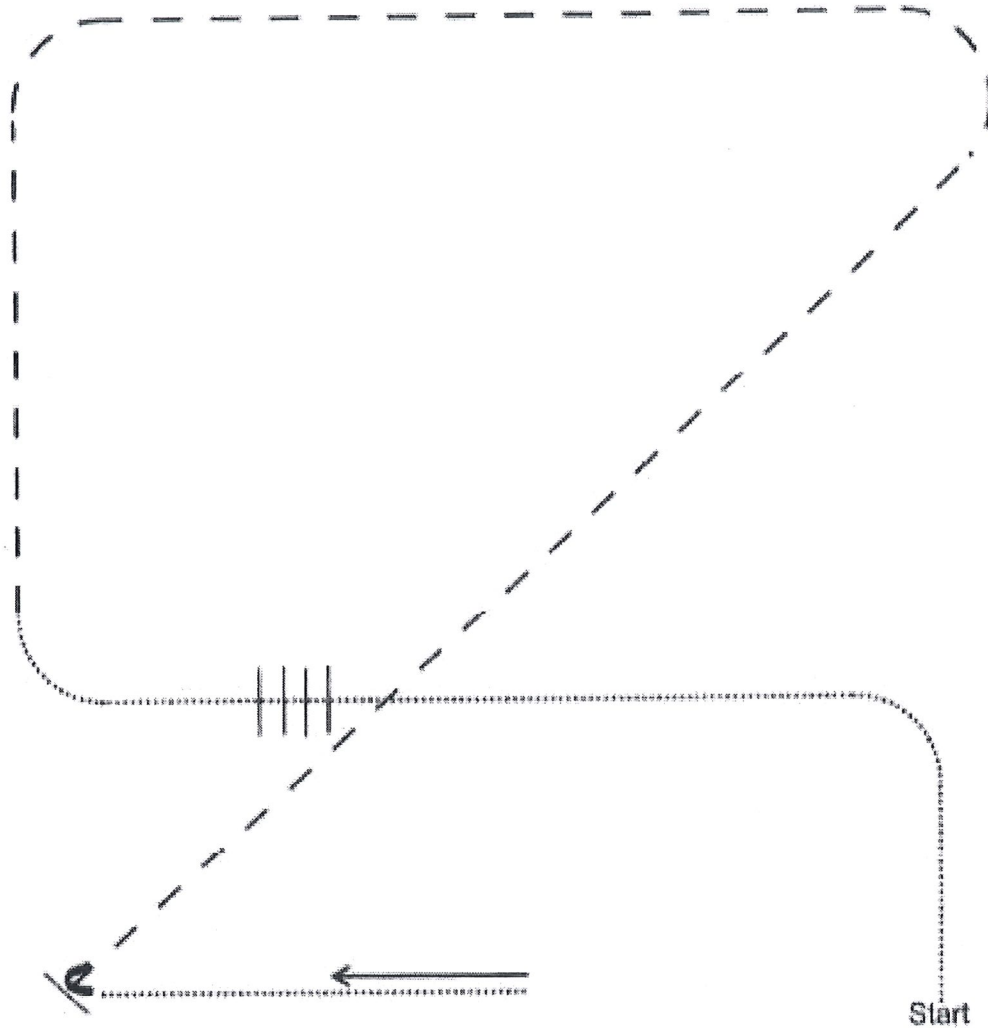

- 1) Walk
- 2) Walk over, Walk
- 3) Jog Trot
- 4) Extended Trot
- 5) Stop, Turn right
- 6) Walk
- 7) Stop, Backup

Pattern Ranch Riding #22 - LK 1-3 B
LK 112 A

Arenagröße:
Mind. 20 x 40 m

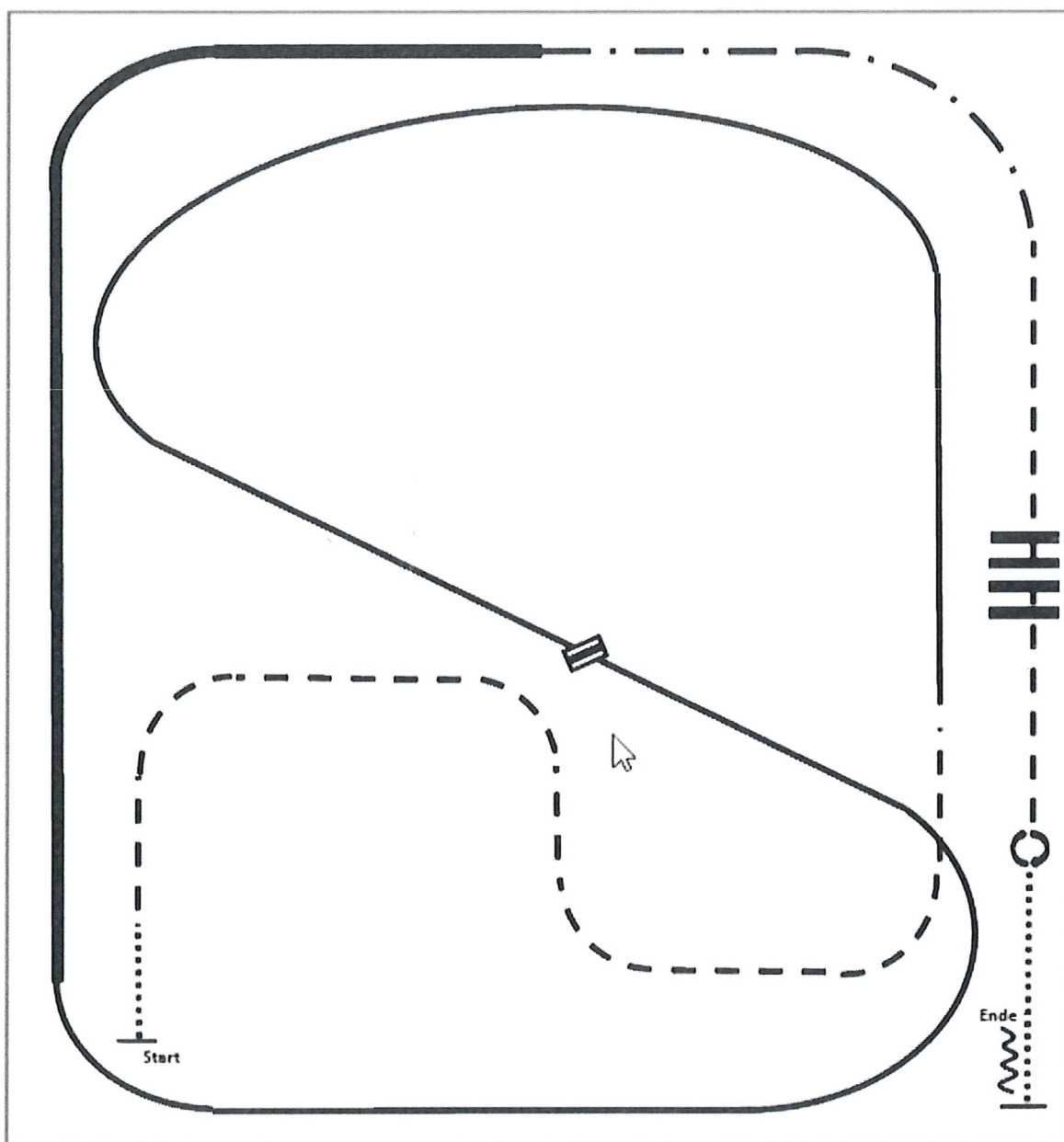

- (1) Walk
- (2) Trot
- (3) Linksgalopp
- (4) Galoppwechsel (fliegend oder einfach)
- (5) Rechtsgalopp
- (6) Extended Lope rechts
- (7) Extended Trot
- (8) Trot
- (9) Trot over
- (10) Stop, Turn 360° Turns (beide Richtungen)
- (11) Walk, Stop, Back up

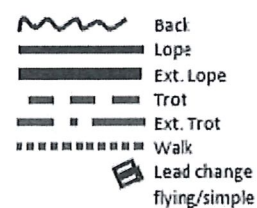

Pattern Ranch Riding #18 - jun. LK 1/2
LK 3 A

Arenagröße:
Mind. 20 x 40 m

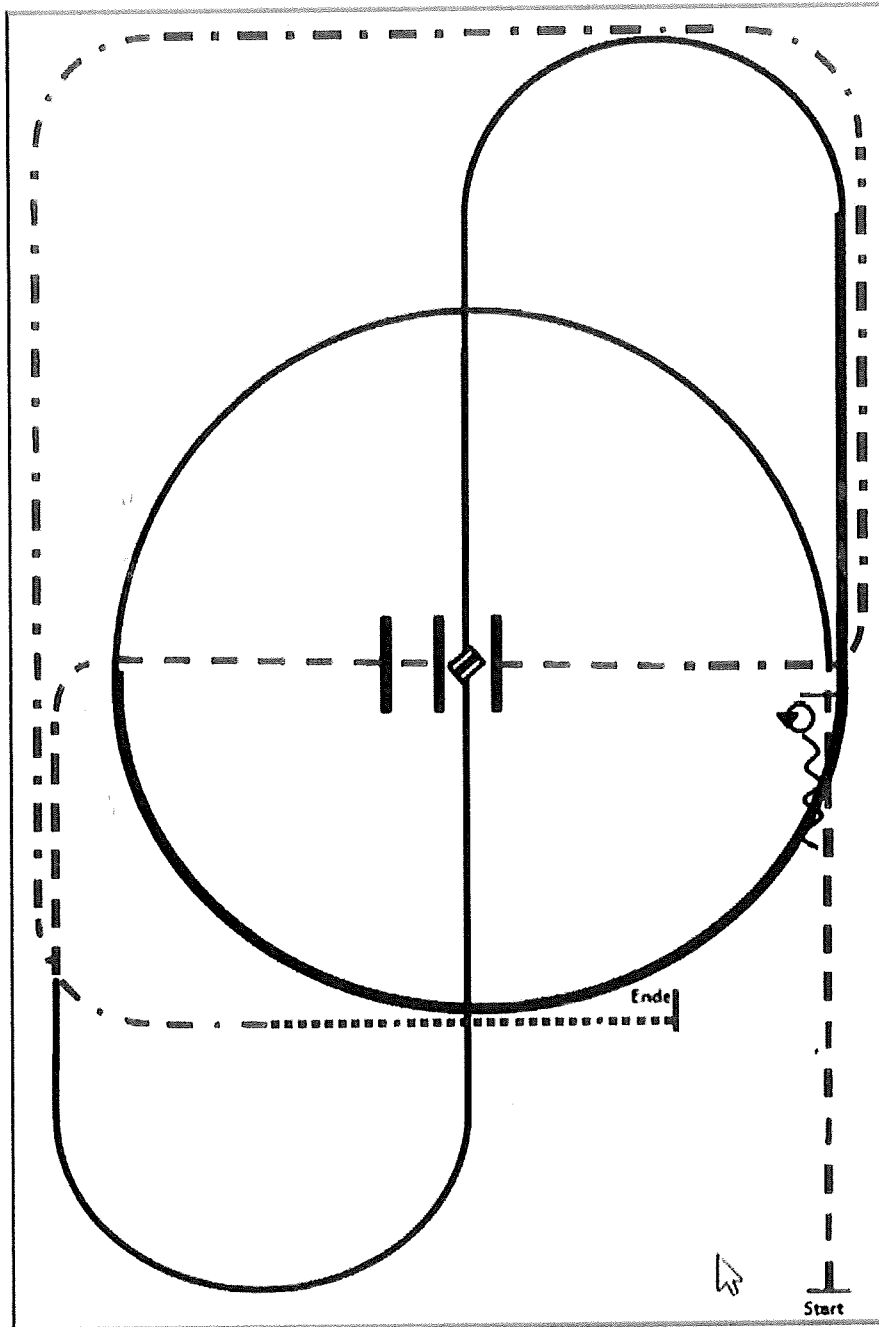

- (1) Trot
- (2) Stop, 180° Turns (beide Richtungen)
- (3) Back up
- (4) Linksgalopp
- (5) Extended Lope, lope
- (6) Galoppwechsel (fliegend oder einfach)
- (7) Rechtsgalopp
- (8) Trot, Trot over
- (9) Extended Trot
- (10) Walk, Stop

Pattern Ranch Riding #13 – Q jun LK 1/2
sen. LK 1/2

Arenagröße: mind. 20 x 40 m

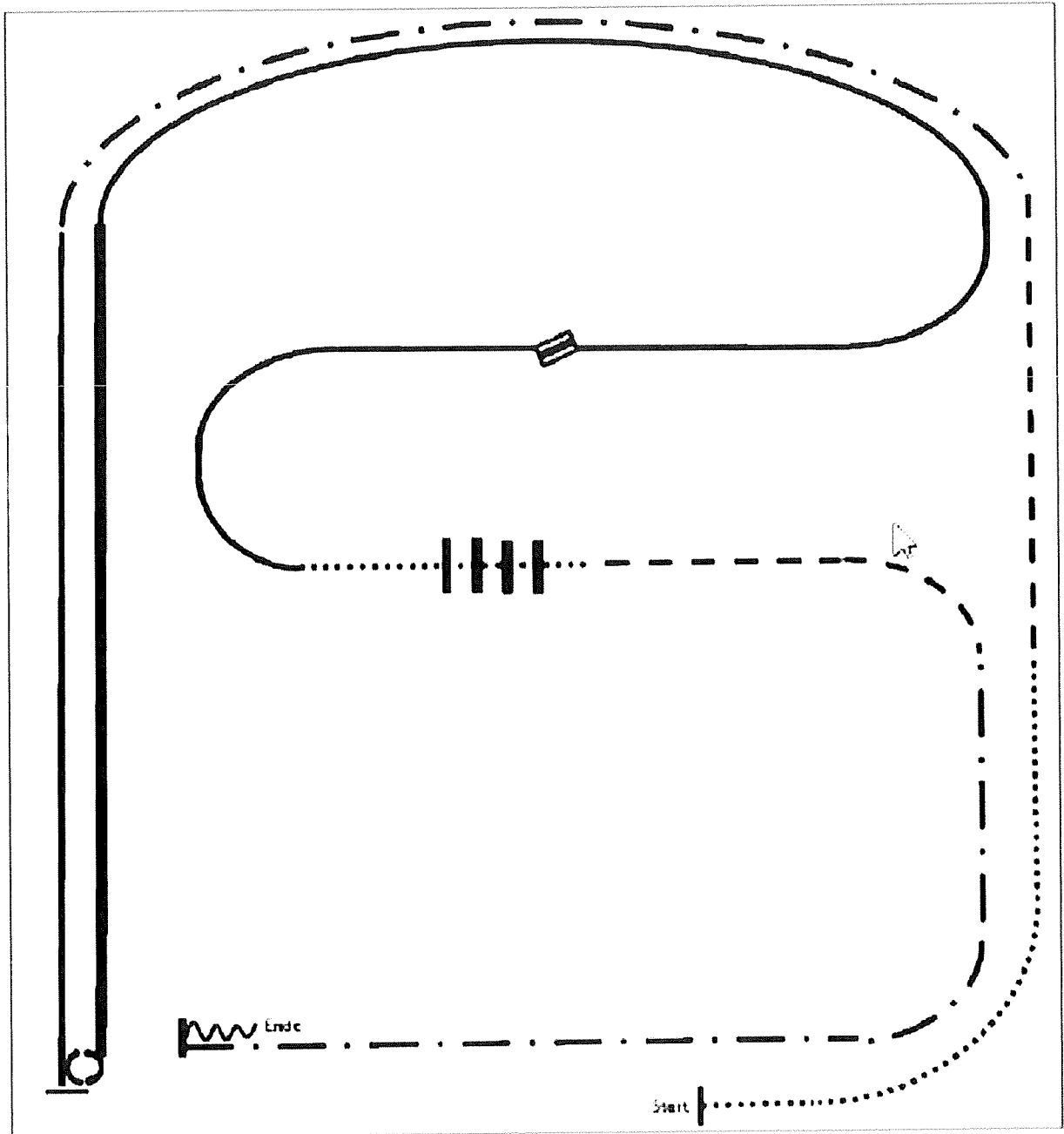

- (1) Walk
- (2) Trot
- (3) Extended Trot
- (4) Linksgalopp
- (5) Stop, 540° Turn rechts
- (6) Extended Lope rechts
- (7) Rechtsgalopp
- (8) Galoppwechsel (fliegend oder einfach), Linksgalopp
- (9) Walk
- (10) Walk over
- (11) Trot
- (12) Extended Trot
- (13) Stop, Back up

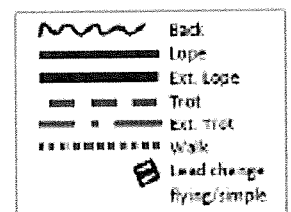

flying/simple

Reining Pattern 14 (nur für LK 4)

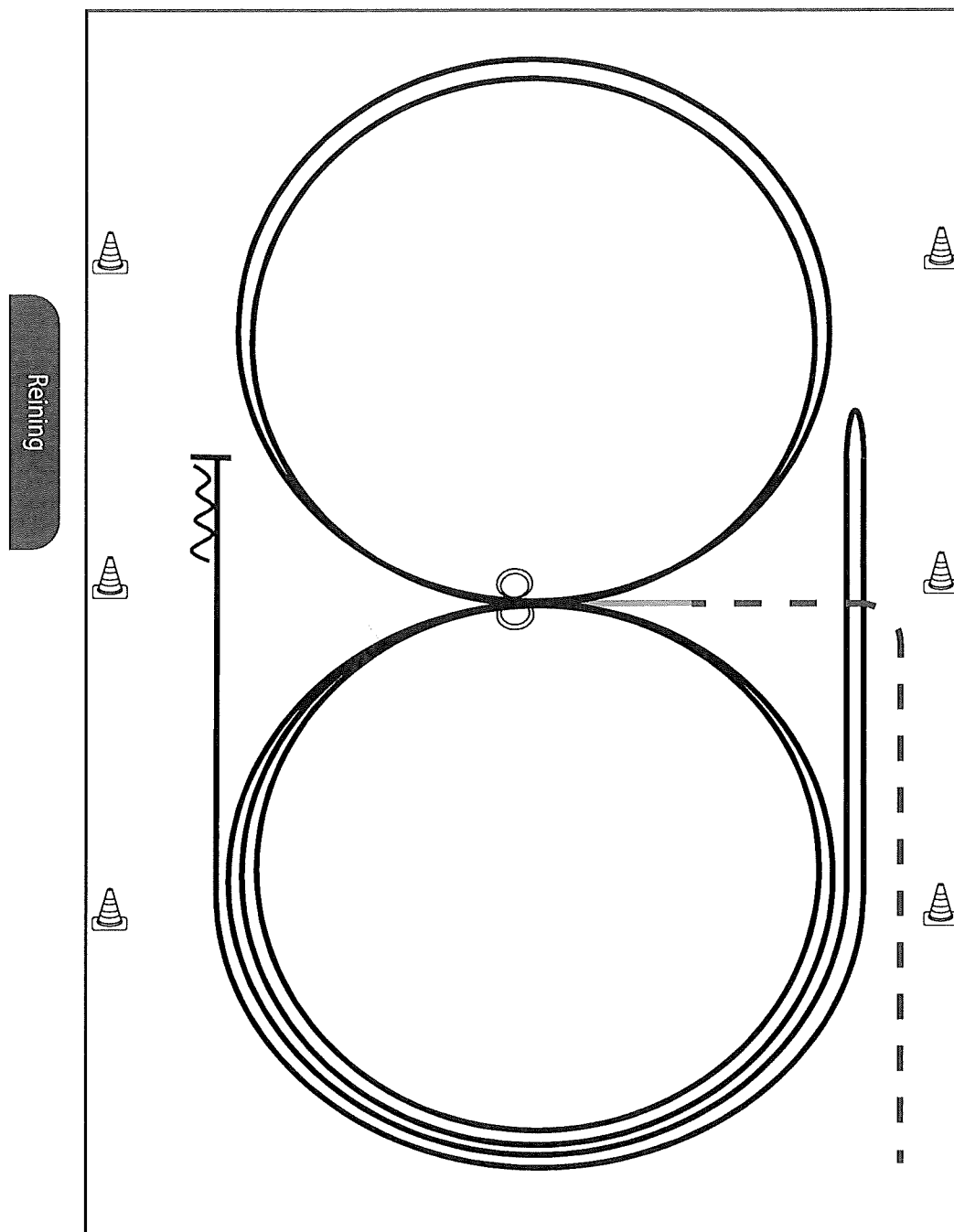

Im Trab zur Mitte der Bahn.

Beginn der Aufgabe aus dem Schritt oder aus dem Stand.

- 1) 2 Zirkel Galopp (**links**), Stop bei X, Verharren
- 2) 2 Spins **links**, Verharren
- 3) 2 Zirkel Galopp (**rechts**), Stop bei X, Verharren
- 4) 2 Spins **rechts**, Verharren
- 5) Galopp (**links**) auf dem Zirkel, der nicht geschlossen wird, Run Down entlang der langen Seite, Stop mind. 6,00 m von der Bande entfernt hinter dem **Mittelmarker**, Rollback **rechts**, kein Verharren
- 6) Galopp (**rechts**) auf dem Zirkel, der nicht geschlossen wird, Run Down entlang der langen Seite, Stop mind. 6,00 m von der Bande entfernt hinter dem **Mittelmarker**, Rückwärtsrichten mind. 3,00 m, Verharren

Trab	-----
Galopp	—————
Rückwärts	~~~~~

Der Reiter muss das Kopfstück zur Gebisskontrolle vor dem Richter abnehmen.

Reining Pattern 5

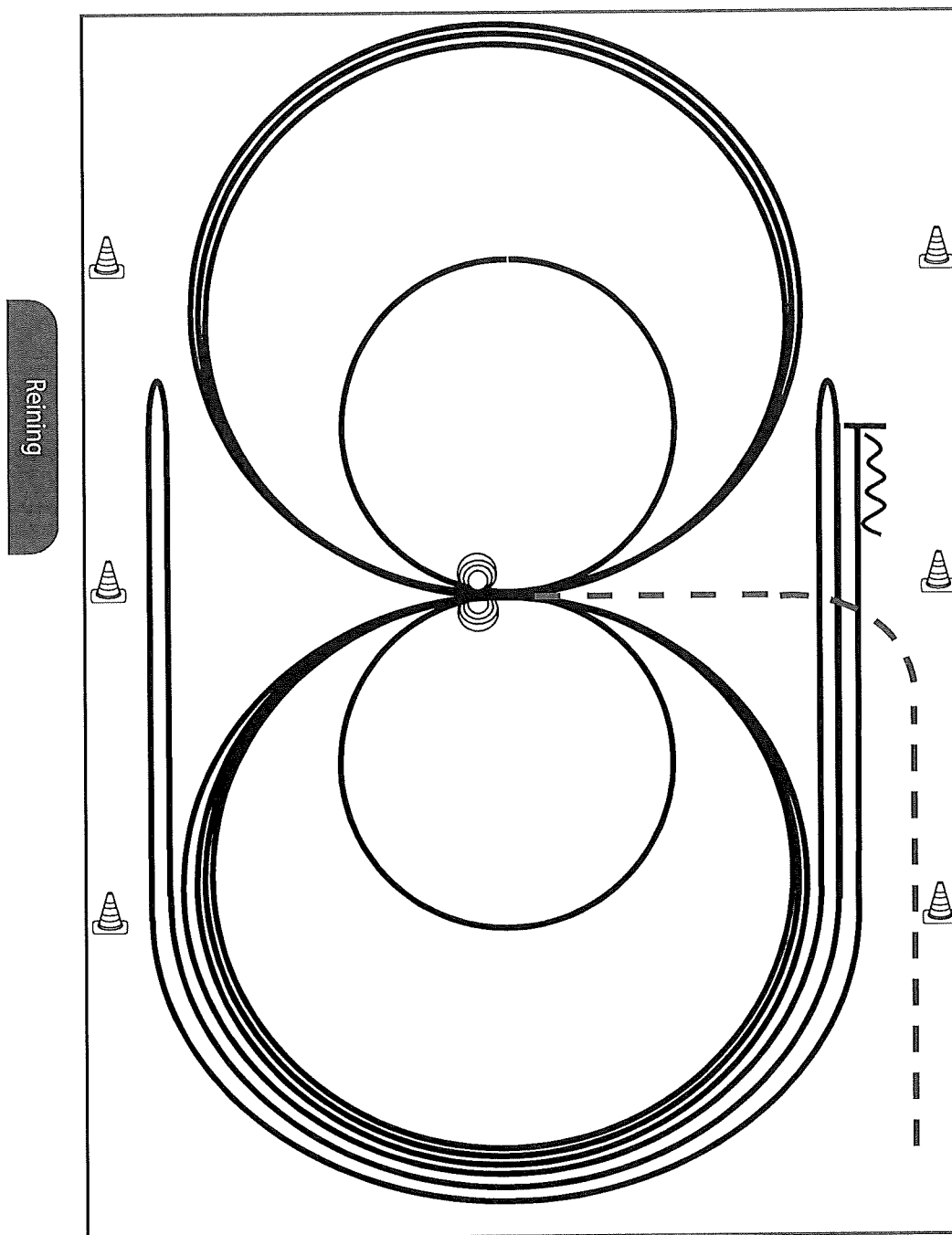

Im Trab zur Mitte der Bahn. Beginn der Aufgabe aus dem Schritt oder aus dem Stand.

- 1) 3 Zirkel Galopp (**links**), 1. + 2. groß und schnell, **3. klein** und langsam, Stop bei X
 - 2) 4 Spins **links**, Verharren
 - 3) 3 Zirkel Galopp (**rechts**), 1. + 2. groß und schnell, **3. klein** und langsam, Stop bei X
 - 4) 4 Spins **rechts**, Verharren
 - 5) 1 Zirkel Galopp (**links**) groß und schnell, Galoppwechsel bei X, 1 Zirkel Galopp (**rechts**) groß und schnell, Galoppwechsel bei X (figure 8)
 - 6) Galopp (**links**) auf dem Zirkel, der nicht geschlossen wird, Run Down entlang der langen Seite, Sliding Stop mind. 6,00 m von der Bande entfernt hinter dem **Mittelmarker**, Rollback **rechts**, kein Verharren
 - 7) Galopp (**rechts**) auf dem Zirkel, der nicht geschlossen wird, Run Down entlang der langen Seite, Sliding Stop mind. 6,00 m von der Bande entfernt hinter dem **Mittelmarker**, Rollback **links**, kein Verharren
 - 8) Galopp (**links**) auf dem Zirkel, der nicht geschlossen wird, Run Down entlang der langen Seite, Sliding Stop mind. 6,00 m von der Bande entfernt hinter dem **Mittelmarker**, Rückwärtsrichten mind. 3,00 m, Verharren
- Der Reiter muss das Kopfstück zur Gebisskontrolle vor dem Richter abnehmen.

Trab	-----
Galopp	—————
Rückwärts	~~~~~

Reining Pattern 8

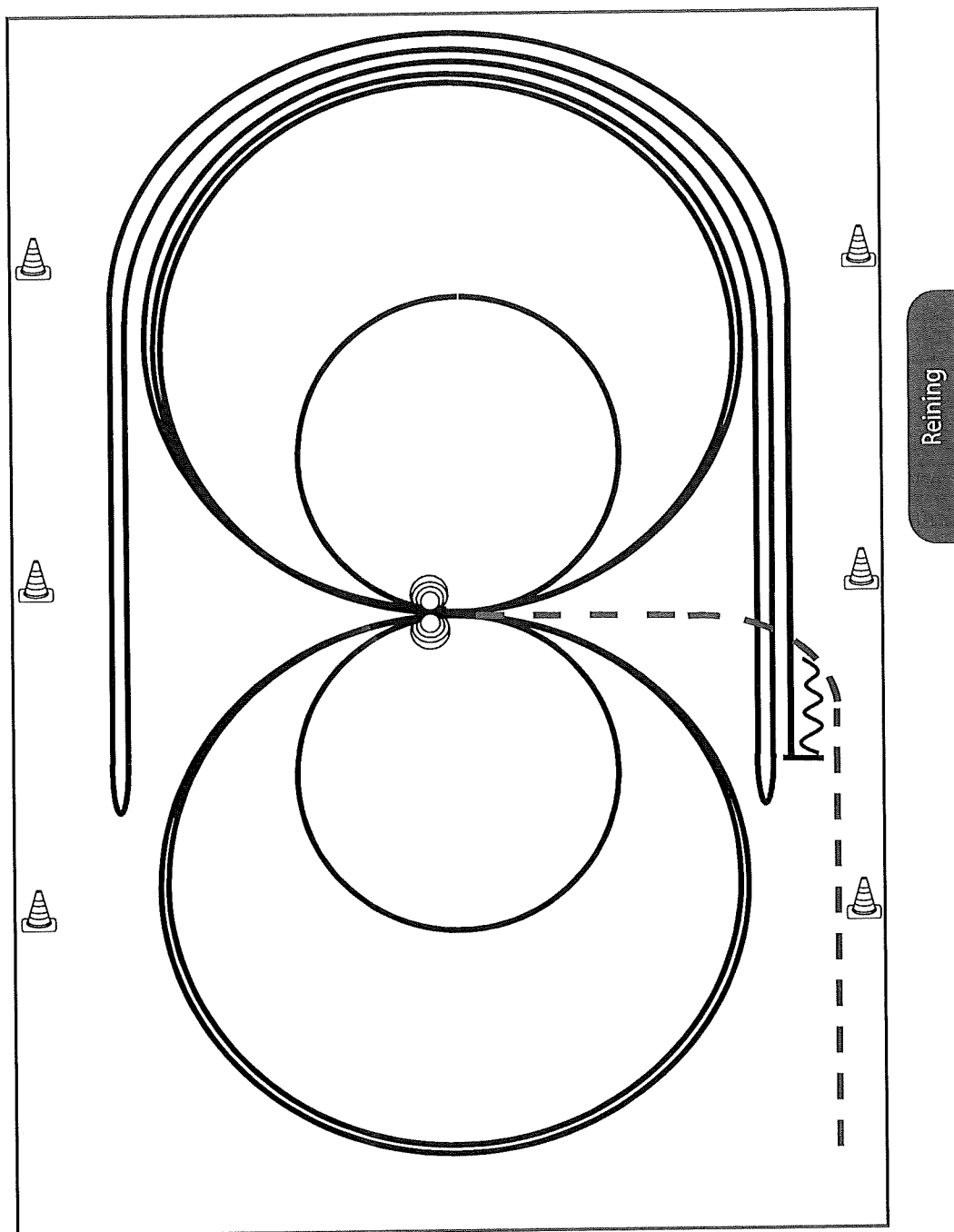

Im Trab zur Mitte der Bahn. Beginn der Aufgabe aus dem Schritt oder aus dem Stand.

- 1) 4 Spins **links**, Verharren
- 2) 4 Spins **rechts**, Verharren
- 3) 3 Zirkel Galopp (**rechts**), 1. groß und schnell, **2. klein** und langsam, 3. groß und schnell, Galoppwechsel bei X
- 4) 3 Zirkel Galopp (**links**), 1. groß und schnell, **2. klein** und langsam, 3. groß und schnell, Galoppwechsel bei X
- 5) Galopp (**rechts**) auf dem Zirkel, der nicht geschlossen wird, Run Down entlang der langen Seite, Sliding Stop mind. 6,00 m von der Bande entfernt hinter dem **Mittelmarker**, Rollback **links**, kein Verharren
- 6) Galopp (**links**) auf dem Zirkel, der nicht geschlossen wird, Run Down entlang der langen Seite, Sliding Stop mind. 6,00 m von der Bande entfernt hinter dem **Mittelmarker**, Rollback **rechts**, kein Verharren
- 7) Galopp (**rechts**) auf dem Zirkel, der nicht geschlossen wird, Run Down entlang der langen Seite, Sliding Stop mind. 6,00 m von der Bande entfernt hinter dem **Mittelmarker**, Rückwärtsrichten mind. 3,00 m, Verharren

Der Reiter muss das Kopfstück zur Gebisskontrolle vor dem Richter abnehmen.

Trab	-----
Galopp	—————
Rückwärts	~~~~~

Western Horsemanship (WHS) LK 4-5

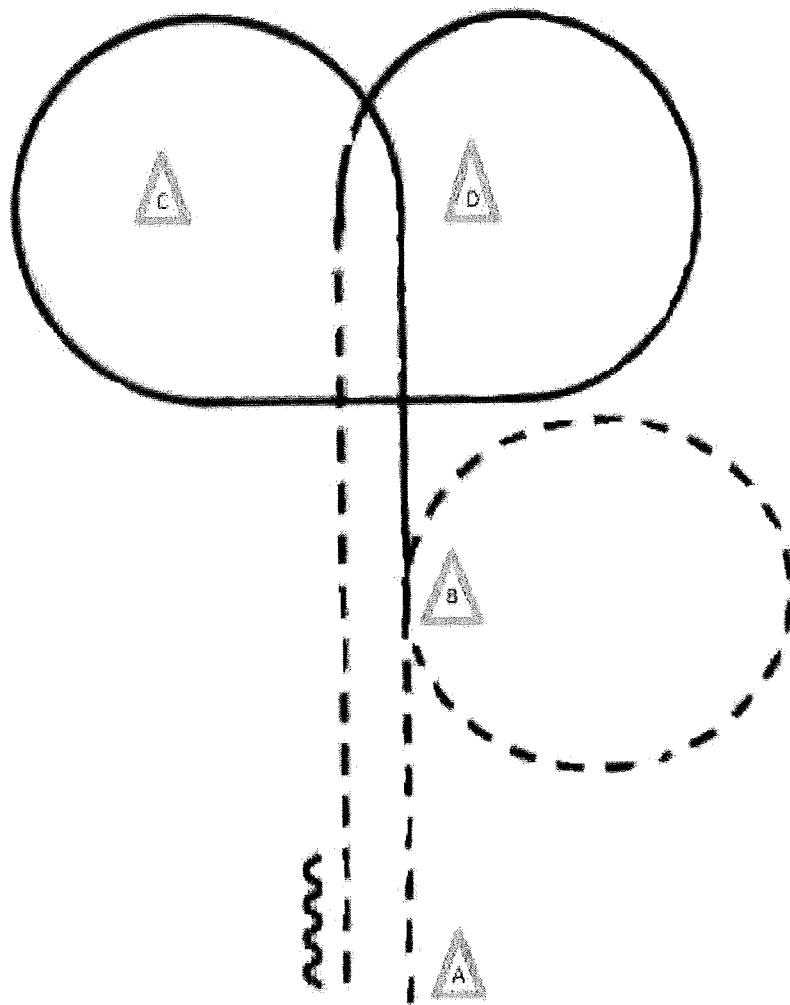

- 1) Bei A beginnend im Jog
- 2) Jogvolte um B
- 3) Lope links um C und D
- 4) Jog bis A
- 5) bei A Stop, backup, im Walk zurück ins WarmUp

Walk and Trot Horsemanship (WHS)

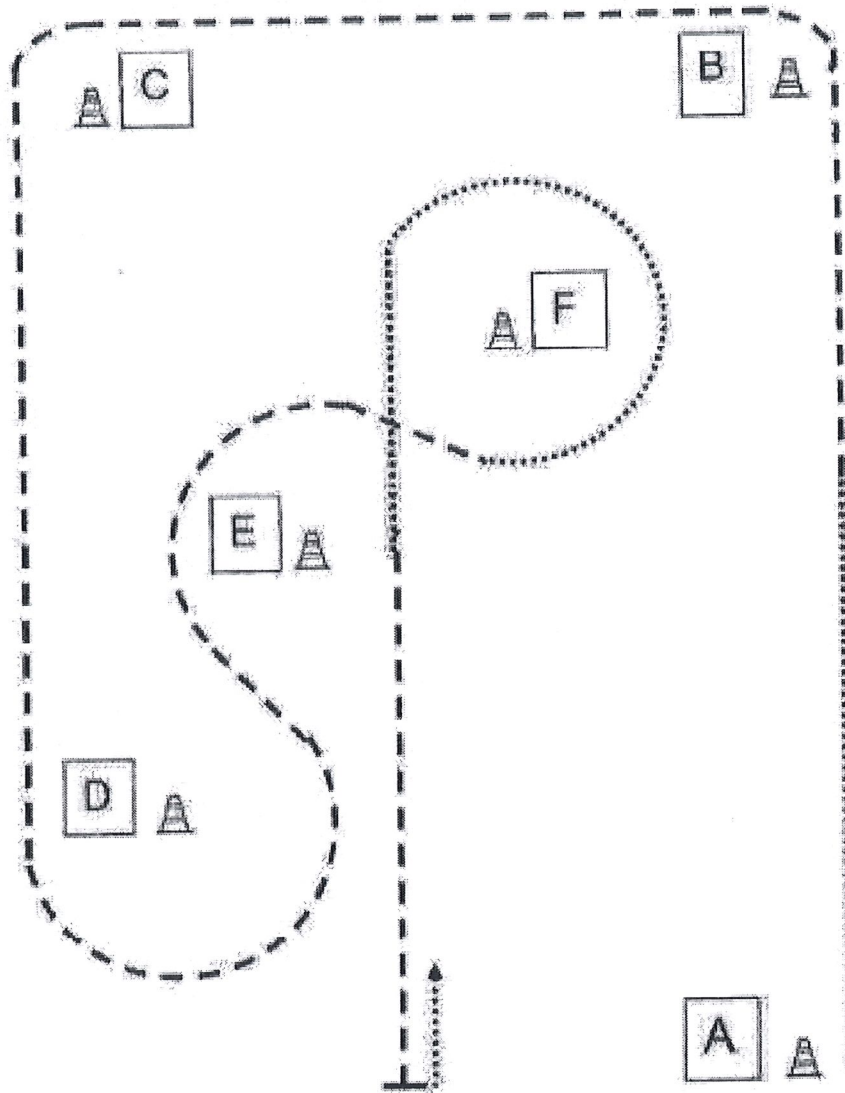

- 1) Schritt bei A antraben weiter um B und C (antraben Höhe E)
- 2) Bei D Salom bis E – Übergang zum Schritt, Volte um F
- 3) Bei E antraben – geradeaus bis A – Stop und Backup – zurück ins Line up



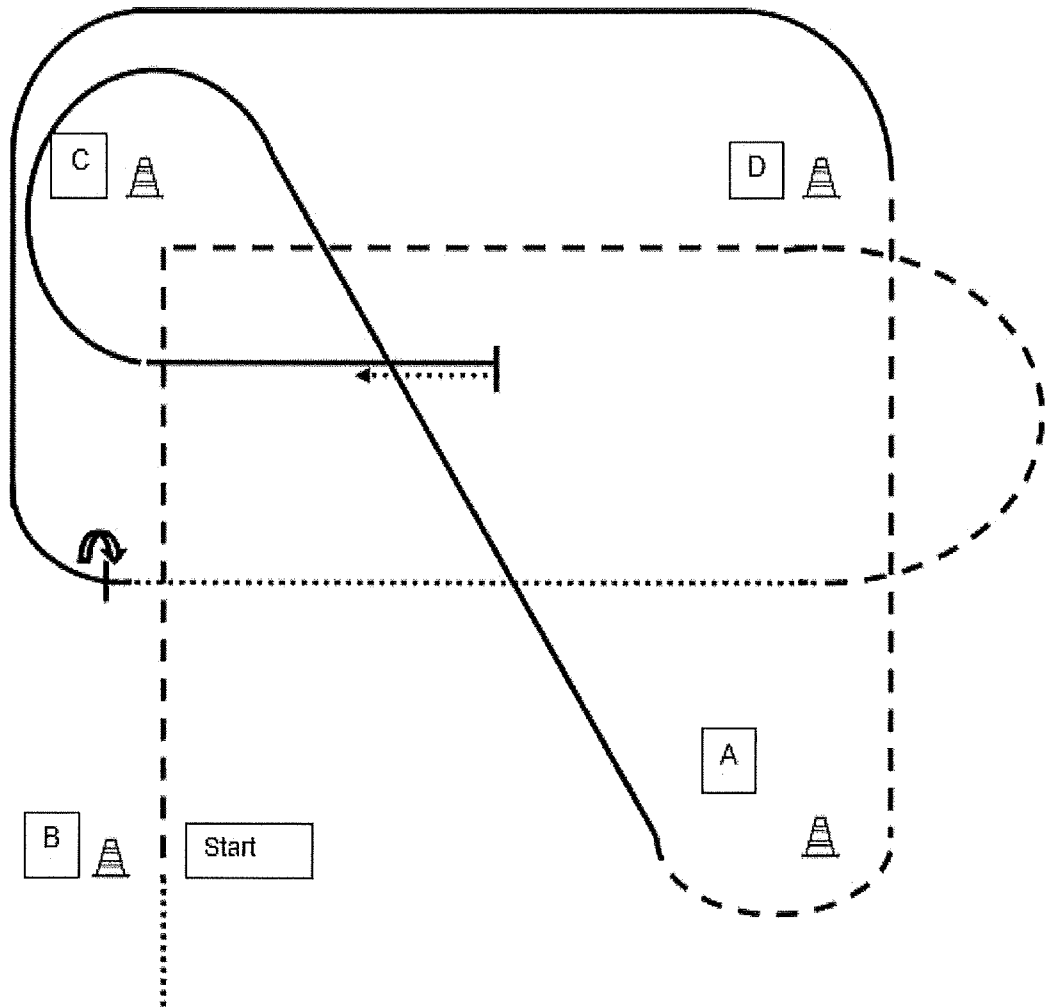

Western Horsemanship (WHS) LK1/2

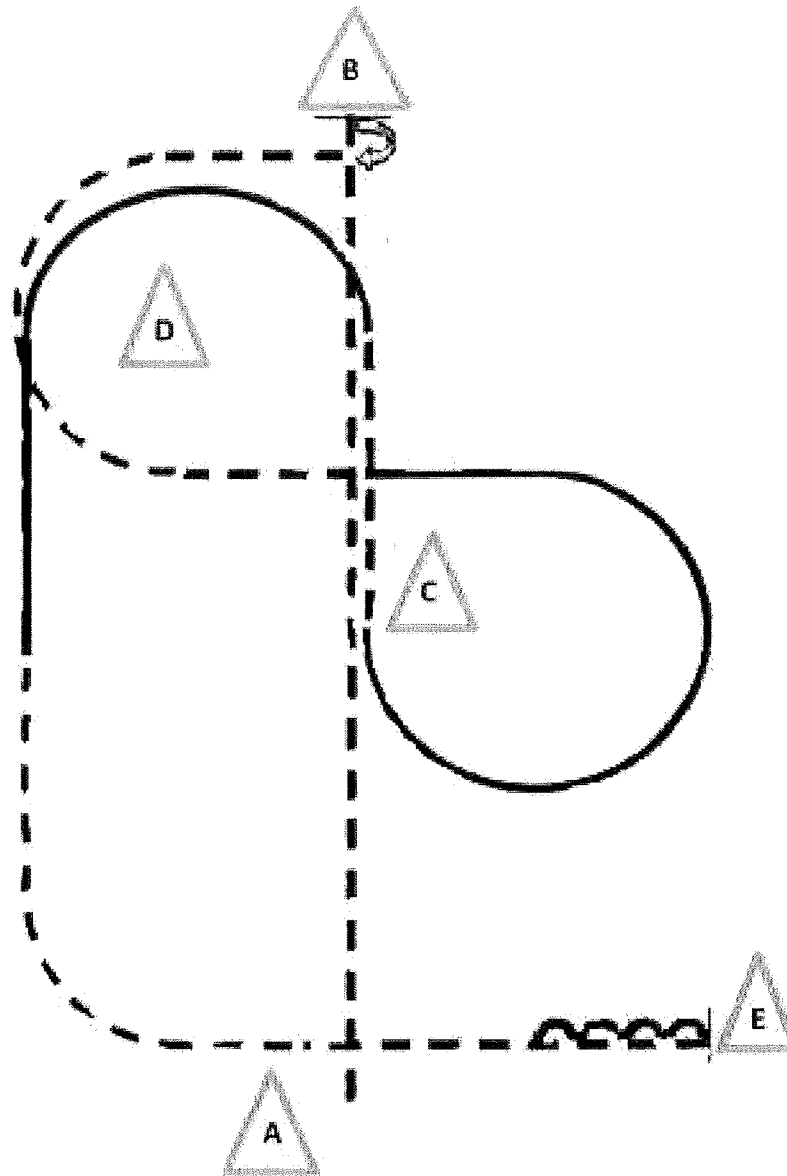

1. Bei B – antraben – geradeaus- abbiegen –dann halbe Volte rechts im Jog
2. Übergang zum Schritt bis Höhe B
3. Stopp HHW rechts 360°
4. Rechtsgalopp um C und D –
5. Übergang zum Jog halbe Volte um A
6. Linksgalopp um C – Stop auf der Mittellinie –
7. back up

Western Horsemanship (WHS) LK3



	Back Up
	Walk
	Jog
	Lope
	Wechsel

1. Jog von A nach B aus dem Stand, Stop,
2. 270° HHW rechts
3. Jog, Lope rechts, ÜG Jog,
4. Lope links
5. ÜG Trab, Stop, Back up

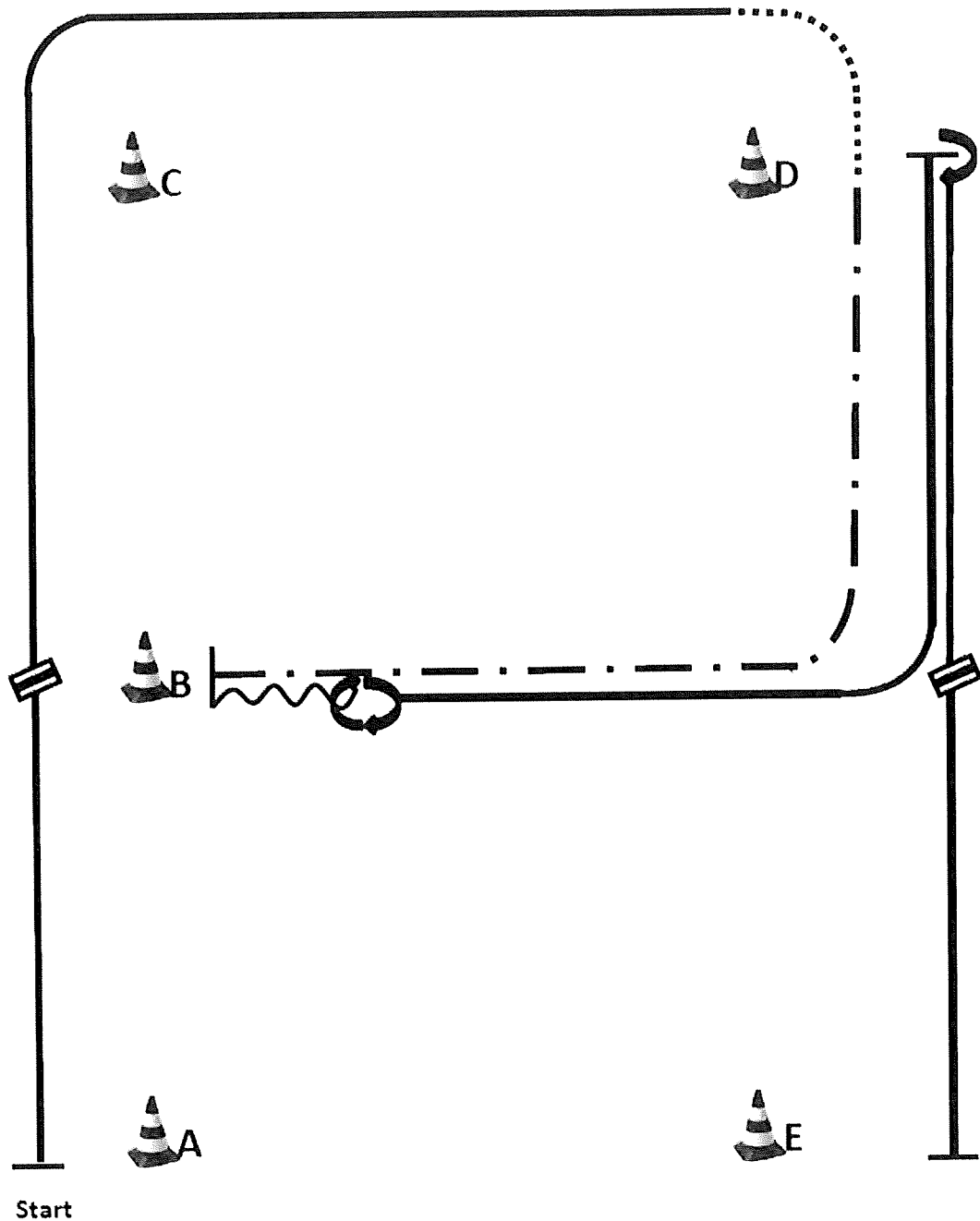

Start

WARM UP AREA

- (1) Start bei A, Linksgalopp
 - (2) Galoppwechsel (fliegend oder einfach bei B)
 - (3) Rechtsgalopp
 - (4) Walk um D, Extended Jog bis B
 - (5) Stop, Back up eine Pferdelänge,
 - (6) 540° Turn (rechts oder links)
 - (7) Linksgalopp zu D
 - (8) Stop, 180° Turn (rechts oder links)
 - (9) Rechtsgalopp, Galoppwechsel (fliegend oder einfach),
 - (10) Linksgalopp, Stop
- Im Walk in den Warm-Up-Bereich

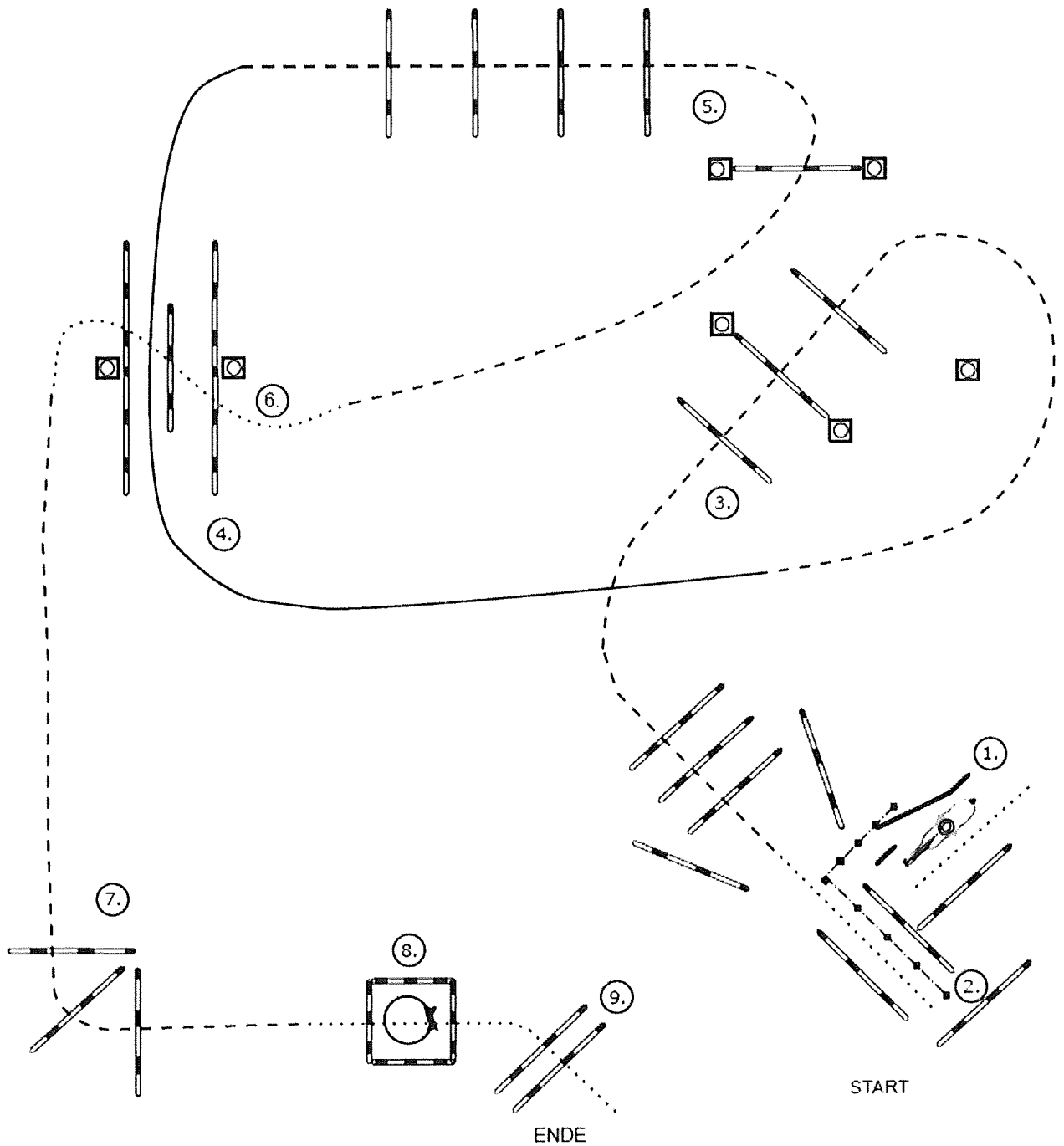

- (1) Walk, Tor
- (2) Back up
- (3) Walk, Jog over
- (4) Lope thru
- (5) Jog over
- (6) Walk over
- (7) Jog over
- (8) Stop oder Walk, Walk in, 360° Turn (rechts oder Links), Walk out
- (9) Walk over

- Walk
- - - - - Jog
- Lope
- ◆ —◆ —◆ Backup
- ~ ~ ~ ~ ~ Sidepass
- X — Lead Change

Pattern 2020 – Trail-Set 2 - #3 - LK 3 A
1-3 B

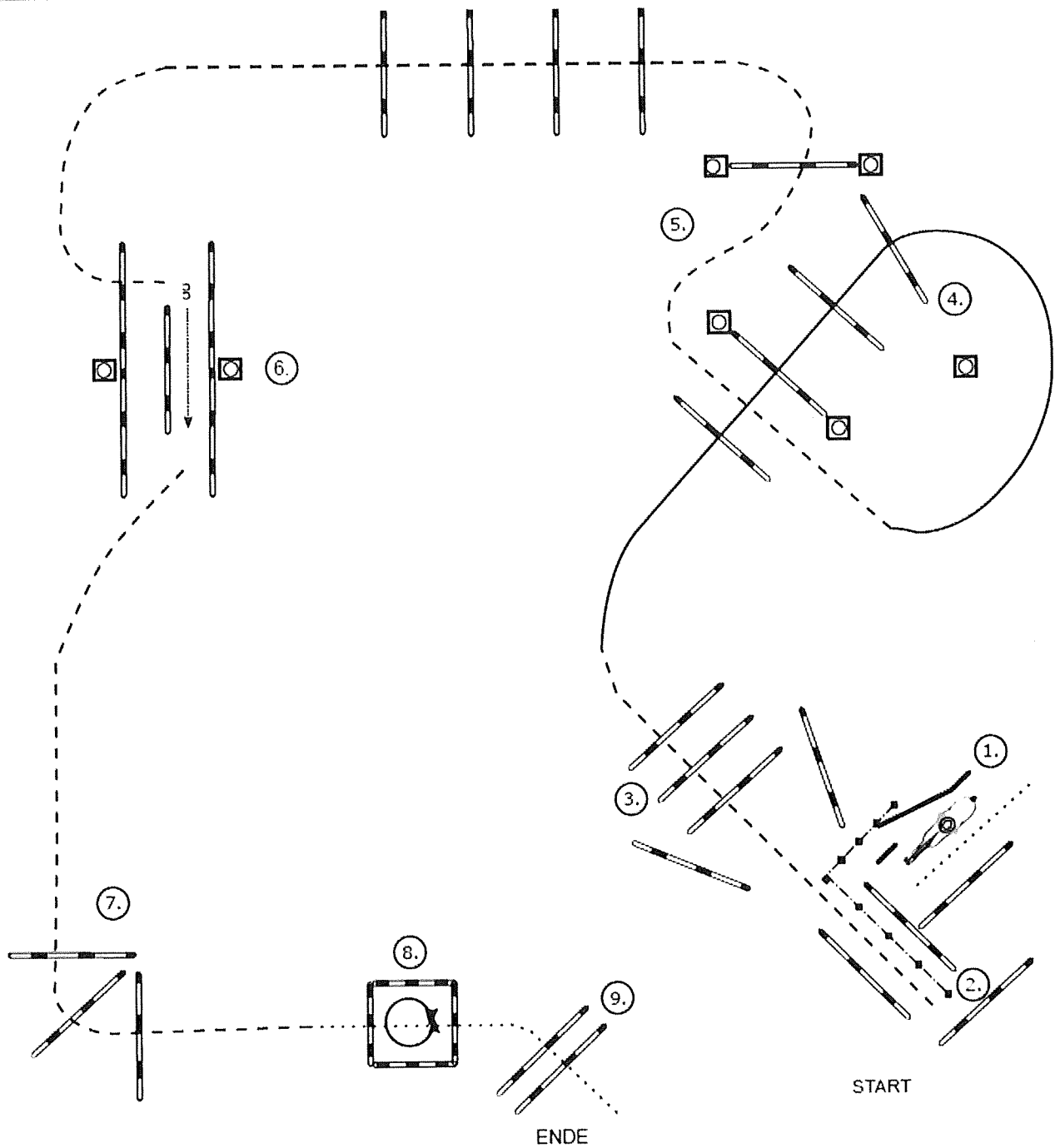

- (1) Walk, Tor
- (2) Back up
- (3) Jog over
- (4) Lope over
- (5) Jog over
- (6) Schritt in Stangengasse, Seidepass rechts
- (7) Jog over
- (8) Stop oder Walk, Walk in, 360° Turn (rechts oder links), Walk out
- (9) Walk over

- Walk
- - - - - Jog
- Lope
- ◄- - - - -► Backup
- ~ - - - - -> Sidepass
- X — Lead Change

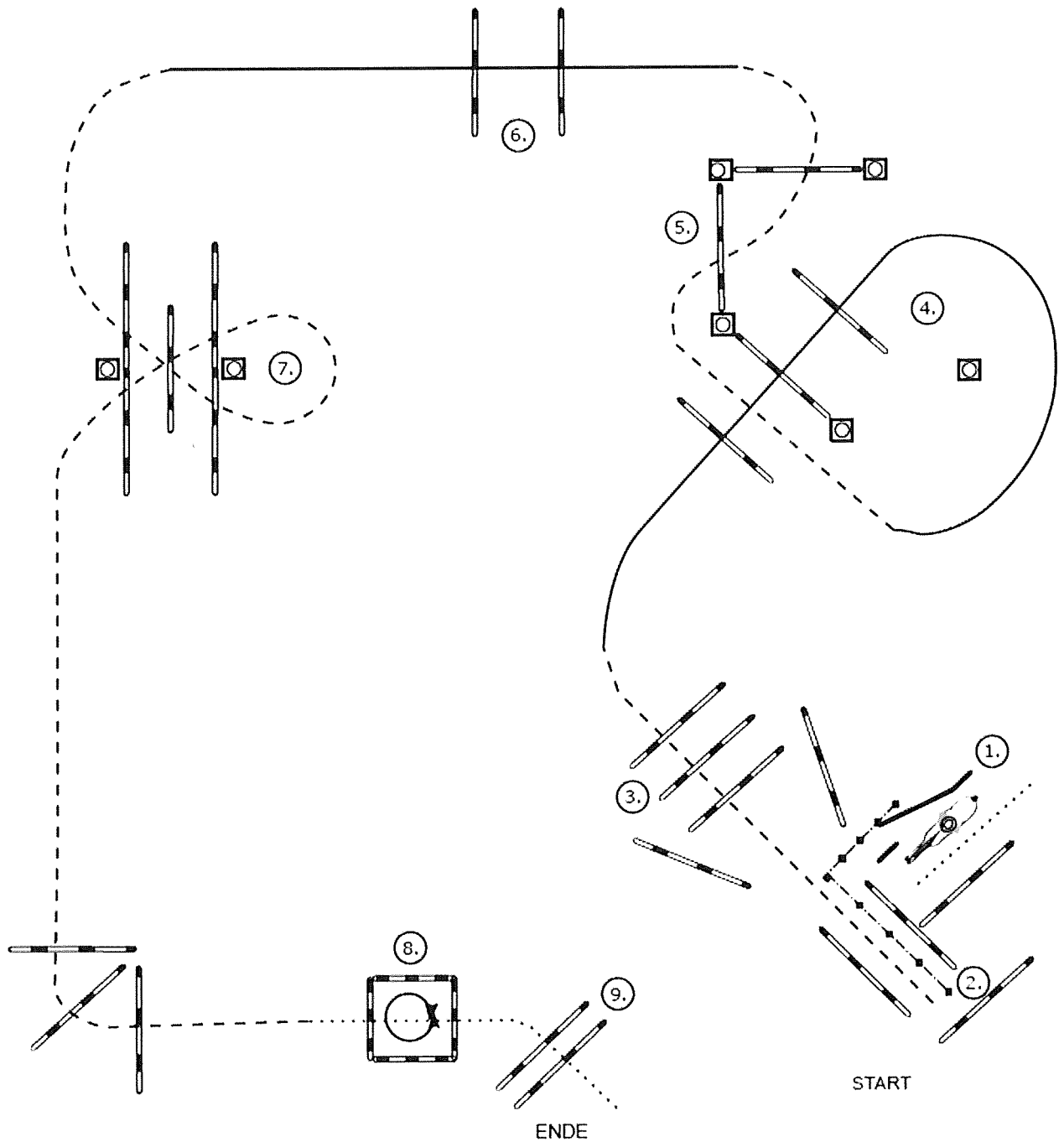

- (1) Walk, Tor
- (2) Back up
- (3) Jog over
- (4) Lope over
- (5) Jog over
- (6) Lope over
- (7) Jog over
- (8) Walk in, 360° Turn (rechts oder links), Walk out
- (9) Walk over

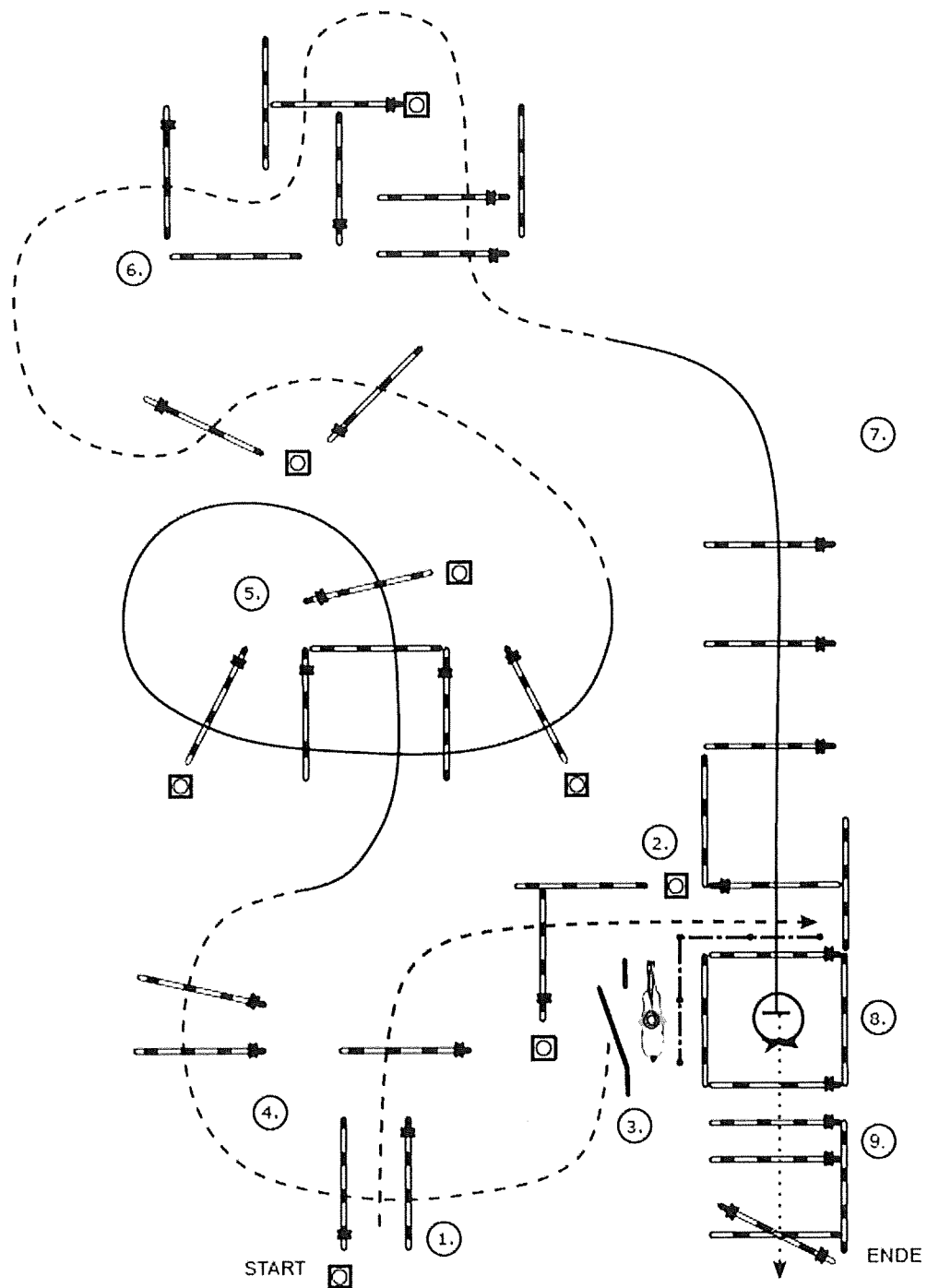

- (1) Jog over, Stop
- (2) Back up
- (3) Tor (linke Hand), Jog out
- (4) Jog over
- (5) Lope over (Linksgalopp)
- (6) Jog over
- (7) Lope over (Rechtsgalopp)
- (8) Lope in (Rechtsgalopp), Stop, 360° Turn (rechts oder links)
- (9) Walk over

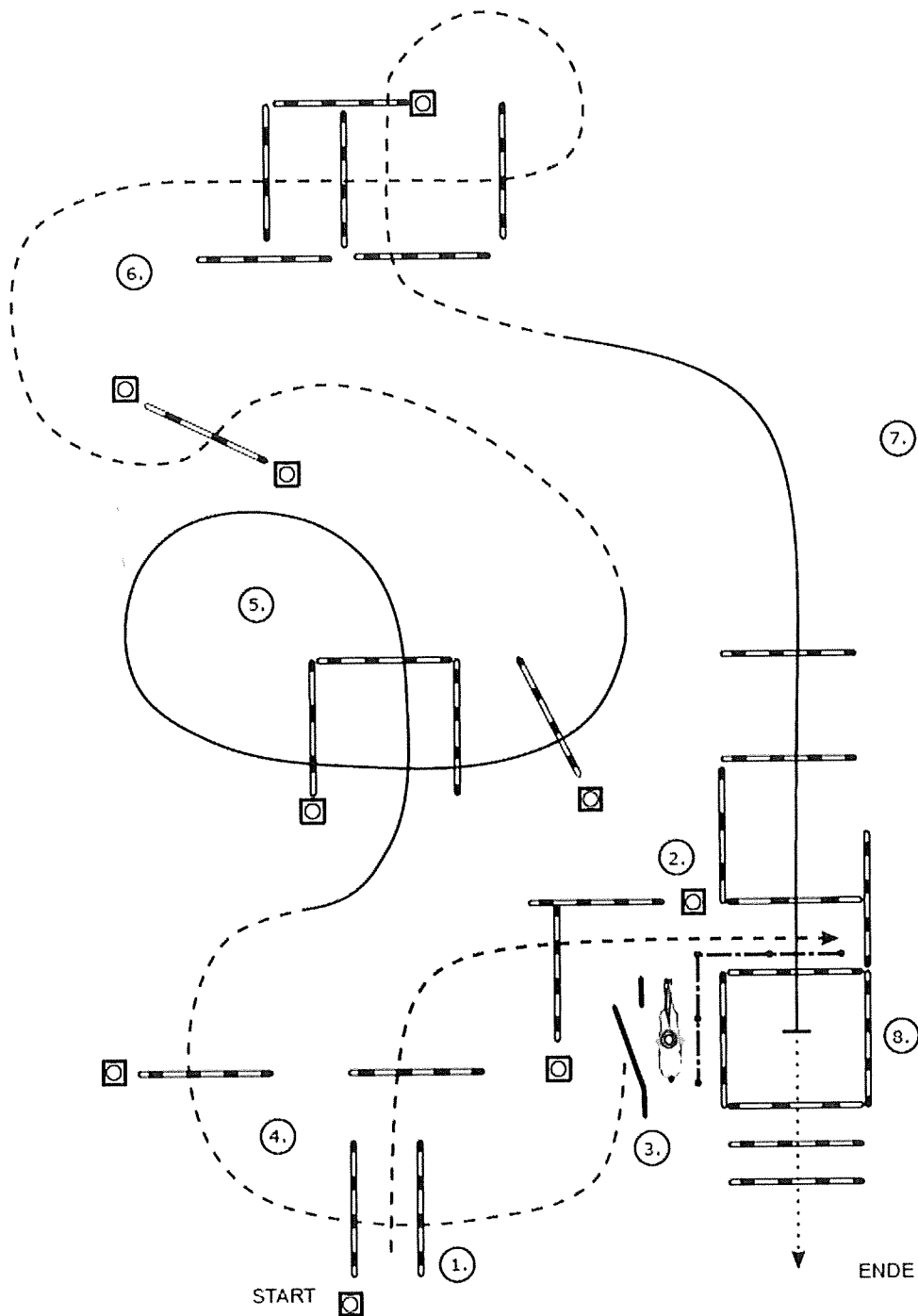

- (1) Jog over, Stop
- (2) Back up
- (3) Tor (linke Hand), Jog out
- (4) Jog over
- (5) Lope over (Linksgalopp)
- (6) Jog over
- (7) Lope over (Rechtsgalopp)
- (8) Lope in (Rechtsgalopp), Stop, Walk over