

PATTERN 10

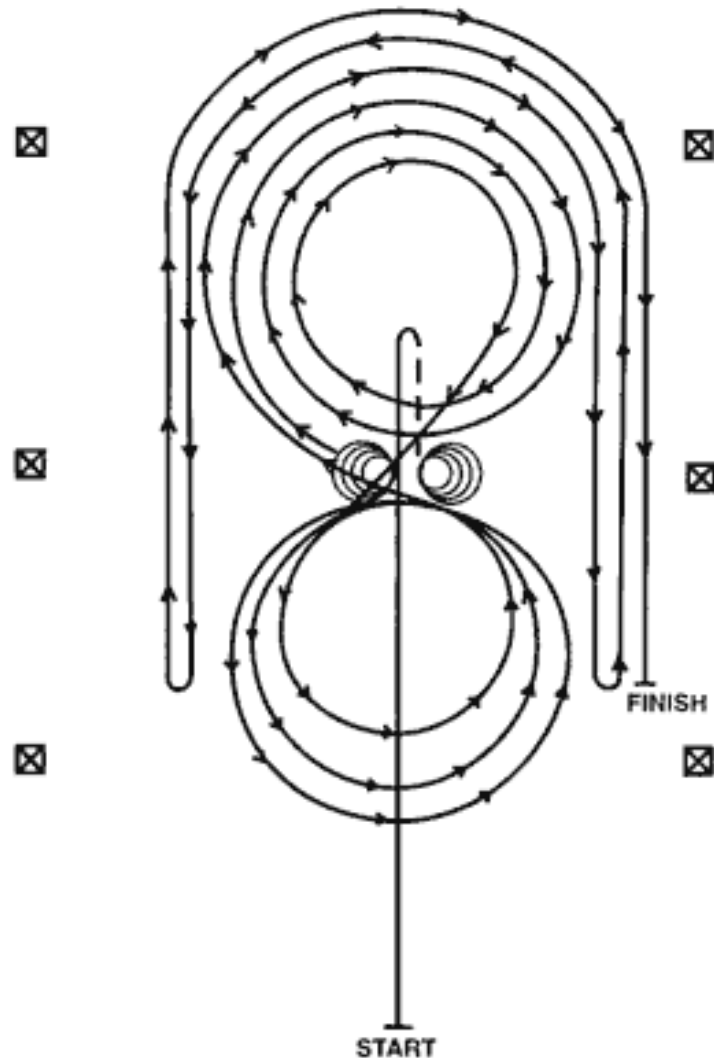

1. Schneller Galopp durch die Mitte der Bahn bis hinter den Mittelmarker; Sliding Stop; Rückwärtsrichten bis zur Mitte der Bahn oder von zumindest drei Metern Länge; Verharren;
2. Vier Spins nach rechts; Verharren;
3. Viereinviertel Spins nach links, die das Pferd mit Blickrichtung zur linken Bande beendet; Verharren;
4. Drei vollständige Zirkel im Rechtsgalopp nach rechts; Die ersten beiden Zirkel groß und schnell, der dritte Zirkel klein und langsam; Galoppwechsel im Mittelpunkt der Bahn;
5. Drei vollständige Zirkel nach links; Der erste Zirkel klein und langsam, die beiden weiteren Zirkel groß und schnell; Galoppwechsel im Mittelpunkt der Bahn;
6. Weiter mit einem großen schnellen Zirkel auf der rechten Hand, der nicht geschlossen wird; Galopp an der rechten Seite der Bahn entlang bis hinter den Mittelmarker; Rollback nach links, zumindest sechs Meter von der Bande entfernt; Kein Verharren;
7. Weiter auf den vorherigen Zirkel, jetzt auf der linken Hand; Der Zirkel wird nicht geschlossen; Galopp an der linken Seite der Bahn entlang bis hinter den Mittelmarker; Rollback nach rechts, zumindest sechs Meter von der Bande entfernt; Kein Verharren;
8. Weiter auf den vorherigen Zirkel, jetzt wieder auf der rechten Hand; Der Zirkel wird nicht geschlossen; Galopp an der rechten Seite der Bahn entlang bis hinter den Mittelmarker, Sliding Stop, zumindest sechs Meter von der Bande entfernt; Verharren, um das Ende der Prüfung anzuzeigen;