

Be ready at A.

1. Trot past B and stop
 2. Perform a 270 degree turn
 3. Trot halfway to the Judge
 4. Break to the walk and walk to the Judge
 5. Stop and set up for inspection
 6. When dismissed back one horse length
 7. Perform a 90 degree turn and trot to the line-up
- Follow the instructions of your ring steward.

Walk -----

Trot -----

Back ← -----

Marker (B)

Judge (J)

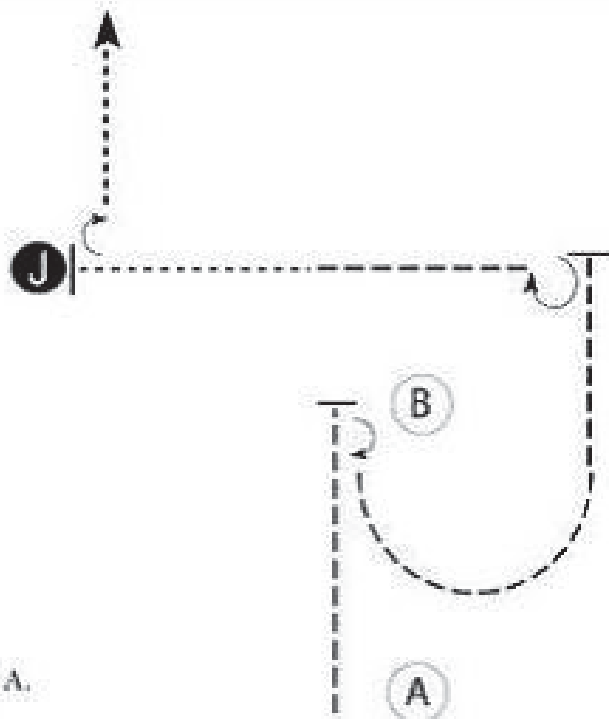

Be ready at A.

1. Trot to B.
2. Stop and perform a 180 degree turn.
3. Trot a half circle, then trot straight until even Judge.
4. Perform a 270 degree turn.
5. Trot halfway to Judge then walk to Judge. Stop and set up for inspection.
6. When dismissed, turn 90 degrees and walk straight away.

Follow the instructions of your ring steward.

Walk	-----
Trot	- - - - -
Back	← -----
Marker	ⓑ
Judge	ⓙ

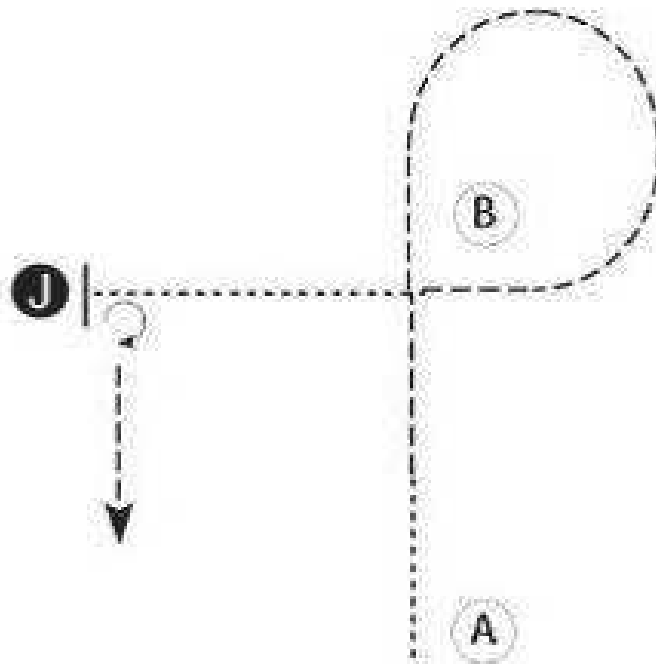

Be ready at A.

1. Walk halfway to B.
2. Trot to and around B as shown.
3. When just past B, walk to judge and set up for inspection.
4. When dismissed, perform a 270 degree turn and trot away.

Follow the instructions of your ring steward.



Hunt Seat Equitation

Novice Amateur / Novice Youth

www.HorseShowPatterns.com

www.HorseShowPatterns.com

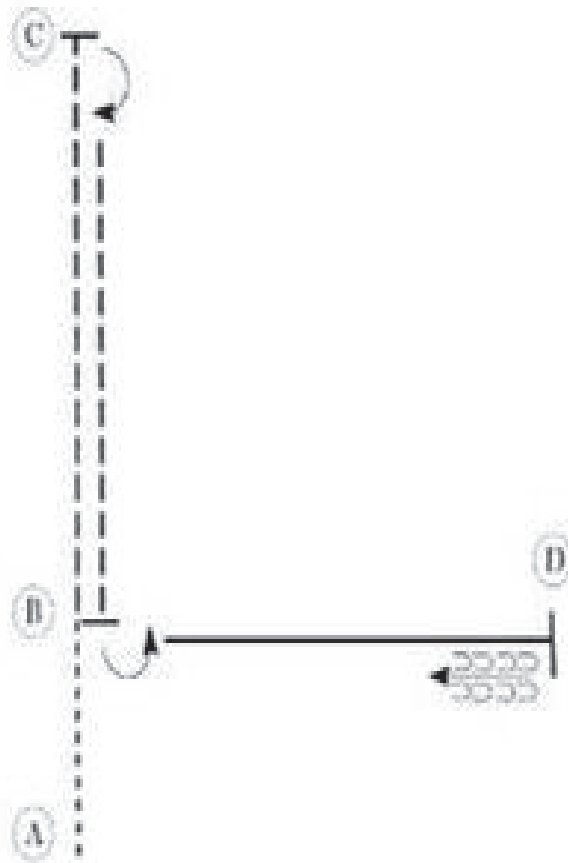

Be ready at A.

1. Walk A to B.
2. At B, posting trot on the left diagonal to C.
3. *At C, stop and reverse to the right*
4. Posting trot on the right diagonal to B.
5. *At B, stop and reverse to the left*
6. Canter on the right lead to D.
7. At D stop and back four steps.

Walk
Trot	-----
Extended Trot	-----
Canter	—————
Leg Yield	
Lead Change	↘ ↙
Back	←
Marker	ⓑ
Sidepass	↔
Hand Gallop	-----

www.HorseShowPatterns.comwww.HorseShowPatterns.com

Begin at the beginning of the straightaway (A).

1. Trot to the midpoint of the straightaway (B). Stop briefly.
2. Canter (left lead) a diagonal line to the midpoint of the far end of the arena (C). Stop and pivot right.
3. Canter right lead in a clockwise direction around the curve to the beginning of the straightaway (D). Stop briefly.
4. Execute a serpentine at the trot consisting of three half-circles. Stop and pivot right.
5. Trot to the midpoint of the straightaway.

The workout has been completed - Thank You.

Walk	
Trot	
Extended Trot	
Canter	
Lead Change	↙ ↘
Back	←
Reference Point	ⓑ

www.HorseShowPatterns.com

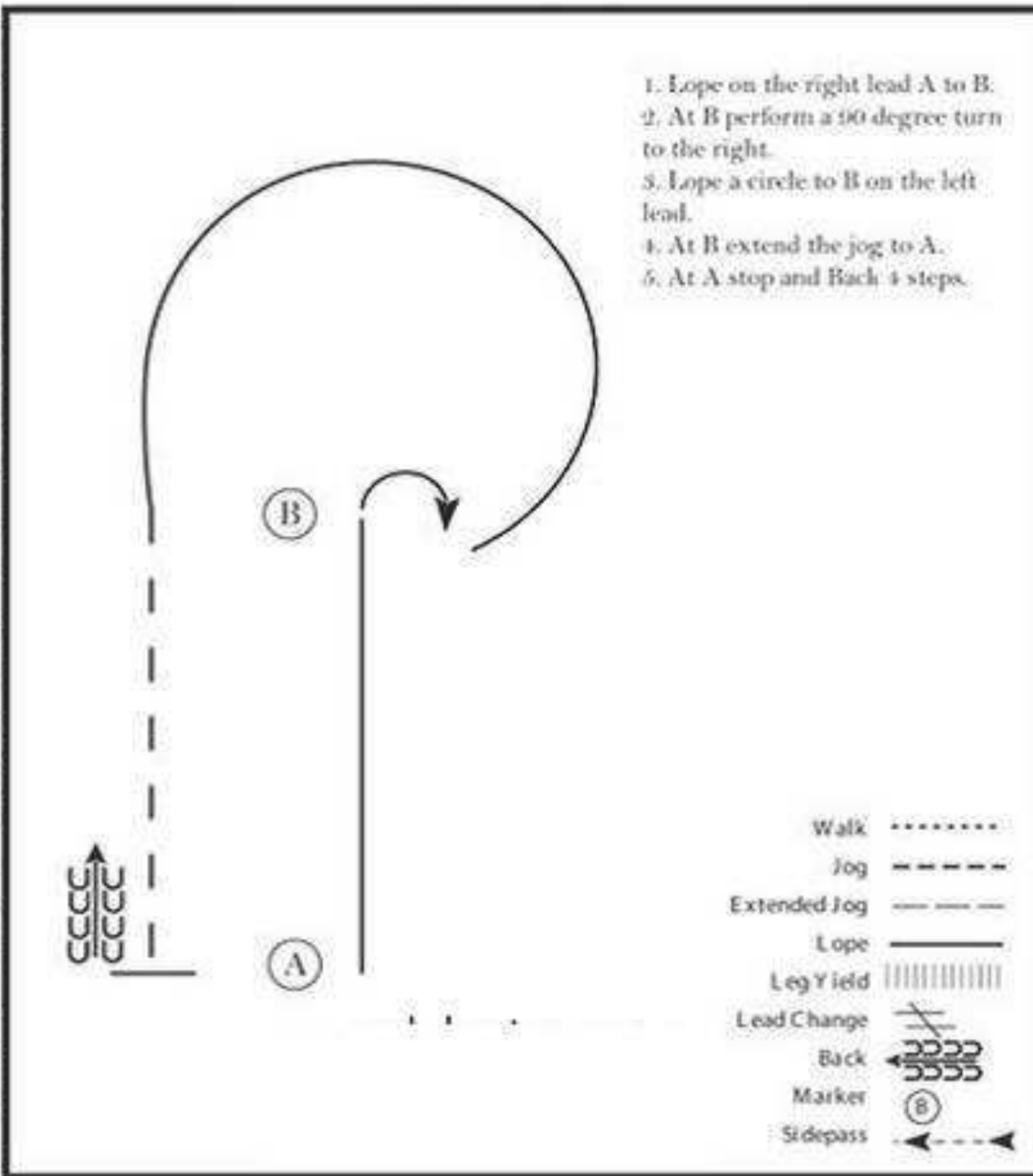

www.HorseShowPatterns.com

www.HorseShowPatterns.com

www.HorseShowPatterns.com

1. Back 4 steps at A.
2. Perform a 180 degree turn to the right.
3. Jog to B.
4. At B perform a 270 degree turn to the left.
5. Lope a circle around B on the left lead.
6. At B extend the jog to A.
7. At A stop.

Walk
Jog	-----
Extended Jog	-----
Lope	—————
Leg Yield	
Lead Change	↗↘
Back	←←←
Marker	Ⓚ
Sidepass	→←

[WH/2-8]

Trail

Novice Amateur / Novice Youth

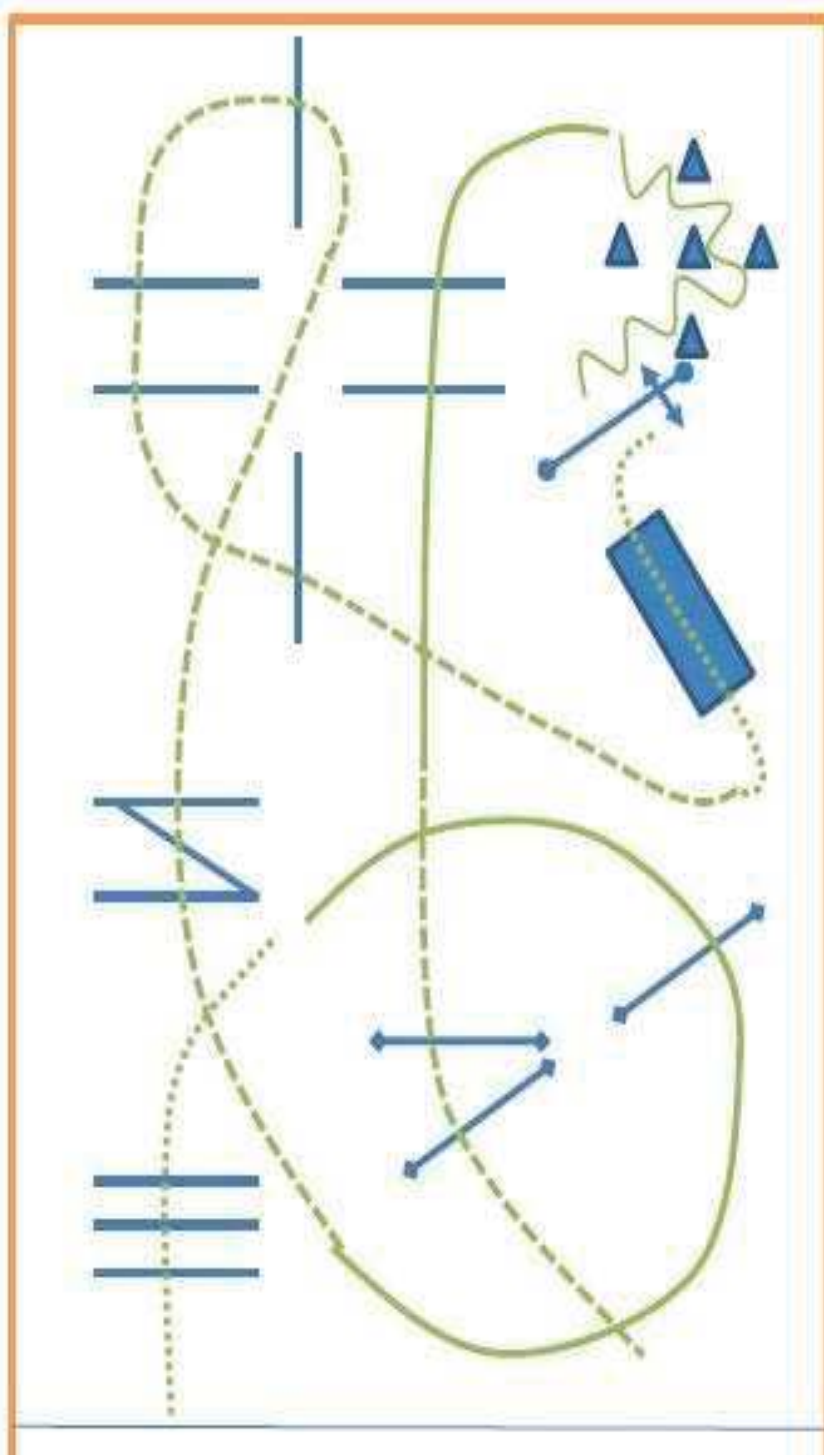

1. Walk over
2. Lope right lead over elevated pole
3. Jog over
4. Walk over bridge
5. Work gate, left hand
6. Back up
7. Lope left lead over poles
8. Jog over elevated poles

Trail

Trail in Hand

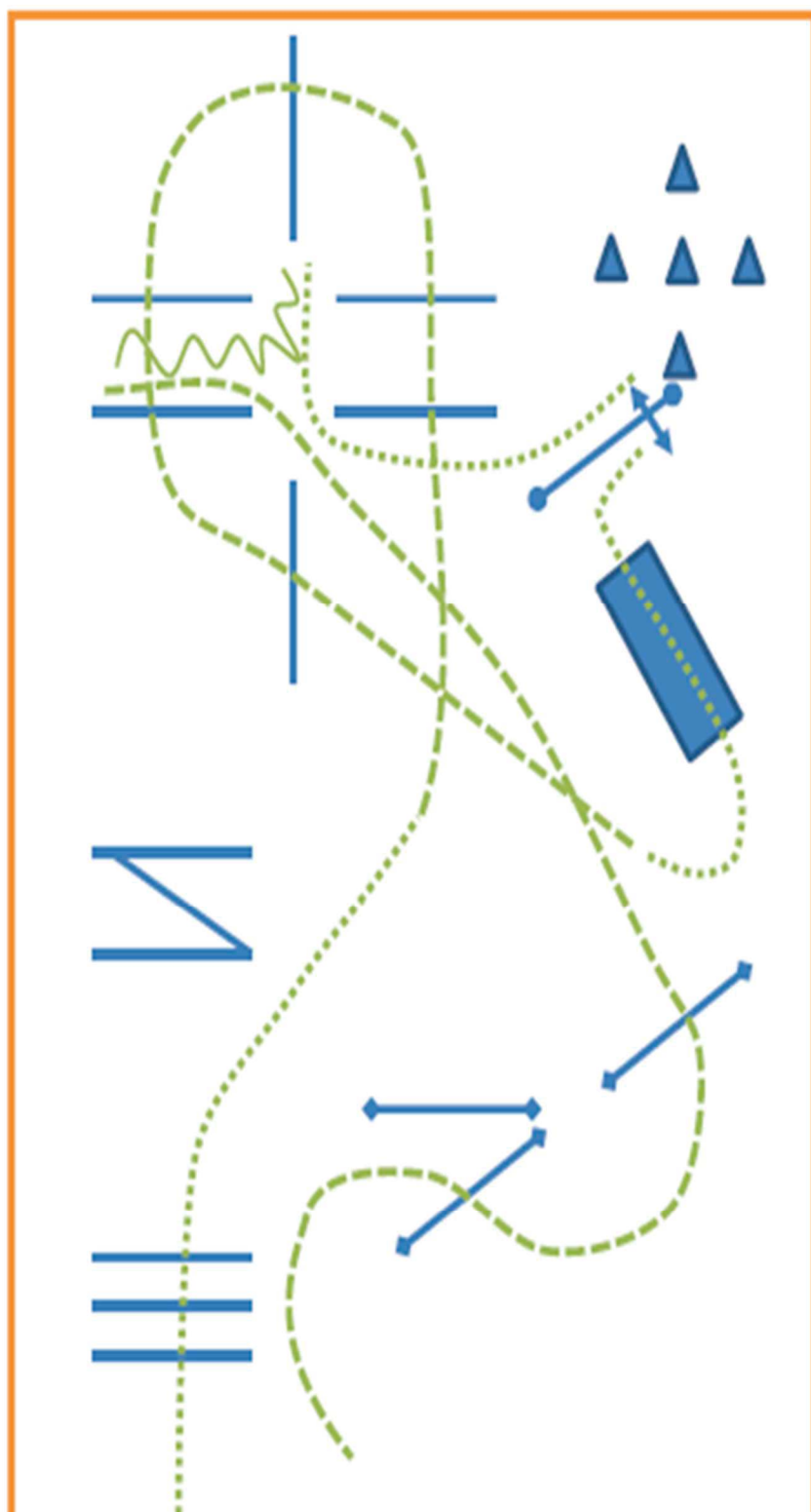

Trail in Hand

1. Walk over
2. Jog over
3. Walk over bridge
4. Walk into chute
5. Back up L
6. Jog over elevated poles

Ranch Riding

Novice Amateur / Novice Youth

Amateur / Amateur SPB / Youth / Rasseoffen

Ranch Riding Pattern #2

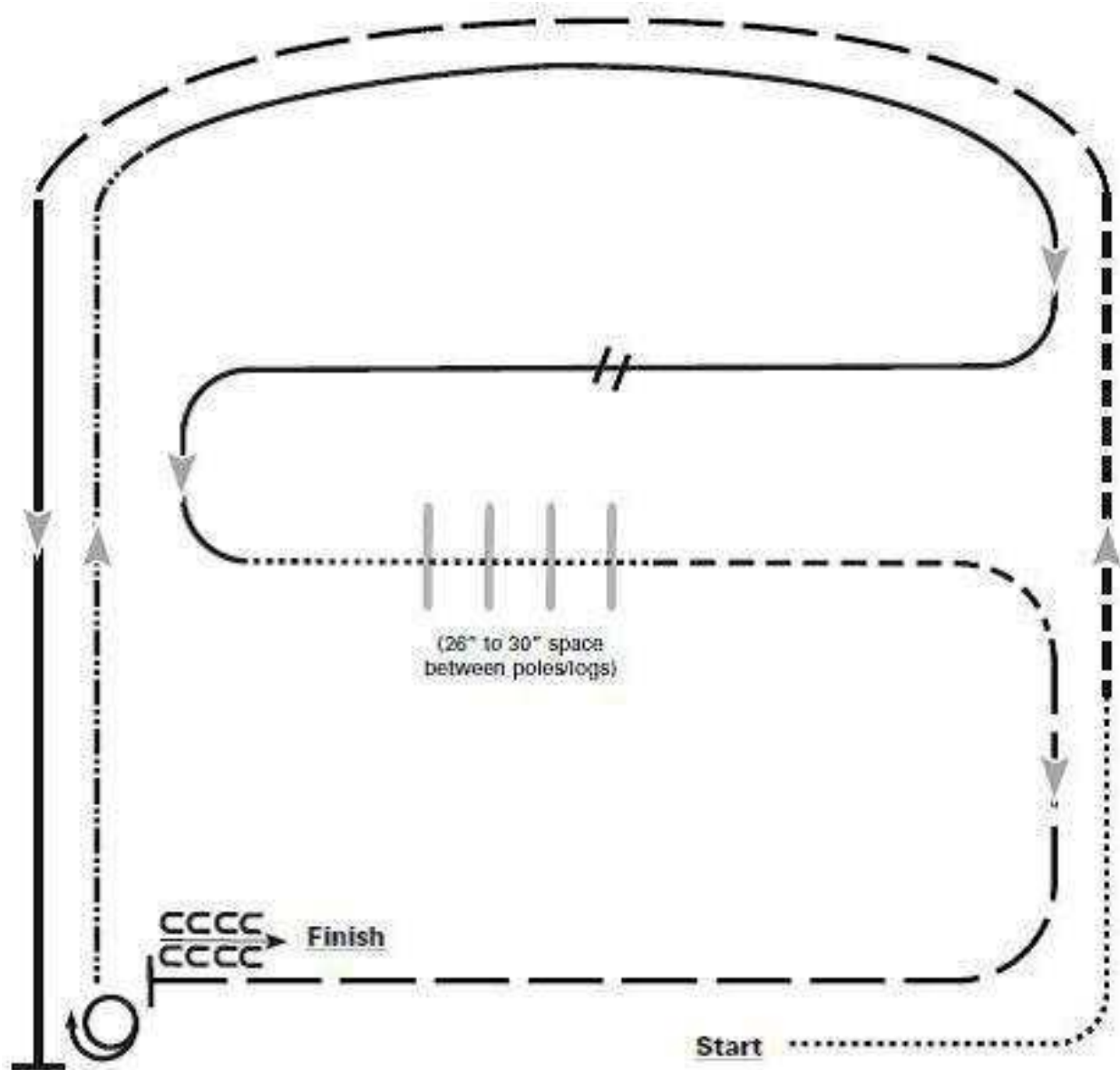

1. Walk
2. Trot
3. Verstärkter Trot
4. Lope linke Hand
5. Stop, 1 ½ Wendungen nach rechts
6. Verstärkter Lope
7. Zurückführen zu Arbeitstempo Lope, rechte Hand
8. Einfacher oder fliegender Wechsel
9. Walk
10. Walk über die Stangen
11. Trot
12. Verstärkter Trot
13. Stop und Rückwärtsrichten

Western Riding Pattern #4

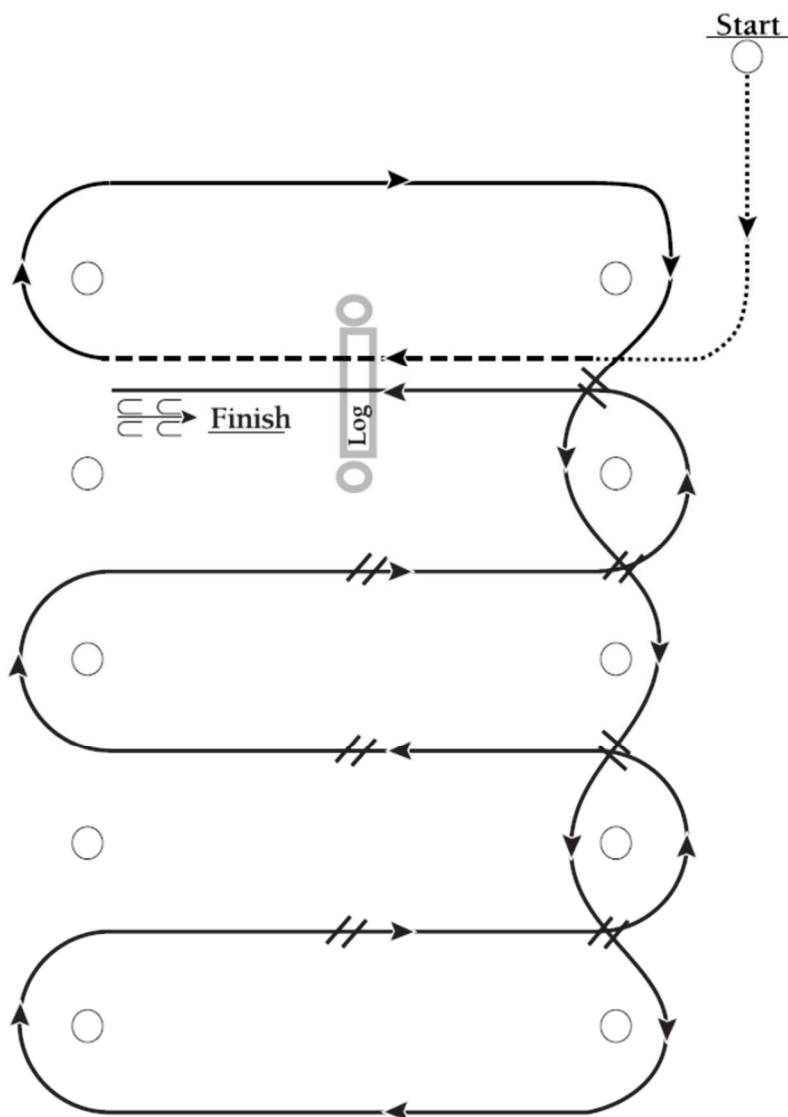

1. Walk, Übergang zum Jog, Jog über Stange.
2. Übergang zum Lope, Lope nach rechts um das Ende der Bahn.
3. Erster Wechsel.
4. Zweiter Wechsel.
5. Dritter Wechsel.
6. Vierter Wechsel.
7. Erster Wechsel auf der Mittellinie.
8. Zweiter Wechsel auf der Mittellinie.
9. Dritter Wechsel auf der Mittellinie.
10. Lope über Stange.
11. Lope, Stop und Rückwärtsrichten.

Reining Pattern #14

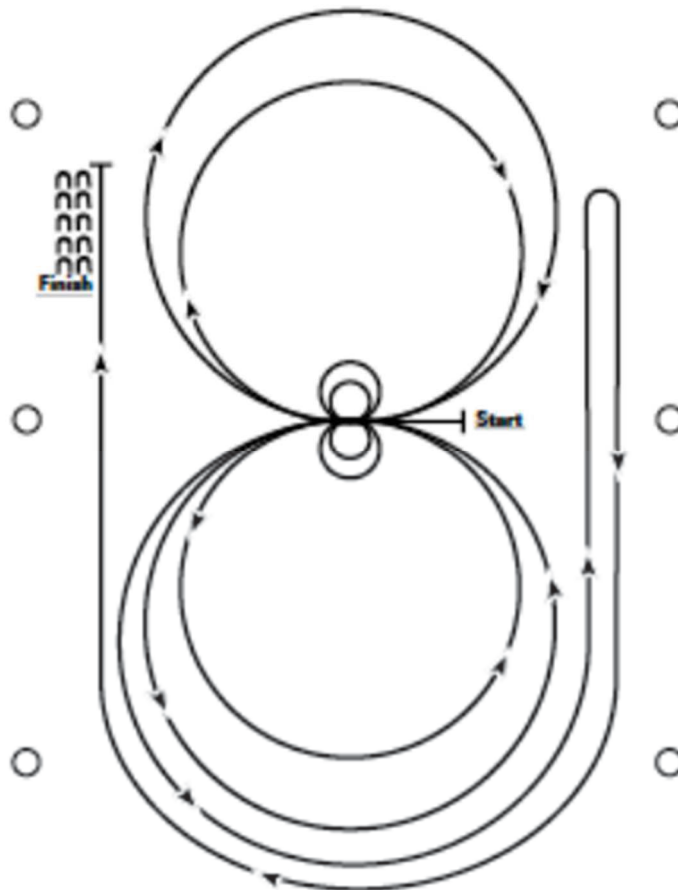

Pferde können im Schritt oder Jog in die Mitte der Arena geritten werden. Vor Beginn des Pattern müssen die Pferde Schritt gehen oder anhalten. Start in der Mitte der Arena mit Blick zur linken Wand oder Abgrenzung.

1. Zwei ganze Zirkel nach links, auf der linken Hand beginnend. In der Mitte der Arena anhalten. Verharren.
2. Zwei ganze Spins nach links. Verharren.
3. Zwei ganze Zirkel nach rechts, auf der rechten Hand beginnend. In der Mitte der Arena anhalten. Verharren.
4. Zwei ganze Spins nach rechts. Verharren.
5. Auf der linken Hand beginnend das Ende der Arena umreiten, im schnellen Galopp entlang der rechten Seite der Arena am Mittelmarker vorbei, anhalten und Roll Back nach rechts.
6. Die Umrundung der Arena fortsetzen und im schnellen Galopp entlang der linken Seite der Arena am Mittelmarker vorbei. Anhalten. Rückwärtsrichten.

Reining Pattern #6

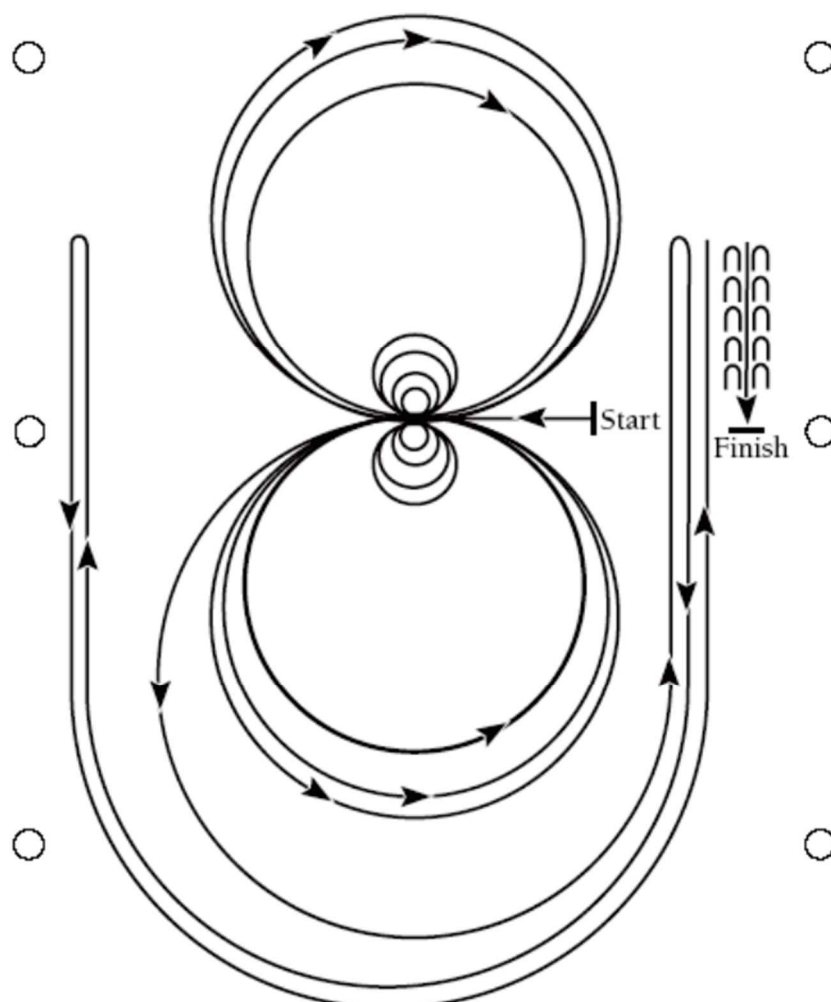

Das Pferd kann im Walk oder Jog zum Mittelpunkt der Arena geritten werden.

Der Beginn ist in der Mitte der Arena mit Blickrichtung zur linken Bande.

1. Vier Spins nach rechts. Verharren.

2. Vier Spins nach links. Verharren.

3. Beginnend im Linksgalopp, drei Zirkel nach links: die ersten zwei Zirkel groß und schnell; den dritten Zirkel klein und langsam. Galoppwechsel in der Mitte der Arena.

4. Drei Zirkel nach rechts: die ersten zwei Zirkel groß und schnell; den dritten Zirkel klein und langsam. Galoppwechsel in der Mitte der Arena.

5. Einen großen und schnellen Zirkel nach links beginnen, aber nicht schließen. Schneller Galopp entlang der rechten Seite der Arena bis hinter den Mittelmarker – Roll Back nach rechts – mindestens 6 Meter von der Bande entfernt – kein Verharren.

6. Einen großen und schnellen Zirkel nach rechts beginnen, aber nicht schließen. Schneller Galopp entlang der linken Seite der Arena bis hinter den Mittelmarker – Roll Back nach links – mindestens 6 Meter von der Bande entfernt – kein Verharren.

7. Einen großen und schnellen Zirkel nach links beginnen, aber nicht schließen. Schneller Galopp entlang der rechten Seite der Arena bis hinter den Mittelmarker – Sliding Stop – mindestens 6 Meter von der Bande entfernt. Mindestens 3 Meter Rückwärtsrichten. Verharren, um das Ende des Pattern anzuzeigen.

Der Reiter muss absteigen und beim dafür bestimmten Richter die Zäumung abnehmen.

Reining

Open / Open SPB

Reining Pattern #9

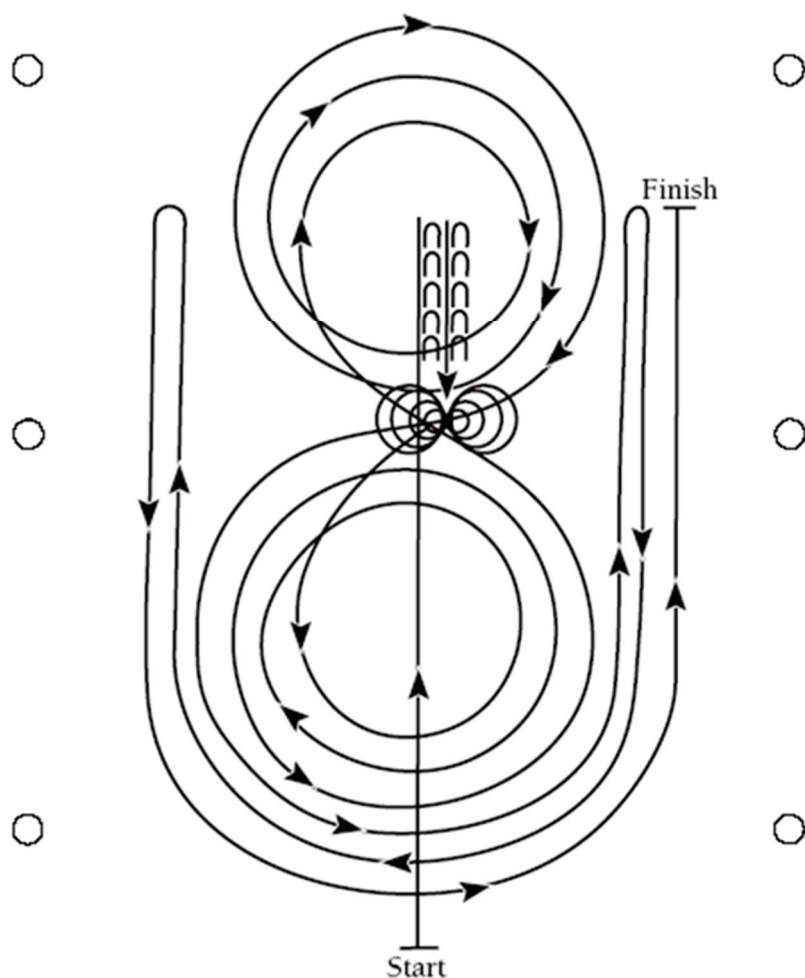

1. Schneller Galopp bis hinter den Mittelmarker – Sliding Stop. Rückwärtsrichten bis zur Mitte der Arena oder mindestens 3m. Verharren.
 2. Vier Spins nach rechts. Verharren.
 3. Vier und ein Viertel Spins nach links, so dass das Pferd zur linken Seite der Arena blickt. Verharren.
 4. Beginnend im Linksgalopp, drei Zirkel nach links: den ersten Zirkel klein und langsam; die nächsten beiden Zirkel groß und schnell. Galoppwechsel in der Mitte der Arena.
 5. Drei Zirkel nach rechts: den ersten Zirkel klein und langsam; die nächsten beiden Zirkel groß und schnell. Galoppwechsel in der Mitte der Arena.
 6. Einen großen und schnellen Zirkel nach links beginnen, aber nicht schließen. Schneller Galopp entlang der rechten Seite der Arena bis hinter den Mittelmarker – Roll Back nach rechts – mindestens 6m von der Bande entfernt – kein Verharren.
 7. Einen großen und schnellen Zirkel nach rechts beginnen, aber nicht schließen. Schneller Galopp entlang der linken Seite der Arena bis hinter den Mittelmarker – Roll Back nach links – mindestens 6m von der Bande entfernt – kein Verharren.
 8. Einen großen und schnellen Zirkel nach links beginnen, aber nicht schließen. Schneller Galopp entlang der rechten Seite der Arena bis hinter den Mittelmarker – Sliding Stop – mindestens 6 Meter von der Bande entfernt. Verharren, um das Ende des Pattern anzuzeigen.
- Der Reiter muss absteigen und beim dafür bestimmten Richter die Zäumung abnehmen.